

ANUARIO
ARQUEOLÓGICO
DE
ANDALUCÍA

1996

ANUARIO ARQUEOLÓGICO DE ANDALUCÍA 1996

Informes y Memorias

Abreviatura AAA' 96

Coordinación de la edición:

Dirección General de Bienes Culturales
Servicio de Investigación y Difusión del P.H.
C/ Levías, 17 41071 Sevilla
Telf. 955036600 Fax 955036621

© de los artículos. Los Autores

© de la edición: JUNTA DE ANDALUCÍA. Consejería de Cultura. E.P.G.

Edita: JUNTA DE ANDALUCÍA. Consejería de Cultura.
Empresa Pública de Gestión de Programas Culturales

Impresión Tecnographic,S.L. Artes Gráficas. SEVILLA

ISBN Obra Completa: 84-8266-205-8

ISBN del Tomo: 84-8266-204-X

Depósito Legal: SE-49/2001

MEMORIA ARQUEOLÓGICA DE LA ACTUACIÓN REALIZADA EN LA MANZANA FORMADA POR LAS CALLES MARQUÉS Y CAMAS (MÁLAGA).

M^a. INÉS FERNÁNDEZ GUIRADO.

M^a. CARMEN ÍÑIGUEZ SÁNCHEZ.

Resumen: En esta actuación arqueológica se localizan niveles de viviendas con una ocupación continua desde la época califal. Dichas viviendas, según el momento histórico, son sometidas a algunas modificaciones. Hay que destacar el saneamiento en uso desde el periodo califal con desagüe hacia calle Camas.

Abstract: Levels of housings with a continuous occupation since the caliphal period are located in this archaeological intervention. These houses suffered some modifications depending on the historical moment. Besides, it is relevant the sewage system with a drainage to Camas street which has been used since the caliphal period.

INTRODUCCIÓN

La presente actuación arqueológica es consecuencia de la normativa vigente en el Artículo 103 del Plan General de Ordenación Urbana de Málaga. Según este artículo, la superficie sujeta a algún tipo de edificación debe ser sometida, previamente, a una intervención arqueológica.

El solar motivo de nuestra actuación, está situado en la manzana formada por las calles Agujero al Norte; Camas al Este, Marqués al Sur y Marqués de Villafiel al Oeste (FIG. 1). Presenta una superficie aproximada de 1800 m² y se encuentra a una cota sobre el nivel del mar que oscila entre 4,29 y 4,86 m.

En el proyecto de edificación está previsto construir aparcamientos subterráneos.

INTRODUCCIÓN HISTÓRICA

Las intervenciones arqueológicas realizadas en solares próximos no han revelado niveles más antiguos a los islámicos (1).

En este momento histórico el sector de calle Camas se encuentra ubicado en el interior de la medina, cercano al recinto murado que discurría por el Pasillo de Santa Isabel, Arriola hasta unirse al edificio de Las Atarazanas (2).

El trazado urbano de las calles Camas, Marqués, Agujero y una serie de calles sin salida conservadas, recuerdan al urbanismo islámico. Se sospecha que el trazado de calle Camas existía ya desde época musulmana, denominándose en los Libros de Repartimientos, "De Francos", partía de Puerta Nueva y desembocaba en la de Cintería. Igual ocurre con la calle del Marqués, correspondiente a la "De los Barrios" (3).

Con el paso del tiempo, esta zona apenas ha sido alterada urbanísticamente, como podemos comprobar comparando el plano que sobre Málaga elaboró Carrión de Mula en 1791, y en donde esta parcela está señalada como Manzana VI (4).

Las fuentes documentales (5), en época islámica, indican la existencia de una mezquita, topónimo mantenido en la cercana calle Mezquitilla, y unos baños en calle Los Barrios cercanos a la

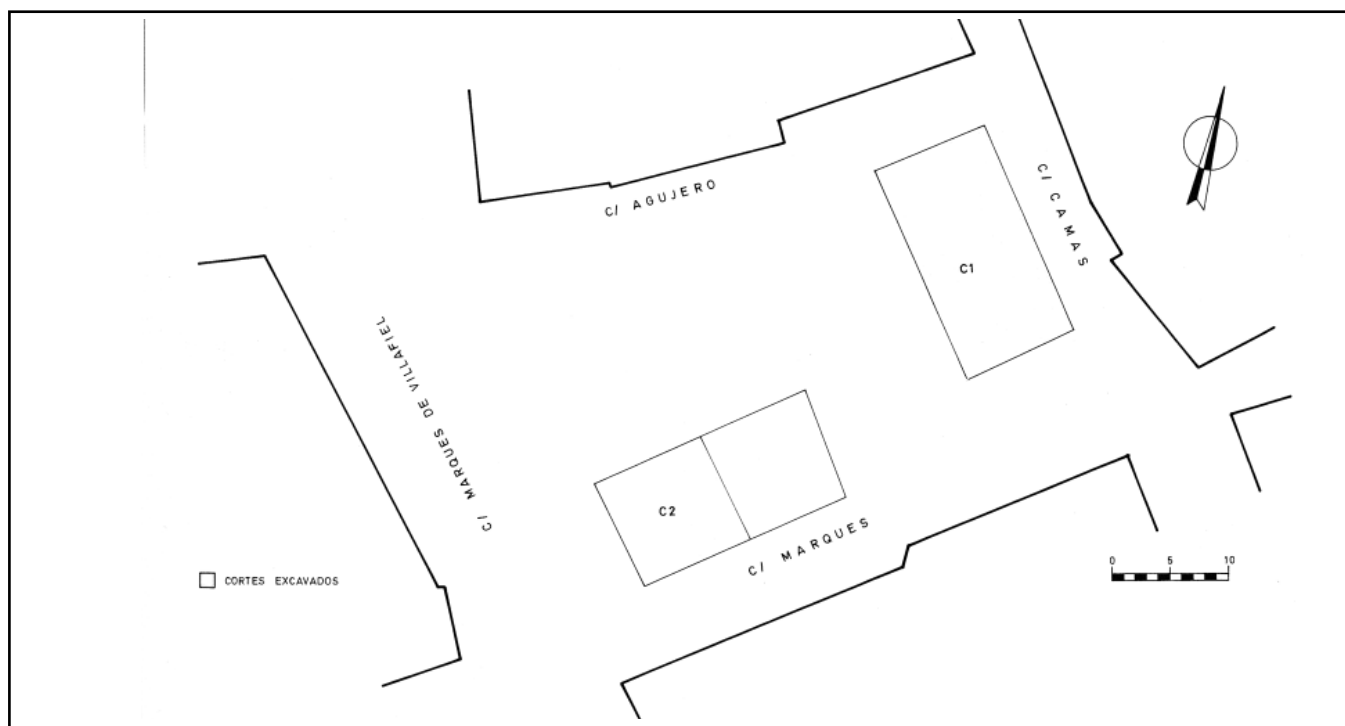

FIG. 1: Situación de los cortes.

Puerta de la Puente (6). Sin embargo, una reciente publicación sobre los baños árabes en Málaga (7), lo sitúa en la calle, conocida en el siglo XIX, como de Santo Domingo que viene a coincidir con la actual Sebastián Souviron. El edificio de estos baños permaneció hasta finales del siglo XIX formando parte de los bajos de unos almacenes y fue demolido en 1879, con objeto de efectuar la apertura de la futura calle Olózaga.

La cercanía a la muralla y a la Puerta de la Puente, cuya denominación viene dada por su alineación con el puente que servía de comunicación entre la medina y el arrabal de Attabanin, debió de convertir esta zona en una importante vía de paso, quizá este sea el motivo de que en ella se situaran algunas tiendas, por lo menos en el último momento del período nazarí como recogen los Libros de Repartimientos (8).

Tras la conquista, a principios del siglo XVI se estableció al final de la calle Marqués un convento de religiosas de la Orden de San Francisco de Asís, bajo la advocación de Santa María de la Paz, abandonando el lugar a finales del siglo y trasladándose a la Plaza de la Merced (9).

En la muralla debieron realizarse algunas obras, según Bejarano (10) se tapió parte del "lienzo" que abría hacia la calle Marqués, sin indicar si se trataba de la Puerta de la Puente, de algún postigo o simplemente de alguna apertura posterior realizada en la muralla.

A lo largo del siglo XVII, esta zona fue muy castigada con las inundaciones sufridas en Málaga, concretamente en 1661, las aguas derribaron torres y barbacana, arrasando a su paso incluso las viviendas (11).

En los siglos XVIII y XIX, en algunos inmuebles se realizaron una serie de obras con la instalación de importantes empresas, que de alguna forma alteraron la fisonomía de la zona. Destacan la sede del periódico El Avisador Malagueño y la Casa Castell, dedicada al comercio al por mayor.

Esta última fue la que más influyó en los cambios urbanísticos con la adquisición y derribo de unas casas que cerraban la actual calle Marqués de Villafiel, con el fin de ampliar su edificio y comunicar esta vía con la del Agujero.

Los cambios urbanísticos desarrollados a lo largo del siglo XIX alrededor del Mercado de Atarazanas, alcanzaron, aunque levemente, a esta zona. Se modificó parte de la acera Sur de calle Marqués, perdiéndose algunos edificios para dar salida a la calle Olózaga.

La construcción del ramal de alcantarillado ya iniciado en el siglo XIX a lo largo de calle Camas, se completó entre 1912 y 1913 en calle Marqués, concluyendo las obras con el pavimento de ambas vías.

METODOLOGÍA Y DESARROLLO DE LA INTERVENCIÓN ARQUEOLÓGICA

Esta intervención se ha efectuado entre los días 1 de Octubre y 20 de Diciembre.

Los trabajos de topografía han sido realizados por técnicos de CEMOSA, Ingeniería y Control bajo la supervisión de la dirección arqueológica, Inés Fernández Guirado, y M^a Carmen Íñiguez Sánchez.

La planimetría tanto de campo como de gabinete ha sido realizada por el delineante Manuel Baeza, siempre bajo la supervisión de la Dirección arqueológica.

Para la realización de este sondeo arqueológico de urgencia se ha contado con una plantilla de diez peones, trabajando en horario intensivo de 8,00 a 15,00 horas.

Todas las cotas mencionadas en el texto están referidas al nivel del mar.

Se ha utilizado una máquina retroexcavadora, tanto para rebajar parte del nivel moderno como para cubrir los cortes una vez terminada nuestra actuación.

La planta del solar la constituye una manzana completa de unos 1800 m² de superficie total, ocupada en parte, provisionalmente, por un aparcamiento gestionado por la Asociación de Minusválidos.

do. Esta circunstancia motivó que el solar se dividiera en dos sectores, efectuando nuestra intervención en dos fases para poder simultanear ambas actividades.

En el primer sector de la manzana se trazan en primera instancia dos cortes paralelos a calle Camas de 6,00 x 8,00 m. de extensión, una vez detectado el nivel nazarí se unen ambos cortes y se amplía hacia el Este contando con una superficie total de 20,00 x 12,00 m., es decir, 240 m² de extensión para la investigación arqueológica (FIG. 1). En este corte partimos de una cota que oscila entre 4,44 y 4,29 m.s.n.m. y se alcanza una cota final de 2,22 m. s.n.m. en terrenos de arenas estériles.

En el segundo sector de la manzana, paralelo a calle Marqués, se traza un corte inicial de 10,00 x 19,00 m (FIG. 1), pero dado la falta de tiempo se reduce el corte a 10,00 x 10,00 m.

En total se han sondeado 340 m² del solar, aproximadamente un 20% del total.

La metodología que hemos empleado, tal como se planteó en el Proyecto previo ha sido el método asociado Harris-Carandini con un sistema de registro por unidades estratigráficas y unidades estratigráficas murarias, redactándose una ficha de cada elemento diferenciado de la excavación.

Los materiales se han inventariado para su depósito en el Museo Arqueológico de Málaga, según la Normativa de la Dirección General de Bienes Culturales.

ANÁLISIS ESTRATIGRÁFICOS

CORTE 1:

Situado en el sector Este del solar paralelo a calle Camas. En un principio, como hemos indicado, se trazan dos cortes de 6,00 x 8,00 m, uniéndolos y ampliando posteriormente hacia el Oeste hasta alcanzar una superficie de 20 x 12 m.

Comprobamos en primer lugar la diferencia de cota registrada para el nivel nazarí de un corte con respecto al segundo. Mientras en el situado al NE las estructuras nazaríes son prácticamente inexistentes, debido a que han sido arrasadas por las cimentaciones e infraestructura del último inmueble demolido, perteneciente a la casa Castell, al SE afloran prácticamente en el nivel superficial.

Dada esta circunstancia decidimos ser cautas con el rebaje mecánico que uniría y ampliaría ambos cortes. Se retira mecánicamente solamente hasta una cota aproximada de 4,00 m.s.n.m. eliminando parte solamente del nivel moderno.

A partir de aquí proseguimos con el rebaje manual, anulando dos pequeños sectores, el situado en el ángulo SW, por estar ocupado por una tinaja moderna de grandes dimensiones, ya conocida en el ámbito malagueño y que alteran la estratigrafía precedente. Y en el sector centro-oeste donde se localizan dos grandes silos de hormigón comprimidos muy modernos con más de 1,50 m. de profundidad.

Un elemento a tener en cuenta es la superposición de estructuras, muros muy modernos se apoyan directamente sobre otros de época nazarí e, igualmente estos, sobres elementos constructivos de clara factura califal.

El nivel freático se detecta a una cota media de 2,79 m.s.n.m.

Llegamos a estéril en varios puntos del corte, tanto en los extremos NE y SE como en el sector centro, a una cota que oscila entre 2,20 m. de la zona NE a 1,82 de la SE. Se trata de terrenos arenosos relacionados con el lecho del río Guadalmedina.

NIVEL MODERNO (FIG. 2)

A lo largo del corte observamos diferentes sectores en función de la mayor o menor incidencia de las estructuras modernas, relacionadas con el tipo de edificio demolido.

Mitad Norte:

Nivel I.- El sector norte del corte está ocupado en primera instancia por un pavimento moderno formado por un compacto de

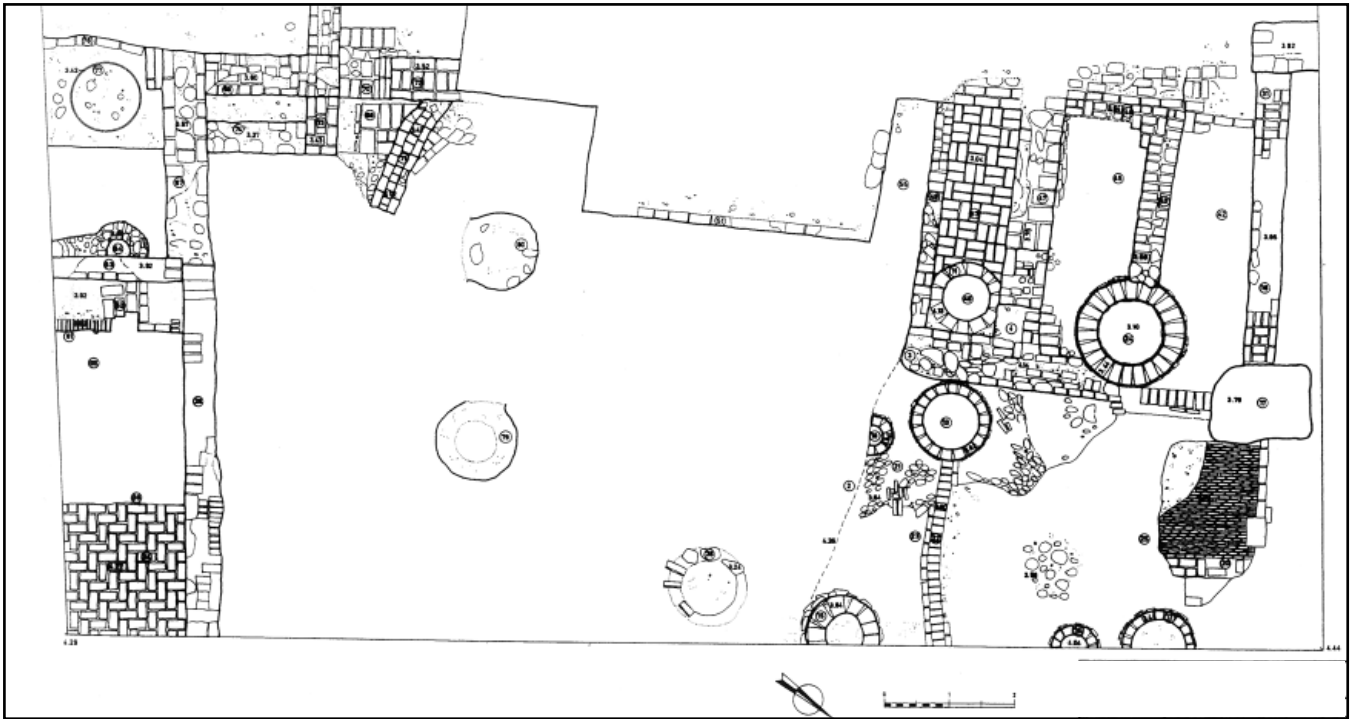

FIG. 2: C-1. Planta nivel moderno.

hormigón cuyo grosor oscila entre 0,15 y 0,20 m. (UE 1). En la parte central se localiza un muro medianero (UE 2), de ladrillo y hormigón, perteneciente al último inmueble demolido, se retira mecánicamente. Así como una zapata de hormigón (UE 17) junto al perfil N.

Una vez levantado el pavimento, nos encontramos con el nivel de infraestructura de la última casa compuesto por una serie de tuberías de anillas de barro cocido y arquetas de registro de ladrillo, las mismas presentan el típico asiento de gravilla. Junto a este sistema de saneamiento se comienzan a detectar una serie de pozos negros (UE 11, 12, 13, 14, 15, 16 etc), hasta ocho en total, utilizados con anterioridad. Este elemento va a constituir un hándicap, ya que alcanzan una gran profundidad y destruyen la estratigrafía precedente.

Nivel II.- Se encuentra alterado por la intromisión de la infraestructura de saneamiento:

Sector 1.- Se detectan una serie de estructuras asociadas a restos de pavimentos. En el ángulo NW tres muros paralelos (U.E. 41,43 y 47), con dirección E-W, con factura de ladrillo a una cota media de 3,92 m., entre dos de ellos se dispone un suelo de losetas dispuestas a palma (U.E. 44) a una cota de 3,64 m.

Sector 2.- Al sur de estas estructuras se dispone un espacio cerrado que, presenta una factura de muros alzados de ladrillos revestidos al interior (U.E. 47 y 49), y pavimento de losetas rectangulares de barro cocido (U.E. 57), a una cota de 3,04 m. La parte superior de este conjunto fue retirada mecánicamente. Tal conjunto lo interpretamos como un contenedor o silo, debido a la ubicación en este sector de la casa Castell que contaba con depósitos no sólo de café, sino también de harina.

Sector 3.- A una cota media de 4,00 m. detectamos una estructura de hormigón y ladrillo que contiene igualmente dos silos (U.E. 52 y 53) y cuya parte superior ha sido retirada mecánicamente.

Sector 4.- Se localizan en el ángulo NE de corte, y se trata de sendos restos de pavimentos, el primero de ellos (U.E. 20), junto al perfil N presenta una disposición de ladrillos de canto, como si se tratara de un pasillo, en dirección E-W, a una cota media de 3,79 m. El segundo de ellos (U.E. 21), más al Sur, está formado por cantos rodados y fragmentos de ladrillos dispuestos en sardinel, a una cota media igualmente de 3,79 m.

Asociado a este nivel, en un estrato inferior, incluimos una atarjea (U.E. 22) con fabrica de ladrillo, a una cota de 3,68 m. que presenta una longitud de 2,80 m. y desagua hacia calle Camas.

En este sector siguen ubicándose además diez pozos negros construidos en ladrillo.

Asociado a estas estructuras encontramos un pequeño lote de materiales cerámicos con una cronología de los siglos XVII-XVIII. Las formas domésticas son las características de ese momento: lebrillos, jarritas de pasta pajiza, bacines, ollas, macetas, bacinillas de barbero y algún fragmento de Figurita de barro.

A destacar la pieza nº 6, LÁM. 1, (FIG.8) de pasta pajiza e incisiones en las misma, en forma cilíndrica, más abierta en la parte superior de cuya forma no hemos encontrado paralelos (13) y la jarrita de pasta pajiza, con paredes muy finas del siglo XVII.

Asimismo un pequeño lote de fragmentos de vidrio artesanal, hallados en el interior de algunos pozos. Destacamos los siguientes fragmentos, todos ubicados en la LÁM. 1 (FIG. 8): pieza nº 7, vasija de vidrio con aplicaciones al exterior de filamentos de pasta de vidrio fundido en color blanco. Los fragmentos 8 y 9 corresponden a asas probablemente de dulceros o confiteros.

En la serie redoma o botella encontramos las piezas nº 10, 11 y 12. La nº 13 se trata de un fondo de botella o bacinilla que normalmente se ubican sobre soporte. Por otro lado también mencionar los fragmentos nº 14 y 15 de la LÁM. 1 (14).

Mitad Sur: Cota inicial 4,44 - 3,42 m.s.n.m.

Restos de al menos tres inmuebles distintos.

Por el sector Sureste, localizamos las cimentaciones (U.E. 28) que delimitan una habitación, cuyo suelo se ha perdido por la red de saneamiento. Dicha habitación comunica hacia el Sur con otra estancia que presenta parte de una cocina en el extremo Oeste. El suelo (U.E. 34), cota 4,22 m. está colocado en espiga, alterado, también, por la red de saneamiento.

Hacia el Suroeste se detectan estructuras modernas muy bien conservadas con anchuras alrededor de 0,65 m. Presentan fabricas de ladrillos y algunas apoyan en muros islámicos como las UE 67 y 74.

Junto a las estructuras anteriores, se detectan restos de la red de saneamiento como la atarjea (U.E. 71) que presenta un desnivel de 0,30 m. y desagua a un pozo negro moderno.

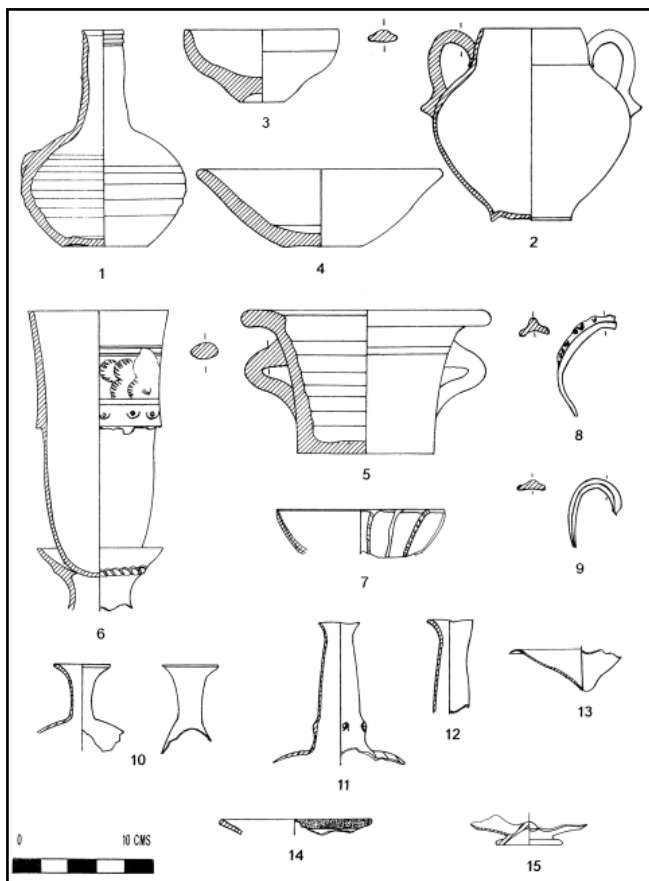

LÁM. 1. Materiales cerámicos y vidrios.

En el cuadrante Suroeste, destacamos una tinaja (U.E. 77) incrustada en el suelo y sujeta con pequeños tabiques (U.E. 76), muy frecuentes en las viviendas del siglo XVIII.

El material cerámico es abundante en los pozos negros y en el sector Suroeste. En esta zona recogemos piezas completas que pueden actuar como aislante para la humedad, medida muy extendida en estos momentos y documentadas en otras edificaciones malagueñas, concretamente en una demolición realizada en calle Nicasio Calle esquina con Larios en donde apareció un nivel de tinaja bajo el pavimento o en el solar de calle Tiro 18, en este caso un depósito de material cerámico romano fragmentado (12).

Este material cerámico corresponden a piezas de ajuar doméstico como un bacín (LÁM. 1, nº 5, FIG. 8) de pequeño tamaño, un cuenco (LÁM. 1, nº 3, FIG. 8) un plato de ala ancha (LÁM. 1, nº 4, FIG. 8) y una botella (LÁM. 1, nº 1, FIG. 8), todos ellos vidriados en blanco verdoso, tipos muy comunes en piezas del siglo XVII, detectadas en abundantes intervenciones en el casco urbano de Málaga.

NIVEL CRISTIANO (FIG. 3). Cota inicial 3,75 m.s.n.m. Cota final 2,72 m.s.n.m.

Un elemento a tener en cuenta es que las estructuras del nivel moderno en este sector del corte tienen unas cimentaciones bastante potentes, este hecho junto con los silos y los pozos negros hace que los niveles inferiores estén prácticamente arrasados.

A pesar de esta circunstancia, se han detectado nuevas estructuras junto a una serie de elementos de época nazarí, reutilizados en época cristiana. Elemento por otra parte lógico ya que tras la conquista no se arrasa la ciudad sino que se realizan los Repartimientos adjudicando los inmuebles de época nazarí a nuevos habitantes cristianos, eso sí con modificaciones en los espacios precedentes (15).

A pesar de esta cierta simultaneidad hemos preferido realizar dos redacciones y plantas distintas de los niveles Cristiano y Nazarí, para mayor claridad.

Mitad Norte:

Sector 1.- Junto al perfil N se sitúan un conjunto de estructuras, dos muros que forman ángulo (U.E. 82 y 86), con factura de ladrillo y algo de piedra caliza, teniendo encastrado en el segundo de ellos un pozo negro (U.E. 83). Cota media 3,33 m. En este espacio se ubican otros dos muros, uno en el ángulo NE (U.E. 85) con factura de mampuestos de piedra caliza en dirección N-S, a 3,52 m. de cota. El segundo a una cota de 3,42 m., en el ángulo NW, con orientación E-W y factura de ladrillo y mampuesto (U.E. 94). Un elemento a mencionar es la superposición de otra estructura más moderna y bajo el mismo, se localizará uno de época califal, hecho que nos pone de manifiesto la escasa modificación de los espacios internos a lo largo del tiempo.

Sector 2.- Muy alterado por la intromisión de los pozos negros, solamente se detectan algunos restos de derrumbe integrados por restos de ladrillos, losetas y mampuestos de piedra caliza (U.E. 84 y 87), así como algunos fragmentos cerámicos cristianos, siglo XVII, y algo de nazarí. La cota media oscila entre 3,40 y 3,10 m.

Sector 3.- Se localizan una serie de pequeños poyetes de ladrillo (U.E. 92 y 93), formando dos de ellos un pequeño contenedor (U.E. 95 y 96) que presenta algún tipo de revestimiento. Se encuentra alterado por las cimentaciones modernas, cota de inicio 3,10 m. y cota media final 2,72 m.

Sector 4.- Integrado por una atarjea (U.E. 101) que presenta factura de ladrillo, en dirección E-W a una cota de 2,82 m. Posiblemente sea una reutilización de época islámica y se abandona posteriormente. El estrato de relleno asociado a las mismas se encuentra muy alterado por las fosas de cimentación de las estructuras modernas.

Sector 5.- Formado por sendos muros paralelos (U.E. 88 y 89) en dirección E-W, y en otro perpendicular a los mismos, este de muy poco alzado y que se reutiliza con toda probabilidad como elemento de sostén del pozo ciego que se ubica al E del mismo. La factura de los primeros es de ladrillo y cimentación de pequeños mampuestos de caliza, a una cota media de 3,45 m., asociados a un pavimento formado simplemente por una lechada de cal a 3,02 m. de cota media (U.E. 91).

Pensamos que parte de este sector estaría alzado en el momento Nazarí y ha sido reutilizado posteriormente.

Respecto a los materiales cerámicos, se encuentran muy mezclados, debido a las alteraciones de las edificaciones modernas y pozos ciegos. Destacamos fragmentos de jarrita de pasta pajiza fina del siglo XVII, fragmentos de lebrillo, olambriñas siglos XVII-XVIII, jarrito vidriado en melado, lote siglo XVII. Cuencos cristianos y platos de ala ancha. Fragmentos de olla nazarí y de atañor vidriado en melado y manganeso.

Mitad Sur:

Igual que el sector Norte se encuentra muy arrasado, únicamente se conservan algunas hiladas de estructuras de ladrillos de las U.E. 102, 103, 104, 111 y 112.

Hacia el Oeste dicho nivel se estabiliza, apareciendo dos habitaciones, separadas por un pasillo con suelo (U.E. 105) de losas de barro cocido de 0,34 x 0,28 m., a la cota 3,32 m.

La estancia situada al Sur está delimitada por una estructura de ladrillo (U.E. 106), con dirección Norte-Sur, cota 3,52 m., de 0,25 m. se apoya sobre la anilla de un pozo de agua dulce del nivel inferior.

La otra habitación, al Norte, a la cual se accede desde el pasillo por un escalón de sardinel (U.E. 108), de 0,80 x 0,40 m., cota 3,32 m. Dicha habitación está delimitada por estructuras de ladrillos cuyas anchuras oscilan entre 0,28 y 0,36 m. con unos alzados de 0,35 m. La situada al Sur (U.E. 109), bajo el escalón, presenta fábrica de mampuesto revestida de ladrillos.

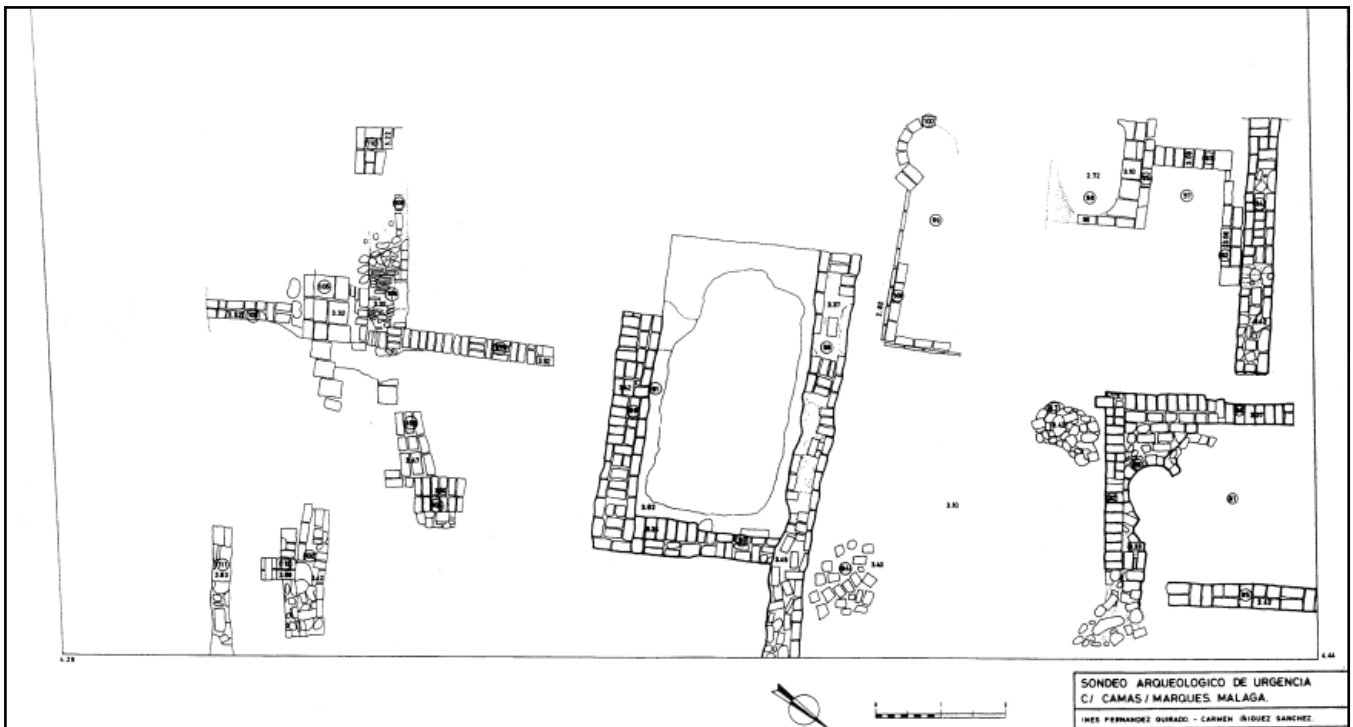

FIG. 3. C-1. Planta nivel cristiano.

La mayor parte de los suelos de dichas habitaciones se han perdido por la construcción de pozos negros, únicamente se conservan algunos restos por el extremo Oeste, colocado en espiga, (U.E. 110) cota 3,22 m.

NIVEL ISLÁMICO Cota de inicio 3,47 m. Cota final 2,32 m.

Su estado de conservación difiere según el grado de incidencia de las estructuras modernas.

NIVEL NAZARÍ (FIG. 4). Cota inicial 3,47 m. Cota final 2,62 m.

Mejor conservado por el sector Sureste en donde las cimentaciones modernas alcanzan menor profundidad.

Mitad Norte:

El extremo Norte del corte se encuentra prácticamente arrasado por las intromisiones de las cimentaciones modernas, sobre todo en el ángulo NW en el que no se ha podido detectar ninguna estructura, y por los pozos negros.

Sector 1.- Localizamos un pavimento de losetas rectangulares (U.E. 116 y 120) de barro cocido a una cota de 3,04 m., asociado a sendos muros uno al E (U.E. 114) junto a un pozo de agua dulce (U.E. 113) que prácticamente se pierde en el perfil, a una cota de 3,56 m. y el segundo al S (U.E. 119) a una cota de 2,92 m., ubicado también junto a otro pozo de agua dulce. La factura de los muros es de ladrillo y pequeños mampuestos de caliza. Los pozos están formados, como es habitual, por cilindros de barro cocido. Puede tratarse de parte de dos estancias diferentes.

Al Sur de este segundo espacio se localiza una atarjea (U.E. 121 y 122) con factura de ladrillo tanto en el alzado, cota 3,32 m., como en la base, cota media 3,12 m. La dirección de la misma es hacia calle Camas, para verter en algún colector que desaguaría, a través de la muralla (17) directamente al mar. En el interior de la misma se encuentra un fragmento de marmita nazarí.

A mencionar es el hecho de que esta atarjea estuviera a una cota superior a algunos restos de estructuras nazaríes, normal ya que dichas estructuras se han localizado a nivel de cimentación, pero no así con respecto al pavimento, posiblemente este espacio se encontraría en un nivel superior y la atarjea podría no ser sub-

terránea y recoger vertidos de algún pozo cercano ya que queda apoyado sobre sendos muretes con factura de ladrillo (U.E. 118 y 119). Junto a la misma no se ha detectado ningún resto de pavimento. La cronología es claramente nazarí por los fragmentos cerámicos recogidos en su interior.

Mitad Sur:

Podemos apreciar dos momentos. La primera ocupación se realiza directamente sobre las estructuras califales y en la segunda hay una readaptación de algunas zonas para un nuevo uso.

El nivel inferior está dedicado a viviendas. Localizamos una primera habitación (habitación 1), atravesada por una atarjea (U.E. 161), que desagua en calle Camas a la que se le superpone hasta tres canalizaciones diferentes alterando todo el sector Sur. Dicha habitación cierra al Este con una estructura de ladrillo (U.E. 157), situada en el perfil, rota en su tramo Sur por las atarjeas mencionadas que lo atraviesan para desaguar en calle Camas, y hacia el Norte por canalizaciones modernas, aunque quizás en este tramo se abriera un vano. Los cierres, Norte, (U.E. 167), y Oeste (U.E. 166), son de ladrillos, presentan una anchura de 0,50 y 0,30 m. respectivamente y también se encuentran alterados por las atarjeas. El suelo (U.E. 159), se localiza a la cota 3,15 m., está formado por losetas de 0,30 x 0,22 m. de barro cocido, perdido en el sector Sur y roto por una canalización islámica del nivel superior. No localizamos en esta habitación ningún vano que ha podido perderse en las remodelaciones del sector Sur.

Hacia el Norte, contigua a la habitación anterior, se abre un posible patio (Patio 1) con suelo de losetas de barro cocido (U.E. 140), cota 3,12 m. rodeado por un canalillo con leve pendiente para correr el agua. Esta habitación está delimitada por la U.E. 138 y la U.E. 167, también con fábrica de ladrillos y presenta un vano en el muro Oeste.

La puerta que comunicaba este sector de la casa con la zona interior no se ha localizado aunque, como hemos indicado, parte de la primera habitación está prácticamente arrasada.

Hacia el Oeste, queda un espacio, entre la U.E. 166 y U.E. 142 que pudo cumplir la función de un pasillo con dirección hacia la habitación 1 y el patio 1.

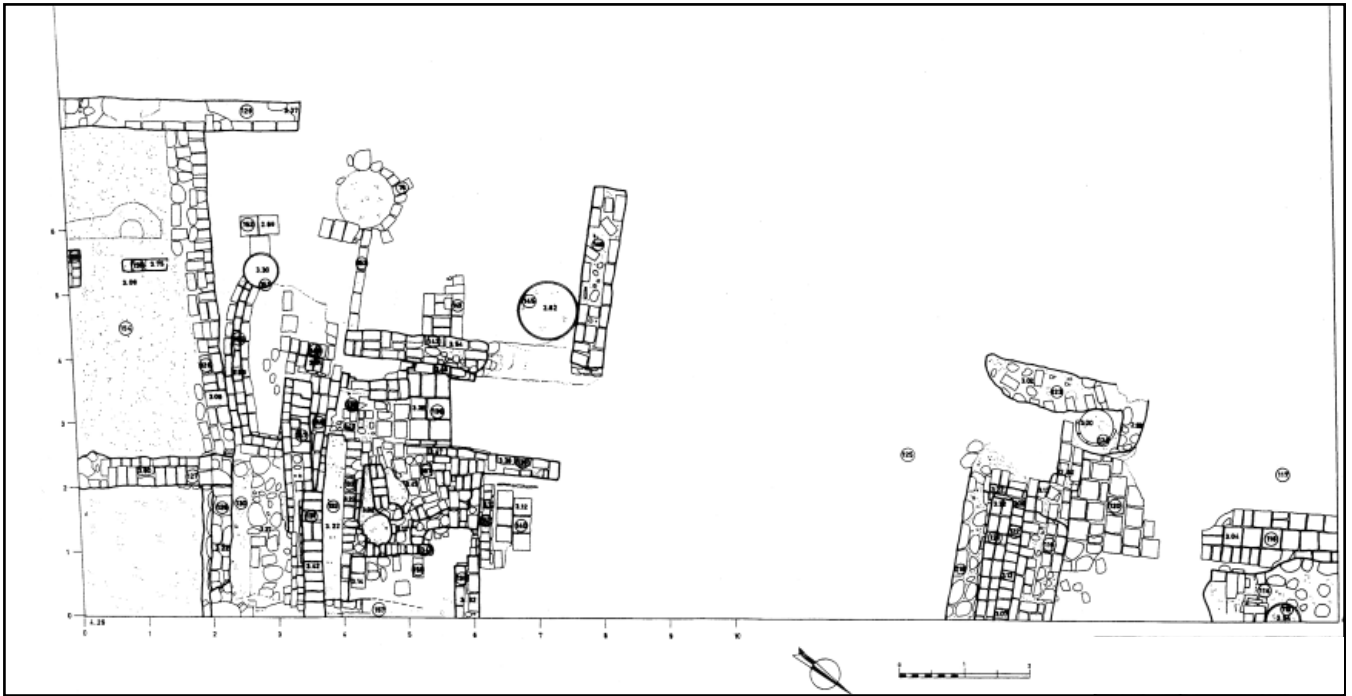
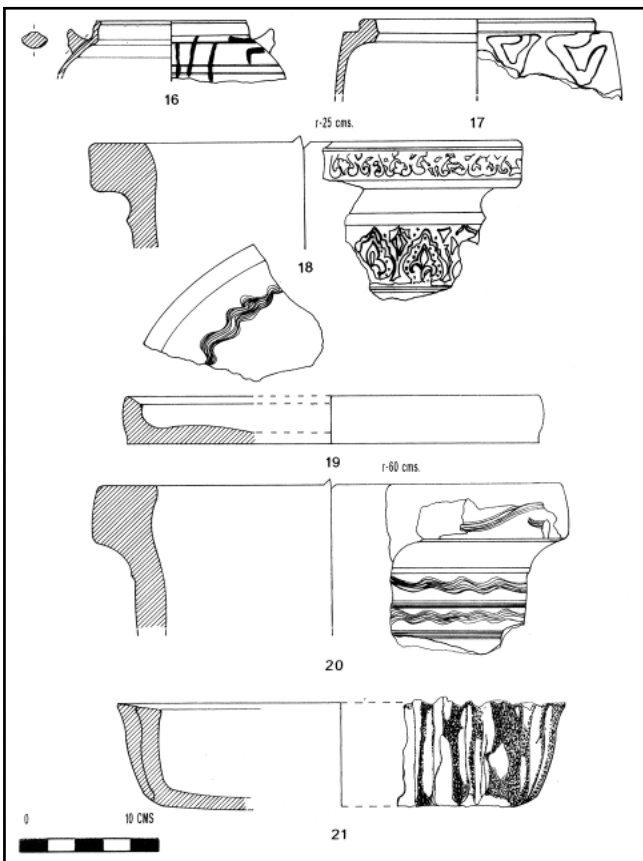

FIG. 4: C-1. Planta nivel nazari.



LÁM. II. Materiales cerámicos.

En el cuadrante Suroeste aparece un nuevo patio (patio 2) pequeño y alargado, delimitado al Sur por la estructura de ladrillo (U.E. 128) y al Oeste por parte la U.E. 129, a la que se adosa

la U.E. 128. Los cierres Este y Norte están perdidos por las alteraciones de las atarjeas ya mencionadas, se aprecian algunos restos de ladrillos (U.E. 149). De las estructuras conservadas, la U.E. 129, mantiene un alzado bastante cuidado, formado por mampuesto de piedra caliza entre verdugadas de ladrillo, estando su extremo Norte cortado para formar un vano. El patio que describimos presenta restos de un suelo de losas de barro cocido, (U.E. 152), cota 2,89 m., con un pozo (U.E. 151), con anilla de barro cocido, apoyada en una canalización de época califal. Del pozo parte una atarjea (U.E. 150), cota 2,99 m., con dirección Este, realiza un pequeño quiebro hacia el Norte para adaptarse a la atarjea (U.E.147) que desagua hacia la actual calle Camas.

Hacia el Norte, este patio es contiguo a una habitación (habitación 2), con suelo de barro cocido (U.E. 162), alterado por pozos negros modernos. Dicho suelo parece sellar un pozo de agua potable del nivel inferior, colmatado con materiales cerámicos nazariés. En el interior del pozo recogemos una serie de olambriñas. Destacamos, del conjunto de fragmentos cerámicos recogidos, el braceró estampillado, (LÁM. III n° 22, FIG. 10) y el alcañafe de pasta pajiza (LÁM. III n° 26, FIG. 10).

De dicha habitación parte una atarjea (U.E. 161) y en el vértice NE aparece una tinaja (U.E. 145) incrustada en el suelo a la cota 2,62 m.

Esta habitación está cerrada al Este por la estructura de ladrillo (U.E. 142) de ella arranca un muro de ladrillo (U.E. 143), con dirección Oeste, de 0'37 de ancho, cortado por un pozo negro moderno.

Hacia el Sur se abre un adarve (U.E. 154), cota 3,09 m. de 1,65 x 5,10 m. El pavimento está formado por una veta de arena limpia de 0,20 m. de grosor sobre la que apoya un relleno de tejas con materiales cerámicos, destacamos un trípode de costillar, tipo 856 (16) (LÁM. II n° 21, FIG. 9) y una tapadera plana con el borde levantado (LÁM. II n° 19, FIG. 9), decorada con incisiones onduladas a peine. Este relleno está cubierto por un apisonado irregular, perdido por el extremo Suroeste debido a la colocación de un pozo negro moderno.

Sobre él recogemos material cerámico nazari y algún fragmento del siglo XIII como la marmita, tipo 432 (LÁM. II n° 16, FIG. 9), vidriada en melado con trazos de manganeso al exterior, similar a

la encontrada en la Alcazaba de Málaga en la intervención llevada a cabo en 1991.

El adarve está cerrado al Este y al Oeste por estructuras de mampuestos entre verdugadas de ladrillos (U.E. 129 y 127), mejor conservada la U.E. 129, ya descrita. Ambas presentan una anchura de 0,45 m., dirección Sur. A la U.E. 127 se la adosa un muro (U.E. 126), con dirección Este, construido en ladrillo. En el espacio delimitado entre ambos, localizamos una escombrera con abundante material cerámico nazarí, destacamos una pesa de telar (LÁM. III nº 28, FIG. 10) sellada con la estrella de David.

Bajo el pavimento del adarve, aparecen restos de estructuras de ladrillos (U.E. 155 y 156). La U.E. 156, con dirección Norte-Sur, es muy estrecha tratándose más bien de un pequeño murete.

El sector que queda sin excavar hasta el perfil Oeste, se abandonó por encontrarse las estructuras islámicas totalmente perdidas debido a la penetración de la tinaja del siglo XVIII, mencionada en el nivel anterior.

Este nivel de vivienda que hemos descrito queda alterado por una serie de atarjeas y espacios anulados por nuevas estructuras sobretodo en la mitad Este.

La habitación 1, está arrasada por un pozo negro, (U.E. 165) de 0,50 m. de diámetro que rompe el suelo (U.E. 159) y el muro (U.E. 166). A este pozo desagua una atarjea (U.E.164), que parte bajo el espacio entre las U.E. 142 y 166. Dicho espacio se rellena con fragmentos de ladrillos y un murete apoyado en parte de la U.E. 142. Posteriormente se ciega la atarjea U.E. 164 y se termina de rellenar con fragmentos de ladrillos el espacio mencionado, sobre el que apoya un suelo de losetas (U.E. 136), cota 3,32 m. remarcado por ladrillos colocados de canto. El lateral Sur de la atarjea (U.E. 133) se eleva para conformar las paredes de una nueva atarjea con desagüe también hacia calle Camas.

Por último, los cierres, Norte (U.E. 167), y Oeste, (U.E. 166) se anulan con una plataforma de ladrillos fragmentados, formando parte de una plataforma de una escalera (U.E. 137).

El material cerámico recogido tanto en los interiores de las atarjeas como en el resto del corte es principalmente nazarí con algunos fragmentos almohades.

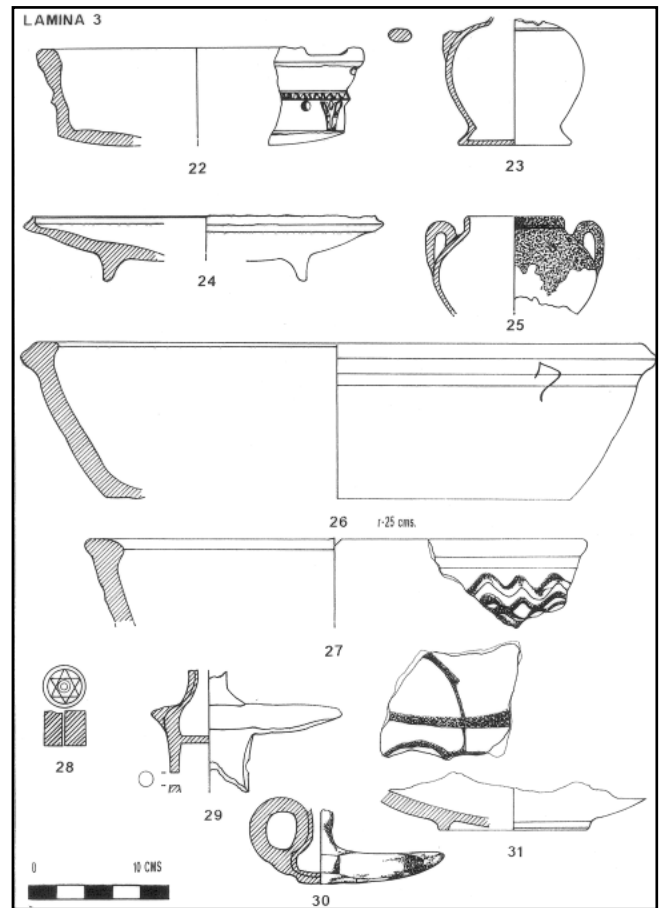

LÁM. III: Materiales cerámicos.

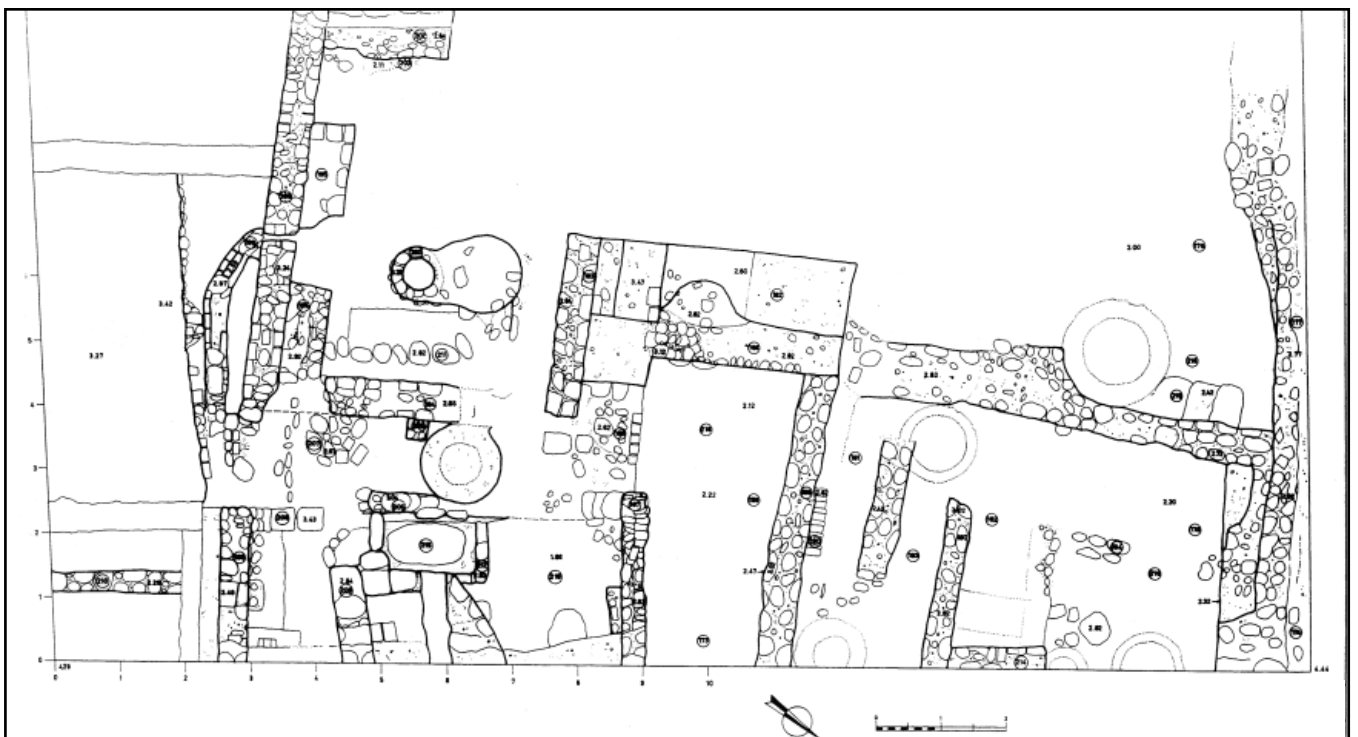

FIG. 5: C-1. Planta nivel califal.

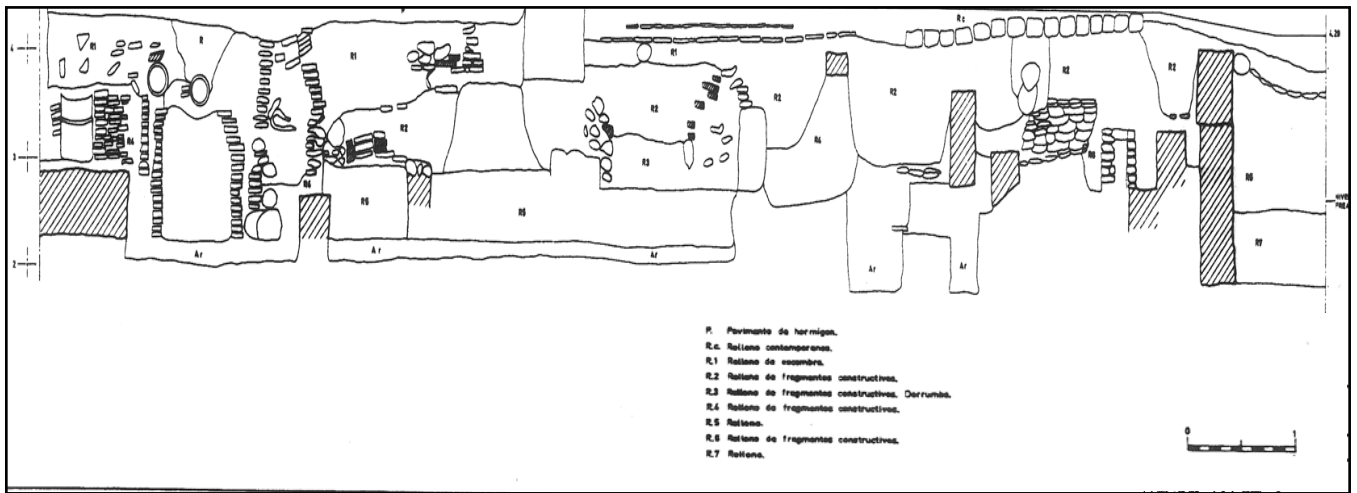

FIG. 6. C-1. Perfil E.

NIVEL ALMOHADE: Cota 3,04 m.-2,89 m.

Aunque el material cerámico se localice por todo el corte, en el sector donde más claramente se aprecia este nivel es en la mitad Este.

Mitad Norte:

En este sector del corte son pocos los fragmentos almohades que se han detectado pero de buena factura como es el caso del brocal de pozo vidriado en verde con decoración incisa a peine (LÁM. II n° 20, FIG. 9), fragmentos de jarritas con la técnica de esgrafiado, un fragmento de borde de tinaja vidriada en verde y estampillada con decoración geométrica y vegetal, tipo 971 (LÁM. II, n° 18, FIG. 9) y la marmita de pequeño tamaño con vedrio interior y algo al exterior en melado, tipo 432 (LÁM. III n° 25, FIG. 10).

Mitad Sur:

Bajo el patio 1, descrito en el nivel interior, detectamos una serie de estructuras (U.E. 169, 170 y 171), compuesta por un mampuesto de mediano tamaño y tierra, poco compacto. Incrustada en el muro (U.E. 170) encontramos la redoma, tipo 252 (LÁM. III n° 23, FIG. 10), vidriada en verde, pieza muy común en el momento almohade.

En el ángulo de unión de las U.E. 170 y 171 se detecta una anilla de pozo (U.E. 172) de 0,40 m. de diámetro.

NIVEL CALIFAL (FIG. 5). Cota media 3,02 m. hasta 2,32 m.

Este nivel es muy potente y se encuentra bien definido, exceptuando algunos sectores en donde aún permanecen restos de los pozos negros modernos.

Mitad Norte:

Las estructuras de época califal tienen mayor presencia en este sector del corte que las nazaries, aunque sea sobre todo a nivel de cimentación y no se hayan detectado suelos ya que como dijimos al principio esta zona se encuentra muy alterada por las intromisiones de estructuras modernas que alcanzan hasta los estratos califales.

En primer lugar encontramos una serie de muros maestros de carga, sobre todo el situado junto al perfil Norte (U.E. 174 y 177) paralelo a este, su ancho visible es de 1,00 m. perdiéndose el resto en dicho perfil. Presenta una longitud visible de 11,00 m. Sin ninguna duda es el muro de carga hacia calle Agujero. Trabado al mismo parte una estructura (U.E. 186), en dirección N-S, a una cota de 2,77 m., también con fábrica de mampuestos de piedra caliza, y una longitud de 9,00 m. aproximadamente, al Norte de la

misma en su cara Oeste se ha conservado un fragmento de pavimento de lajas de caliza y pizarra a una cota de 2,40 m. (U.E. 215).

Perpendicular a este y paralelo al anterior una tercera estructura (U.E. 185), en dirección E-W, a una cota de 3,02 m., y al Sur de la misma otro muro (U.E. 187), con la misma dirección, que igualmente se pierde en el perfil E. En su extremo W presenta un vano que está marcado por un pilar. En dicho vano se localiza otro fragmento de suelo de lajas de pizarra y caliza a una cota de 2,62 m. (U.E. 188).

El espacio 1, está integrado por el muro de carga hacia calle Agujero, y los que la cierran al Oeste y al Sur, otorgando un espacio en el que se sitúan otra serie de estructuras de menor calibre, que parten del perfil E y están perdidas hacia el Oeste, por la intromisión de las estructuras modernas, a las cotas 2,42 m., 2,62 m. y 2,92 m.

La fábrica de estas estructuras son de mampuestos de caliza de mediano tamaño y muy poco ladrillo dispuestos ambos en hileras sesgadas. Probablemente estarían los muros revestidos de estuco por los fragmentos blancos y a la almagra que se han recogido junto a los mismos. También es posible que su parte superior presentaran en origen de tapial del que también hemos recogido muestras.

Del espacio 2 sólo hemos localizado su límite Este, la gran estructura de 9,00 m. de longitud y asociada a la misma el pavimento de lajas a una cota de 2,40 m.

Espacio 3, está completo con los muros (U.E. 174) al N, parte de la U.E. 186 al W y U.E. 185 al S, donde además se localiza un fragmento de pavimento de lajas de pizarra y caliza, asociado a dichas estructuras. En el extremo E de este espacio detectamos un nivel de relleno integrado por un derrumbe en el que junto a los fragmentos cerámicos califales y del siglo XI al que corresponde el trípode de pasta roja (LÁM. III n° 24, FIG. 10), lo que demuestra el mantenimiento de estas estructuras, hecho totalmente lógico. También encontramos muestras de tapial, fragmentos de estuco rojo y fragmentos de yeso con las improntas de las cañas pertenecientes a la cubierta. Así podemos precisar el tipo de edificación del momento califal en este sector de la medina, las cimentaciones se levantan directamente sobre el depósito de origen aluvial ocasionado por el delta del río. Estos muros presentan un alzado de mampuestos de mediano tamaño dispuestos sesgados, con muy poco ladrillo, su parte superior sería de tapial y la cubierta plana de yeso con cañas. Las paredes están revestidas de estuco en blanco y almagra.

Los materiales asociados a estas estructuras son todos de época califal y, algunos del momento emiral. Todos los fragmentos corresponden al ajuar doméstico. Destacamos un fragmento de atañor con borde alado y repi muy pequeño, vidriado en melado con trazos en manganeso, tipo 123 (LÁM. V n° 37, FIG. 12), un cuello y borde de redoma vidriado en melado oscuro, tipo 231 (LÁM. V n° 41, FIG. 12). Y el fragmento de alcadefe de pasta roja

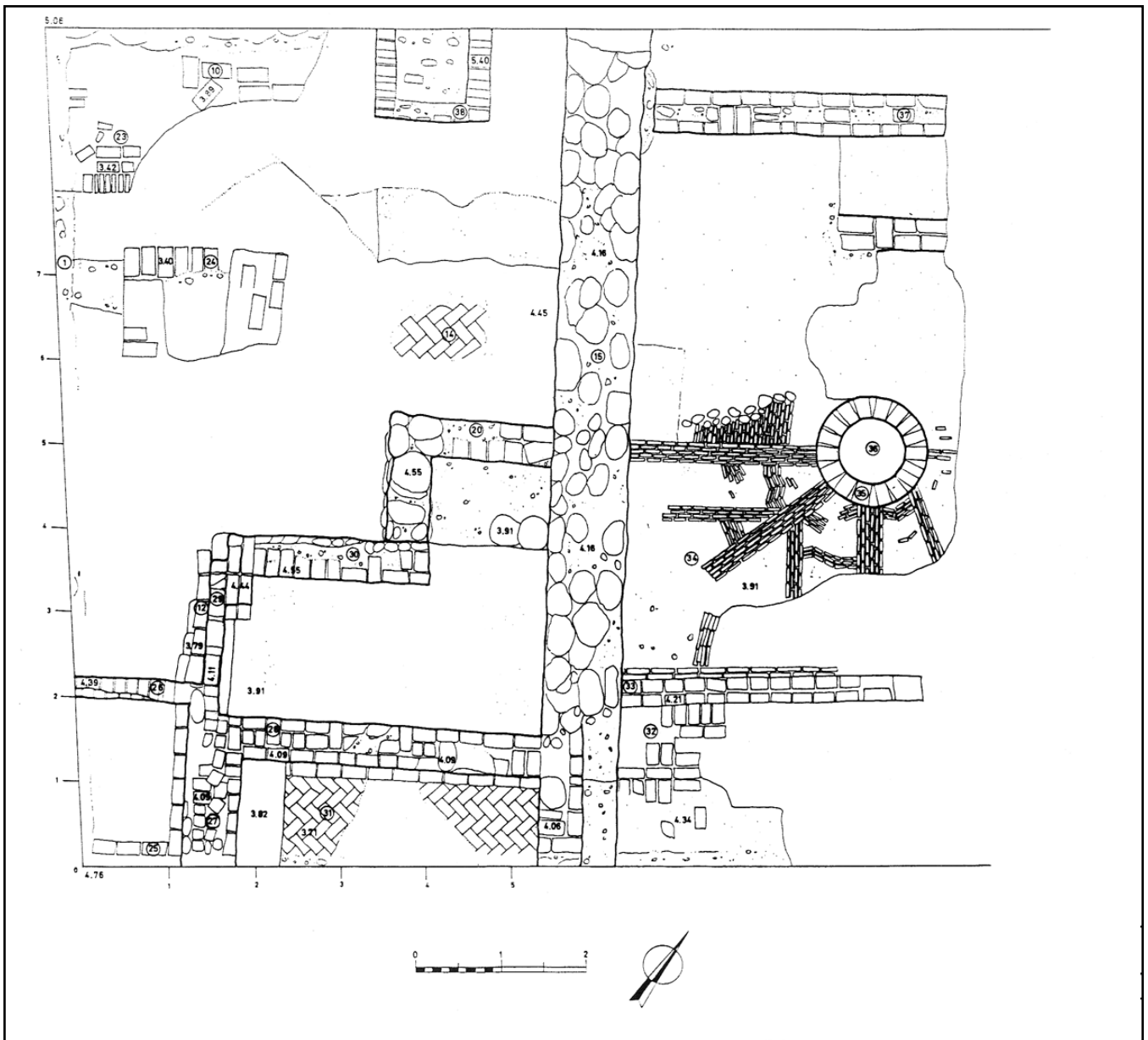

FIG. 7: C-2. Planta final.

decorado con incisiones onduladas (LÁM. III n° 27, FIG. 10), ambos piezas tienen su origen en el momento emiral.

Por último mencionar por la extrañeza de su hallazgo la pieza n° 43 de la LÁM. V (FIG. 12) se trata de una cuchara de hueso con el mango tallado.

Mitad Sur:

Por el sector Sureste, bajo el adarve no aparecen restos de estructuras aunque si materiales cerámicos muy interesantes como la marmita completa, tipo 421 con cuatro asas de puente y realizada a torno lento (LÁM. IV n° 34, FIG. 11), similares a ejemplares recogidos en la Plaza de la Marina de Málaga y en Murcia, fechables en el siglo X. Junto a la pieza anterior, recogemos un candil de piquera (LÁM. III n° 29, FIG. 10) que se apoya en una especie de peana, caso poco frecuente en materiales cerámicos y más usual en piezas de metal.

En el espacio delimitado en el nivel nazarí por las U.E. 127 y 126, a la cota 2,29, aparece un muro con dirección Norte-Sur (U.E. 210), muy deteriorado, construido en mampuesto, conservando únicamente dos hiladas. Asociado a él recogemos un alcadafe de

paredes rectas, (LÁM. IV n° 36, FIG. 11) con decoración de cordón; y un fragmento de ataífor (LÁM. 5 n° 39, FIG. 12) presenta un perfil curvo similar a los tipos relacionados con el momento emiral. Un ataífor de base plana tipo 122 (LÁM. V n° 40, FIG. 12), vidriado en verde y manganeso con pasta roja y el jarrito troncocónico, tipo 313, vidriado en melado (LÁM. V n° 42, FIG. 12). Las tres piezas tienen su inicio en el momento emiral con una clara permanencia de las dos primeras en el período califal.

Las estructuras detectadas en todo el nivel corresponden a viviendas. Por el cuadrante SE, la U.E. 196, construida en mampuesto de mediano tamaño, ya con ausencia de ladrillos, puede ser un muro de sostén. Presenta una anchura de 0,50 m. y longitud de 10,25 m. con dirección Este- Oeste.

La entrada a la vivienda se realizaría por calle Camas, a un pequeño espacio de 1,30 x 2 m., delimitado al Sur por parte de la U.E. 196 y al Norte por restos de una estructura formada por grandes piedras (U.E. 209), alterada por las atarjeas del nivel nazarí. De la U.E. 196 arranca hacia el Sur, otro muro (U.E. 208), presenta un vano en el que se aprecia el gozne de la puerta.

Por esta entrada se accede a otra habitación con suelo de lajas de pizarra (U.E. 207), cerrada únicamente en sus lados Este y

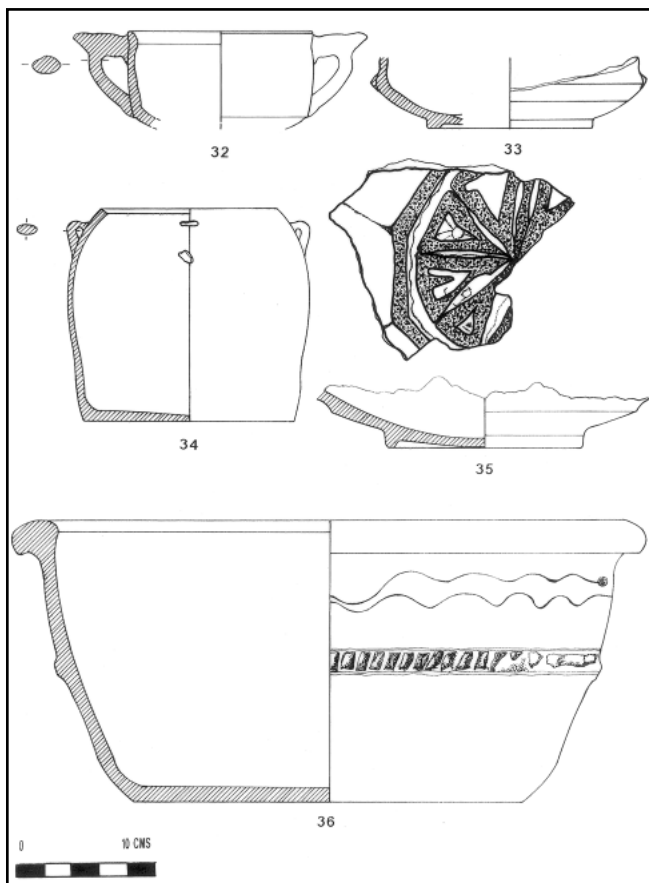

LÁM. IV Materiales cerámicos.

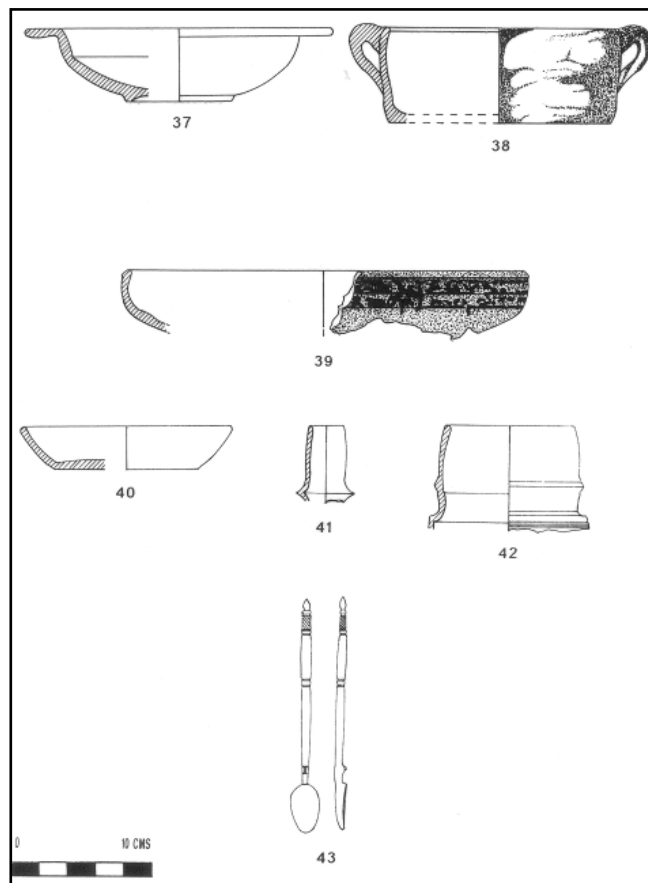

LÁM. V: Materiales cerámicos.

Oeste, por las U.E. 206 y 194, respectivamente, el lateral Norte está perdido por la influencia de un pozo negro moderno y el Sur por las atarjeas del nivel nazarí. Sobre el suelo recogemos un candil de piquera, tipo 712 (LÁM. III nº 30, FIG. 10), de pasta pajiza y un atañor con repié, tipo 122 (LÁM. IV nº 31, FIG. 11), vidriado en verde y manganeso. Ambas piezas claramente califales.

Hacia el Oeste, un patio con pozo central (U.E. 200), con brocal de piedra arenisca recortada. Este patio está delimitado al Sur por el muro de sostén (U.E. 196), al Oeste por la U.E. 202, al Norte por la U.E. 193 y al Este por la U.E. 194. En su lateral Sur, pudo tener un banco corrido, adosado a la pared y que corresponde con la U.E. 195. Todas las estructuras son de mampuesto, la U.E. 196, presentaba su cara Norte estucada con líneas de almagra, aunque el estuco estaba totalmente perdido, se ha podido determinar la decoración por los fragmentos que hemos recogido alrededor.

Parece que los muros levantaban en tapial, por los restos recogidos junto a las estructuras. En el relleno asociado recogemos el atañor (LÁM. IV nº 35, FIG. 11), decorado con motivos vegetales en verde y manganeso sobre fondo blanco, relacionado con las piezas de Medina Azahara. Este patio conserva parte de un suelo estucado en blanco por el sector Oeste (U.E. 203). Del patio arranca una atarjea (U.E. 198), que perfora el muro (U.E. 196), buscando la dirección hacia calle Camas. Esta atarjea tiene los laterales de ladrillos y está cubierta con lajas de pizarra.

Los materiales cerámicos recogidos son todos califales como la base de una posible taza, con repié, tipo 331 (LÁM. IV nº 33, FIG. 11), vidriada en melado o el azucarero (LÁM. IV nº 32, FIG. 11), vidriado en verde y manganeso sobre fondo blanco. Junto a ellas, la pieza (LÁM. II nº 17, FIG. 9), también vidriada en verde y manganeso sobre fondo blanco. Algo extraña es la base de una marmita de paredes rectas, realizada a torno lento con vidriado al interior en melado.

Restos de estructuras sin determinar por encontrarse bastantes deterioradas son la U.E. 211, de la que sólo se conserva una hilada de piedras y la U.E. 212, a una cota de 2,52 m.

NIVEL ESTÉRIL. Detectado a la cota 1,82 m. y 2,22 m. formado por arenas, procedentes de depósitos aluviales.

CORTE 2 (FIG. 1):

Paralelo a la calle Marqués se traza un corte previo de 19,00 x 10,00 m., retirándose mecánicamente unos 0,40 m. de profundidad en toda la extensión del corte. Exceptuando el ángulo NW en el que el rebaje es superior al retirar un bloque compacto de hormigón de gran tamaño.

Debido al poco tiempo que nos quedaba para concluir la intervención decidimos concentrar los trabajos en el extremo Oeste, dejando un corte de 10,00 x 9,00 m.

Partimos de una cota que oscila entre 5,06 m. en el vértice NW y 4,76 m. al SW.

En este corte se detecta un nivel moderno muy potente, localizándose sólo una estructura islámica en el ángulo NW, asociada a materiales de época nazarí.

Existe un gran desnivel entre ambos cortes, elemento por otra parte normal si tenemos en cuenta que nos encontramos junto al lecho del río, en el que la pendiente sería más acusada hacia el mismo.

No se alcanzan niveles estériles llegando a una cota media de 2,39 m.s.n.m. prácticamente a una cota similar ya se había detectado el nivel estéril en el Corte 1.

NIVEL MODERNO: (FIG. 7). Cota 4,10 m. hasta 3,42 m.

Corresponde a un nivel de vivienda con una obra bastante cuidada. Localizamos una habitación (habitación 1) delimitada por estructuras de ladrillos (U.E. 15, 27 y 28) con suelo de ladrillo dis-

puesto en espiga (U.E. 31). Dicha habitación comunica con otra situada al Norte a través de un vano.

Esta habitación (habitación 2), tiene una anchura de 1,70 x 3,70 m. con forma de ele, cerrada por las U.E. 28, 20 y 30, también de ladrillo y al Este por una potente estructura (U.E. 15), de 1,05 de ancho. El suelo es de losetas de barro cocido. En el sector Oeste, presenta un vano con escalón de sardinel (U.E. 12) que posteriormente ha sido cegado por la U.E. 29.

Junto al perfil Oeste, se aprecian los arcos de una canalización abovedada (U.E. 25 y 26) (Fot. 31).

Hacia el Este, detectamos parte de un patio con un pavimento de cantos rodados y ladrillos colocados de canto (U.E. 34), decoración muy característica de los patios del siglo XVIII. Dicho patio está cerrado al Sur por la U.E. 33, que lo separa de una nueva habitación (habitación 3), cuyo suelo está formado por ladrillos fragmentados (U.E. 32).

En el extremo Norte de este conjunto detectamos una cuarta habitación con solería de losetas rectangulares dispuestas a palma, limitada al E por el muro de gran anchura (U.E. 15) y al S. por la U.E. 20 y 30. En el ángulo NW del corte está todo perdido por la intromisión de dos grandes zapatas de hormigón que profundizan hasta una cota de 3,50 m.s.n.m.

También hay que mencionar la existencia de un silo (U.E. 38) que se pierde en el perfil N y que rompe parte del suelo (U.E. 14).

Bajo los niveles de suelo entre las cota 2,58 y 2,70, detectamos una canalización de ladrillo (U.E. 42) revestida de cal.

Todo el material cerámico recogido es moderno.

NIVEL CRISTIANO. (FIG. 7). Cota media 3,42 m.s.n.m.

Se detecta en el ángulo NW del corte, tratándose de restos de suelos con losetas rectangulares de barro cocido (U.E. 23 y 24), presentando también un vano con factura a sardinel. Cota media 3,42 m.

En el sector SW sendos muros (U.E. 39 y 41), cuyo nivel ha sido arrasado por las intromisiones modernas.

Se localizan algunas fragmentos cerámicos correspondientes a cuencos vidriados en melado, platos de ala ancha...etc., aunque se encuentra el nivel muy arrasado por las cimentaciones modernas.

NIVEL NAZARÍ (FIG. 7). Cota media 3,11 m.s.n.m.

Solamente localizado en el ángulo NW del corte C-2, está representado por un fragmento de muro en dirección E-W con factura de ladrillo y mampuestos de caliza en la parte inferior, a una cota de 3,11 m. Se encuentra cortado por las fosas de cimentación de las U.E. 15 y 40. Está asociado a un estrato de relleno en el que se recogen fragmentos cerámicos nazaríes.

NIVEL CALIFAL. Cota media 2,40 m.s.n.m.

No se encuentran estructuras solamente un nivel de relleno con fragmentos cerámicos de los siglos X y XI. Sólo se detecta en el ángulo NW, en el que finalizamos a una cota de 2,39 m. sin haber alcanzado terrenos estériles por finalizar el tiempo máximo de nuestra intervención arqueológica.

CONCLUSIONES

Respecto al Corte 1, en la presente intervención hemos detectado niveles arqueológicos correspondientes a viviendas con una ocupación continua desde el nivel califal, aunque por algunos materiales cerámicos se podría ampliar hasta el momento emiral. Estos niveles como es frecuente en las intervenciones urbanas se hallan bastantes deteriorados por la red de saneamiento de la ocupación moderna.

Sobre un nivel de arena procedente de depósito aluvial del río Guadalmedina, se asienta las primeras viviendas en el momento califal. La edificación de las mismas consta de muros de mampuestos y recocado de tapial. Los mismos estarían revestidos de estucos blanco decorados con líneas de almagra. Los pavimentos detectados corresponden a dos tipos: estucados en blanco y de grandes lajas de piedras planas.

Por el sector Sureste se aprecia parte de un patio con un pozo con brocal de arenisca. Presenta un banco corrido, adosado al lateral Sur.

Estas casas tenían una estructura de saneamiento, cuyo ejemplo lo tenemos en la atarjea con cubierta de lajas de pizarra que desagüa hacia calle Camas.

Una de las viviendas detectadas tendría su acceso por calle Camas, dando paso a un zaguán y un posible pasillo en recodo con suelo de lajas de pizarra.

Destacamos el muro de carga de cierre de una de las casas al Norte, que presenta 1 m. de ancho y se pierde en dicho perfil.

El nivel almohade se encuentra muy arrasado. Se conserva únicamente en parte del sector Sureste, integrado por una serie de estructuras de menor calidad que las califales, también de mampuesto con tierra en su relleno, junto a un pozo de agua potable.

El nivel nazarí en la mita Norte del corte, está prácticamente arrasado, localizándose únicamente, restos de dos patios y una atarjea. Sin embargo por el sector Sur, sobre la vivienda califal, se modifica el espacio. Hay una ampliación hacia el Sur, formando un nuevo patio con su pozo correspondiente. El patio anterior se inutiliza, cegando incluso el pozo.

El sistema de desagüe por medio de atarjeas, continua en dirección hacia calle Camas donde debe conectar con un gran colector.

En estos momentos se abre un adarve en el sector Sur.

Esta primera vivienda nazarí, de nuevo se modifica reduciéndose el espacio, sobretodo en el sector Este. Los suelos se alteran por nuevas canalizaciones, aparecen estancias más reducidas que pueden estar relacionadas con las tiendas, mencionadas en los Libros de Repartimientos.

El nivel cristiano no tienen la misma incidencia en todo el corte. En algunos sectores se aprecia más claramente una reutilización de los niveles nazaríes, mientras que en otros se producen modificaciones en los espacios precedentes.

El nivel moderno es bastante potente en la mitad Norte del corte, donde se ubicaba, hasta el principio del siglo XX, la Casa Castell, cuyas obras de infraestructura alteró los niveles inferiores.

En el Corte 2, el nivel moderno es bastante importante, relacionado con estructura de buena calidad.

Se observa claramente una vivienda del siglo XVIII, con un patio y una serie de dependencias alrededor.

Bajo las estructuras se detecta una canalización de ladrillo con pendiente, de nuevo, hacia calle Camas.

Los niveles cristianos están muy arrasado por estas estructuras. El tipo de muro puede estar relacionado con viviendas.

En esta zona no se alcanza nivel estéril, abandonando el corte con restos de estructuras nazaríes y materiales cerámicos califales.

RELACIÓN DE UNIDADES ESTRATIGRÁFICAS

NIVEL MODERNO:

MITAD NORTE:

U.E. 1.- Pavimento de hormigón que se extiende por todo el sector N del C-1.

U.E. 2.- Muro medianero de la vivienda demolida, se retira mecánicamente.

U.E. 3.- Muro lateral de la vivienda demolida, factura de piedra y ladrillo. Se desmonta mecánicamente.

U.E. 4.- Muro que forma ángulo con la U.E. 3. Se desmonta mecánicamente.

U.E. 5.- Tubería de barro cocido.

U.E. 6.- Tubería de saneamiento.

U.E. 7.- Arqueta de registro.

U.E. 8.- Tubería que cruza la mitad Norte del corte.

U.E. 9.- Arqueta situada junto al perfil N.

U.E. 10.- Relleno moderno alterado por la intromisión de tuberías y arquetas.

U.E. 11.- Pozo ciego.

U.E. 12.- Pozo ciego.

U.E. 13.- Pozo ciego.
 U.E. 14.- Pozo ciego.
 U.E. 15.- Pozo ciego.
 U.E. 16.- Pozo ciego.
 U.E. 17.- Pilar de cimentación moderno, factura de ladrillo y hormigón.
 U.E. 18.- Muro de ladrillo junto a la U.E. 17, se desmonta.
 U.E. 19.- Relleno de grava gruesa, bajo las tuberías.
 U.E. 20.- Parte de un pavimento, posible pasillo de acceso.
 U.E. 21.- Parte de un pavimento de cantos rodados.
 U.E. 22.- Atarjea con fábrica de ladrillo, con dirección E-W.
 U.E. 23.- Relleno junto a la U.E. 22.
 U.E. 24.- Pozo ciego junto al perfil S.
 U.E. 25.- Estrato de relleno entre el pavimento U.E. 21 y el pozo negro desecho U.E. 26.
 U.E. 26.- Pozo negro desecho.
 U.E. 27.- Estrato de relleno junto a estructuras de la vivienda demolida.

MITAD SUR:

U.E. 28.- Muro de ladrillo, dirección E-W.
 U.E. 29.- Muro de ladrillo que parte de la U.E. 28, dirección N-S.
 U.E. 30.- Pavimento de adoquines de la vivienda demolida.
 U.E. 31.- Encachado de grava del pavimento U.E. 30.
 U.E. 32.- Tubería de uralita con dirección E-W.
 U.E. 33.- Tubería de barro cocido bajo la U.E. 32.
 U.E. 34.- Pavimento de ladrillo en espiga.
 U.E. 35.- Cimentación de ladrillo de la U.E. 1.
 U.E. 36.- Cimentación de ladrillo de la U.E. 2.
 U.E. 37.- Pozo negro moderno.
 U.E. 38.- Arqueta moderna junto al pozo U.E. 37.
 U.E. 39.- Escalón de sardinel.
 U.E. 40.- Relleno con cascotes junto al perfil S, sobre suelo.

AMPLIACIÓN MITAD NORTE

Parte de la misma se realiza mecánicamente por lo que no han quedado registradas las unidades estratigráficas.

U.E. 41.- Muro con factura de piedra caliza y ladrillo, situado en el ángulo NW.
 U.E. 42.- Relleno bajo la tubería retirada mecánicamente.
 U.E. 43.- Muro medianero moderno, factura de ladrillo y mampuesto.
 U.E. 44.- Solería de ladrillo moderno, dispuesto a palma.
 U.E. 45.- Estrato de relleno moderno. Sector 1.
 U.E. 46.- Estrato de relleno moderno, sector 3.
 U.E. 47.- Muro medianero moderno, factura de hiladas de ladrillo.
 U.E. 48.- Relleno interior pozo negro.
 U.E. 49.- Murete de ladrillo, la parte superior ha sido retirada mecánicamente.
 U.E. 50.- Muro moderno, espacio 3, se retira mecánicamente.
 U.E. 51.- Murete de ladrillo moderno de sosten a los silos.
 U.E. 52.- Silo.
 U.E. 53.- Silo.
 U.E. 54.- Losa de mármol junto a las U.E. 52 y 53.
 U.E. 55.- Relleno moderno con fragmentos cerámicos.
 U.E. 56.- Relleno moderno sobre la U.E. 57.
 U.E. 57.- Pavimento de losetas de ladrillo dispuestas en serie de dos. Base de un silo, integrado por las U.E. 47 y 49.

AMPLIACIÓN MITAD SUR

U.E. 58.- Encachado de cal del pavimento U.E. 34.
 U.E. 59.- Relleno de suelo con fragmentos de ladrillos y materiales cerámicos.
 U.E. 60.- Relleno bajo el pavimento U.E. 34, formado por cascotes de ladrillo apenas sin material cerámico.
 U.E. 61.- Escalón de sardinel de acceso a una base de hornilla.
 U.E. 62.- Plataforma de ladrillo con restos de quemado, base de hornilla.

U.E. 63.- Estructura de ladrillo en dirección N-S, se pierde en el perfil Sur.
 U.E. 64.- Pozo negro moderno, que rompe un suelo apisonado revestido de cal de un nivel inferior.
 U.E. 65.- Relleno con cascotes y fragmentos cerámicos.
 U.E. 66.- Atarjea de ladrillo en dirección a un pozo negro.
 U.E. 67.- Estructura de ladrillo en dirección E-W.
 U.E. 68.- Estructura de ladrillo, dirección N-S. Se adosa a la U.E. 67.
 U.E. 69.- Suelo de losa de barro cocido.
 U.E. 70.- Base de estructura de ladrillo. asociado al pavimento U.E. 69.
 U.E. 71.- Atarjea moderna sobre la U.E. 69.
 U.E. 72.- Estructura de ladrillo, dirección N-S, sobre las U.E. 70 y 71.
 U.E. 73.- Estructura de ladrillo, dirección E-W, se une a la U.E. 68.
 U.E. 74.- Estructura de ladrillo, dirección N-S, arranca de la U.E. 67 y se une a la U.E. 73.
 U.E. 75.- Relleno arenoso con cascotes y fragmentos cerámicos. Entre las U.E. 68 y 74.
 U.E. 76.- Murete de ladrillo, sosten de la tinaja U.E. 77.
 U.E. 77.- Tinaja de barro cocido de grandes dimensiones embutida en el subsuelo.
 U.E. 78.- Pozo ciego.
 U.E. 79.- Pozo ciego.
 U.E. 80.- Pozo ciego.

NIVEL CRISTIANO:

SECTOR NORTE

U.E. 81.- Relleno bajo suelo U.E. 19 y junto a la U.E. 16. Apoya sobre el pavimento U.E. 35.
 U.E. 82.- Murete de ladrillo junto al pozo ciego U.E. 83.
 U.E. 83.- Pozo ciego.
 U.E. 84.- Relleno, restos de derrumbe alterado por un pozo negro.
 U.E. 85.- Muro con factura de ladrillo, se apoya sobre la U.E. 35.
 U.E. 86.- Murete de ladrillo, dirección N-S, está trabado a la U.E. 82.
 U.E. 87.- Derrumbe con fragmentos constructivos y de cerámica muy alterado por los pozos negros.
 U.E. 88.- Murete de ladrillo que presente tres tramos distintos en horizontal con diferente grosor y disposición.
 U.E. 89.- Muro con factura de ladrillo, se une a la U.E. 91.
 U.E. 90.- Murete de ladrillo y algo de mampuesto, reutiliza un fragmento de fuste de columnas, se une a las U.E. 88 y 89.
 U.E. 91.- Lechada de cal, posible pavimento. Asociada a las estructuras U.E. 88, 89 y 90.
 U.E. 92.- Murete de ladrillo, cimenta directamente sobre la tierra.
 U.E. 93.- Murete de ladrillo con las paredes enfoscadas. Se traba con las U.E. 92 y 95.
 U.E. 94.- Muro con factura de ladrillo y mampuestos en dirección E-W. Bajo la U.E. 31.
 U.E. 95.- Murete de ladrillo con las paredes enfoscadas, se une a la U.E. 93.
 U.E. 96.- Murete de ladrillo que delimita un espacio cuadrangular con la U.E. 95.
 U.E. 97.- Relleno.
 U.E. 98.- Relleno.
 U.E. 99.- Relleno.
 U.E. 100.- Pozo negro.
 U.E. 101.- Atarjea con factura de ladrillo.

SECTOR SUR.

U.E. 102.- Restos de estructuras de ladrillo, dirección E-W.
 U.E. 103.- Resto de estructura de ladrillo, dirección E-W.
 U.E. 104.- Resto de estructura de ladrillo, dirección N-S.
 U.E. 105.- Pavimento de losas de barro cocido.
 U.E. 106.- Estructura de ladrillo, dirección N-S, asociada a la U.E. 105.

U.E. 107.- Muro con factura de ladrillo, dirección N-S, asociada a las U.E. 105 y 108.
U.E. 108.- Escalón de sardinel, dirección E-W, sobre la U.E. 109 y asociado a la U.E. 105.
U.E. 109.- Estructura de ladrillo, dirección E-W, bajo la U.E. 108, se adosa a la U.E. 107 y asociada a la U.E. 105.
U.E. 110.- Resto de posible estructura de ladrillo.
U.E. 111.- Resto de posible estructura de ladrillo y algo de mampuesto, dirección E-W.
U.E. 112.- Resto de estructura de ladrillo que arranca de la U.E. 102.

NIVEL NAZARÍ

SECTOR NORTE

U.E. 113.- Anilla de pozo de agua dulce en el ángulo NW.
U.E. 114.- Murete asociado a la U.E. 113, con factura de ladrillo y mampuestos, se pierde en los perfiles N y W.
U.E. 115.- Estrato de relleno con materiales nazaríes y algo cristiano.
U.E. 116.- Pavimento de losas cuadradas de barro cocido, ángulo NW.
U.E. 117.- Relleno con fragmentos nazaríes en el sector donde se ha perdido el pavimento.
U.E. 118.- Derrumbe junto a la atarjea, muy alterado por la intrusión de los pozos ciegos.
U.E. 119.- Estructura de ladrillo al Norte de la atarjea.
U.E. 120.- Pavimento de losas cuadradas de barro cocido.
U.E. 121.- Alzado de una atarjea.
U.E. 122.- Base de la atarjea.
U.E. 123.- Muro desecho donde se empotra el pozo.
U.E. 124.- Pozo de agua dulce.
U.E. 125.- Estrato de relleno con materiales nazaríes mezclados debido a la intrusión de los pozos negros.

SECTOR SUR

U.E. 126.- Muro que alterna fábrica de ladrillo y en la parte inferior de mampuestos, dirección E- W. Se adosa a la U.E. 127.
U.E. 127.- Muro que alterna ladrillo y mampuestos, dirección N-S.
U.E. 128.- Estructura de ladrillo y mampuestos, se adosa a las U.E. 127 y 129.
U.E. 129.- Muro que presenta verdugadas de ladrillo entre cajones de mampuestos. Alzado muy bien conservados.
U.E. 130.- Restos de mampuestos.
U.E. 131.- Lateral sur alzado de atarjea, bajo la U.E. 112.
U.E. 132.- Base de atarjea U.E. 131, bajo la U.E. 102.
U.E. 133.- Lateral alzado Norte de la base U.E. 132.
U.E. 134.- Resto de estructura de ladrillo, dirección E-W, apoyada sobre el pozo negro.
U.E. 135.- Plataforma de ladrillos fragmentados, base de escalera. Sobre la U.E. 136.
U.E. 136.- Suelo de losas cuadradas de barro cocido, bajo la U.E. 135.
U.E. 137.- Plataforma de ladrillos fragmentados.
U.E. 138.- Estructura de ladrillo con dirección S-N.
U.E. 139.- Estructura de ladrillo, dirección E-W, rota en su tramo central.
U.E. 140.- Solería de losas cuadradas de barro cocido, asociada a las U.E. 138 y 139.
U.E. 141.- Canalón de barro cocido que rodea la U.E. 140 y asociado a las U.E. 138 y 139.
U.E. 142.- Estructura de ladrillo con dirección N-S. Su tramo N está perdido por ubicarse allí el pozo ciego, U.E. 79. Sobre la misma apoya la U.E. 136. Presenta un revestimiento de cal.
U.E. 143.- Muro con factura de ladrillo, dirección E-W. Rota en su tramo W por la acción de un pozo negro, U.E. 80. Se adosa a la U.E. 142.
U.E. 144.- Restos de ladrillos sobre la U.E. 142.
U.E. 145.- Tinaja incrustada en el subsuelo.

U.E. 146.- Estructura de ladrillo, dirección E-W, quizás relacionada con la U.E. 142.
U.E. 147.- Murete de atarjea con alzado de ladrillo, bajo la U.E. 131.
U.E. 148.- Base de ladrillo de una atarjea asociada al murete U.E. 147, bajo la U.E. 131.
U.E. 149.- Restos de ladrillos.
U.E. 150.- Atarjea de ladrillo que parte de la U.E. 151 y desagua en la U.E. 148.
U.E. 151.- Pozo de anilla de barro cocido asociado al suelo U.E. 152 de él parte la U.E. 52.
U.E. 152.- Solería de losas cuadradas de barro cocido, asociado a la U.E. 151 y posiblemente a las U.E. 128, 129 y 153.
U.E. 153.- Resto de estructura de ladrillo, dirección E-W. Arranca de la U.E. 142 y está rota por la U.E. 78 y por los restos de ladrillos U.E. 159.
U.E. 154.- Pavimento apisonado muy irregular de cal. Se asocia a las U.E. 127, 128 y 129. Sobre la U.E. 158.
U.E. 155.- Resto de estructura de ladrillo que se pierde en el perfil S. Bajo la U.E. 154.
U.E. 156.- Tabique de ladrillo, dirección N-S. Arranca de la U.E. 128, bajo la U.E. 154.
U.E. 157.- Murete de ladrillo en el perfil E, roto por las U.E. 131, 132 y 147.
U.E. 158.- Relleno de fragmentos de teja y material cerámico bajo la U.E. 154 y sobre la U.E. 160.
U.E. 159.- Suelo de losetas cuadradas de barro cocido asociado a la U.E. 157, roto por las U.E. 132 y 165.
U.E. 160.- Veta arenosa sin material cerámico, bajo la U.E. 158.
U.E. 161.- Atarjea que engancha con la U.E. 148, bajo la U.E. 131 y parte del suelo U.E. 162.
U.E. 162.- Suelo de losas cuadradas de barro cocido, asociado a la U.E. 142.
U.E. 163.- Murete de atarjea asociado a la U.E. 164, bajo la U.E. 162.
U.E. 164.- Base de atarjea asociada a la U.E. 163, cegada por la U.E. 133 y rompe el muro U.E. 166.
U.E. 165.- Pozo ciego nazarí, donde desagua la U.E. 164, rompe el suelo U.E. 159.
U.E. 166.- Murete de ladrillo dirección N-S. Arranca de la U.E. 169 y está cubierto por la plataforma U.E. 137.
U.E. 167.- Muro de ladrillo, dirección E-W, corresponde al tramo W de la U.E. 139. Se adosa a la U.E. 166 y está cubierta por la plataforma 167.
U.E. 168.- Relleno bajo la U.E. 137 y asociado a las U.E. 166 y 167.

NIVEL ALMOHADE.

U.E. 169.- Estructura de mampuestos, dirección E-W, bajo la U.E. 139.
U.E. 170.- Estructura de mampuestos, dirección N-S, bajo parte de la U.E. 138.
U.E. 171.- Estructura de mampuestos, dirección W-E, trabada a la U.E. 170.
U.E. 172.- Anilla de pozo de barro cocido, asociada a las U.E. 170 y 171.

NIVEL CALIFAL

U.E. 173.- Relleno ocasionado por derrumbe con fragmentos cerámicos del siglo XI junto al perfil Este. Fragmentos de yeso son improntas de las cañas. Bajo las U.E. 26.
U.E. 174.- Muro de gran anchura en su extremo Este, con dirección E-W, con fábrica de mampuesto. El ancho se pierde en el perfil Norte. Se traba con la U.E. 175 y bajo las U.E. 116 y 117.
U.E. 175.- Muro con factura de mampuesto con dirección N-S. Se traba con la U.E. 174 y está rota en la parte central por el pozo ciego U.E. 24. Está reutilizada en parte por la U.E. 123 del nivel nazarí.
U.E. 176.- Relleno asociado a las estructuras U.E. 174, 175 y 177 con materiales cerámicos califales.
U.E. 177.- Sector Oeste de la U.E. 174, presentando distinto grosor, no se puede apreciar el ancho por perderse en el perfil N, asociada a las U.E. 175 y 176.

U.E. 178.- Relleno asociado a las estructuras U.E. 174 y 175 con fragmentos cerámicos califales.
 U.E. 179.- Restos de estructuras con facturas de ladrillo y mampuesto.
 U.E. 180.- Muro con factura de mampuesto, dirección E-W, perdido el tramo W.
 U.E. 181.- Muro con factura de mampuesto, dirección E-W, conserva únicamente su parte central.
 U.E. 182.- Relleno asociado a las U.E. 175, 179 y 180.
 U.E. 183.- Estrato de relleno con materiales cerámicos califales, asociado a las U.E. 175, 180 y 181.
 U.E. 184.- Restos de mampuesto, posible estructura, dirección N-S, asociado al relleno U.E. 178.
 U.E. 185.- Muro en dirección E-W con factura de mampuesto, trabado con las U.E. 175 y 186, asociado al relleno U.E. 189 y la estructura U.E. 190.
 U.E. 186.- Muro con factura de mampuesto, conserva distintos alzados, dirección N-S.
 U.E. 187.- Muro con factura de ladrillo y mampuesto, dirección W-E, se pierde en el perfil E.
 U.E. 188.- Pavimento formado por grandes lajas de pizarra, caliza y algo de ladrillo.
 U.E. 190.- Estructura que alterna mampuesto de caliza y ladrillo en disposición oblicua. Solo se conserva una hilada. Está unida a la U.E. 185 y se asocia al relleno U.E. 191.
 U.E. 191.- Estrato de relleno, asociado a las U.E. 181, 185 y 190.
 U.E. 192.- Relleno con materiales cerámicos califales, asociado a la U.E. 186.
 SECTOR SUR.-
 U.E. 193.- Estructura de mampuesto, dirección E-W, sirve de apoyo a la U.E. 146 del nivel nazarí.
 U.E. 194.- Estructura de mampuesto, dirección N-S. Rota en su tramo N.
 U.E. 195.- Estructura de mampuesto dirección E-W, rota por el pozo ciego U.E. 78, adosada a la U.E. 196 y relacionada con la U.E. 194. Sobre ella se recogen numerosos fragmentos de pared estucada con líneas de almagra.
 U.E. 196.- Estructura de mampuesto que arranca desde el perfil E

hasta adentrarse en el perfil W, rota en parte del tramo E por las atarjeas del nivel nazarí. Se le adosa la U.E. 195 y la atraviesa la atarjea U.E. 198.
 U.E. 197.- Parte de pared con restos de estuco blanco, decorado con líneas de almagra. Sobre la U.E. 196.
 U.E. 198.- Atarjea con dirección E-W con alzado de ladrillo, cubierta con lajas de pizarra. Bajo la U.E. 196 y el pozo U.E. 151.
 U.E. 199.- Restos de tapial alrededor de las U.E. 195 y 196.
 U.E. 200.- Brocal de pozo de arenisca, cegado por un relleno nazarí U.E. 201. Parte del mismo roto por la U.E. 80.
 U.E. 201.- Relleno de fragmentos cerámicos nazaríes cegando la U.E. 200.
 U.E. 202.- Estructura de mampuesto dirección S-N, adosada a la U.E. 196.
 U.E. 203.- Resto de suelo estucado en blanco asociado a la U.E. 202.
 U.E. 204.- Relleno limoso con materiales cerámicos califales.
 U.E. 205.- Resto de estructura que arranca de la U.E. 194, rota por el pozo U.E. 79.
 U.E. 206.- Resto de estructura, dirección E-W, alterada por el pozo U.E. 79.
 U.E. 207.- Pavimento de lajas de pizarra y caliza plana asociado a las U.E. 206 y 208.
 U.E. 208.- Vano formado por dos piedras planas de caliza, una conserva la impronta del gozne de la puerta. Se asocia a la U.E. 196.
 U.E. 209.- Resto de estructura de mampuesto, dirección E-W.
 U.E. 210.- Estructura de mampuesto, dirección N-S. Bajo parte de la U.E. 126.
 U.E. 211.- Parte de una estructura de mampuesto que conserva una hilada, dirección N-S, se adentra bajo la U.E. 195.
 U.E. 212.- Resto de estructura de mampuesto.
 U.E. 213.- Relleno limoso, junto al perfil S, con materiales cerámicos califales, algunas piezas completas y fragmentos emirales.
 U.E. 214.- Muro junto al perfil E con fábrica de mampuesto.
 U.E. 215.- Fragmento de pavimento de lajas de pizarra y caliza.
 U.E. 216.- Nivel estéril de arena.

Notas

- (1) MARIA ROSA NAVARRO LARA: "Informe del sondeo arqueológico llevado a cabo en el solar de la calle Pasillo de Santa Isabel nº8 de Málaga". *Anuario Arqueológico de Andalucía. 1987/Actividades de Urgencia*, Sevilla 1990, pp. 449-456.
- INÉS FERNÁNDEZ GUIRADO: "Informe del sondeo arqueológico en el solar de calle Sagasta, nº 12 (Málaga)". *Anuario Arqueológico de Andalucía. 1987/Actividades de Urgencia*, Sevilla 1990, pp. 469-478.
- (2) CECILIO GARCÍA DE LA LEÑA: *Conversaciones históricas malagueñas* T. II, 1790, ed. facsímil, Málaga, 1981. p. 191.
- (3) FRANCISCO BEJARANO ROBLES: *Las calles de Málaga. De su historia y ambiente* T. II, Málaga, 1984, pp. 464-481
- JOSE MARÍA POVEDANO RUIZ: *El Concejo de Málaga a fines de la Edad Media (1487-1494)* Tesis doctoral inédita. Universidad de Málaga, 1985.
- (4) PEDRO PORTILLO FRANQUELO: *Estudio Topográfico de los Planos de la ciudad y puerto de Málaga. (Josep Carrión de Mula, 1791 y Onofre Rodríguez, 1805)*. Málaga, 1983.
- (5) FRANCISCO BEJARANO ROBLES, F.: *Los Repartimientos de Málaga* T. II, Málaga, 1985, pp. 17-25.
- (6) ÍBIDEM, nota 3.
- (7) MARI PEPA LARA GARCÍA: "Los Baños árabes en Málaga", *Isla de Arriarân* V, Mayo, 1995, pp. 103-119.
- (8) ÍBIDEM, nota 5.
- (9) FRANCISCO BEJARANO ROBLES: *Las calles...* p. 465.
- (10) ÍDEM p. 466.
- (11) CECILIO GARCÍA DE LA LEÑA: *Conversaciones históricas malagueñas*, T. IV, 1790, ed. facsímil, Málaga, 1981. p. 167-170.
- (12) MARIA INÉS FERNÁNDEZ GUIRADO y MARIA DEL CARMEN ÍÑIGUEZ SÁNCHEZ: *Memoria arqueológica de la intervención realizada en calle Tiro, 10-12 (Málaga)*. En prensa.
- (13) M. OSUNA RUIZ: *Un alfar de cerámica populares del siglo XVII en Cuenca*, Cuenca 1976.
- (14) MARIA DEL CARMEN ÍÑIGUEZ SÁNCHEZ: "Estudio de un conjunto de vidrios de los siglos XVII y XVIII". *Anuario Arqueológico de Andalucía, 1993/Actividades de Urgencia*, T. III, Sevilla, 1997. pp. 448-456.
- (15) FRANCISCO BEJARANO ROBLES: *Los Repartimientos de Málaga*, T. I y II.
- (16) Para la descripción de los materiales cerámicos islámicos vamos a utilizar la nomenclatura que pertenece a la tipología: MANUEL ACIÉN ALMANSA et alii "Evolución de los tipos cerámicos en el S.E. de Al-Andalus". En *Actes du 5ème Colloque sur la Céramique Médiévale*, Rabat 1995, pp. 125-139.
- (17) Como ocurre en la muralla islámica detectada en la Plaza de la Marina. Intervención dirigida por M. Acien Almansa.