

III
ACTIVIDADES
DE URGENCIA

ANUARIO ARQUEOLÓGICO
DE ANDALUCÍA / 1987

ANUARIO ARQUEOLOGICO DE ANDALUCIA 1987
ACTIVIDADES DE URGENCIA
INFORMES Y MEMORIAS

CONSEJERIA DE CULTURA DE LA JUNTA DE
ANDALUCIA
Dirección General de Bienes Culturales

ANUARIO ARQUEOLOGICO DE ANDALUCIA 87. III
Actividades de Urgencia. Informes y Memorias

© *de la presente edición*: CONSEJERIA DE CULTURA DE LA JUNTA DE ANDALUCIA
Dirección General de Bienes Culturales

Abreviatura: AAA'87. III

Coordinación: Anselmo Valdés y Amalia de Góngora
Maquetación: Nieva Capote, Cristina Peralta y José L. Márquez
Fotomecánica: Día y Pérez Díaz, S.A.
Fotocomposición: Sevilla Equipo 28, S.A.
Colaboración: Isabel Lobillo y Carmen de la Calle
Impresión y encuadernación: Tf Sevilla-Madrid

Es una realización Sevilla EQUIPO 28

ISBN: 84-87004-05-9 (Obra completa)
ISBN: 84-87004-08-3 (Tomo III)
Depósito Legal: SE-865-1990

EXCAVACIONES ARQUEOLOGICAS DE URGENCIA EN UN SOLAR DE LA CALLE CAMPOS ELISEOS. EXTRAMUROS DE CADIZ

LORENZO PERDIGONES MORENO
ANGEL MUÑOZ VICENTE

SITUACION Y PLANTEAMIENTO DE LA EXCAVACION

Los trabajos arqueológicos efectuados en los solares nº 6 y 13 de la calle Campos Elíseos, se enmarcan dentro del plan de Excavaciones Arqueológicas de Urgencia que desde 1979 se viene realizando en la ciudad de Cádiz¹.

El motivo de la excavación fue la inminente construcción de unos bloques de viviendas.

El solar se encuentra ubicado en los Extramuros de la ciudad, dentro del área ocupada por las distintas necrópolis. Esta zona, a juzgar por los sondeos y controles arqueológicos realizados últimamente, presentaba escasa densidad de enterramientos, de hecho los únicos hallazgos verificados en las proximidades fueron por un lado, el sarcófago antropoide femenino en la calle Ruiz de Alda en 1980², y por otro los recientemente efectuados en la calle Garcia de Sola como consecuencia de las obras de instalación de la nueva red de alcantarillado³.

Ante tales premisas decidimos realizar, previo a la excavación en amplitud del solar, varios sondeos de pequeñas dimensiones con la finalidad de determinar tanto la naturaleza de los posibles restos que allí existiesen, como el método de excavación a seguir.

El resultado de ello fue la localización en la mitad Sur del solar de dos enterramientos, uno de incineración y otro de inhumación, depositados en un nivel de arenas pardas sobre el que se asentaba una potente duna de época moderna. Por esto, una vez retirados mecánicamente los niveles de escombros y duna modernos, se acotó la mitad Sur del solar para su posterior excavación en amplitud. Esta tarea se realizó simultáneamente al vaciado de la mitad Norte por métodos mecánicos mediante el rebaje de capas de unos veinte centímetros de espesor, hasta la cota de -3 mts., necesaria para la cimentación del edificio.

La excavación en el sector Sur comenzó el día 1 de octubre de 1987, finalizando el 15 de noviembre del mismo año. Ocupaba una superficie de 1.080 m² con laterales de 30 y 36 mts. respectivamente. El método empleado fue el de trincheras sucesivas de 30 mts. de largo por 2 de ancho. Los enterramientos y estructuras aparecieron en el nivel 3, formado por arenas de color parda con una potencia media de 50 cms.

ESTRATIGRAFIA

Nivel 1.- 0,60 mts. Escombros modernos con pilares y correas de hormigón.

Nivel 2.- 1,84 mts. Duna moderna con numerosas fosas que en ocasiones penetran en el nivel inferior.

Nivel 3.- 0,50 mts. Arena parda muy homogénea. Nivel de necrópolis y construcciones.

Nivel 4.- Pre-arcilla y arcilla sobre la que se asientan o excavan algunas tumbas.

DESCRIPCION DE LAS TUMBAS Y LOS MATERIALES

CE/87/tumba 1.- Inhumación en fosa simple realizada en la arena parda con cubierta formada por dos lajas de piedra ostionera. Tipo B3b1. El cadáver, perteneciente a un adulto, estaba en posición decúbito supino, orientado al noroeste y, a juzgar por la posición

de algunos restos óseos, debió estar envuelto en un sudario.

Materiales: 1.- Anillo de cinta abierto con sello plano, realizado en bronce.

2.- Arete de bronce de sección circular.

CE/87/tumba 2.- Inhumación en fosa simple realizada en la arena parda con cubierta de tres tégulas con laterales de encaje de sección cuadrada. Tipo B3d. El cadáver, perteneciente a un joven, estaba en posición decúbito supino, orientado al noroeste y posiblemente envuelto en un sudario.

Materiales: 1.- Anillo de cinta con sello plano realizado en bronce. Estaba muy deteriorado.

CE/87/tumba 3.- Incineración en fosa simple realizada "in situ", sin ningún tipo de protección. Tipo A2a1. El cadáver, del que sólo quedaban algunos restos óseos del cráneo, brazos y piernas, estaba orientado al oeste.

Materiales.- Collar formado por las siguientes piezas:

1.- Dos cuentas esféricas de oro finamente laminado.

2.- Una cuenta de oro finamente laminado de forma ovalada.

3.- Un arete de oro con alma de plata.

4.- Seis cuentas cilíndricas de cornalina roja.

5.- Una cuenta esférica de cornalina roja.

6.- Una cuenta bitroncocónica de cornalina roja.

7.- Tres cuentas cilíndricas de cornalina blanca.

8.- Un entalle de vidrio de forma plana ovalada.

CE/87/tumba 4.- Inhumación en fosa simple excavada en la arena dunar, destruida casi en su totalidad por una fosa moderna. Como cubierta tenía una laja de piedra. Tipo B3b. Estaba orientada al noroeste. La parte conservada no tenía ajuar.

CE/87/tumba 5.- Inhumación en fosa simple excavada en la arena parda, destruida parcialmente. Tipo B3a. El cadáver debió estar en posición decúbito lateral derecho. La parte conservada no tenía ajuar.

CE/87/tumba 6.- Inhumación muy revuelta de antiguo. Posiblemente depositada en una fosa simple tipo B3a. Del cadáver sólo se conservaban algunos fragmentos del cráneo y de los brazos.

Materiales: 1.- Diecisiete ungüentarios con bordes de sección triangular, cuellos largos cilíndricos, cuerpos alargados algo abombados con cavidades interiores hasta los inicios de los vástagos, éstos son largos y macizos. Pies troncocónicos. Pastas de colores crema-anaranjada. Desgrasantes medios-grosos. Superficies iguales que pastas.

CE/87/tumba 7.- Inhumación en fosa simple excavada en la arena parda, sin ningún tipo de protección. Tipo B31. El cadáver estaba en posición decúbito supino, orientado al oeste.

Materiales: 1.- Dos ungüentarios con bordes de sección triangular, cuellos largos cilíndricos, cuerpos alargados con cavidades interiores hasta los inicios de los vástagos, éstos son largos y macizos. Pies troncocónicos. Pastas cremas. Desgrasantes medios-grosos. Superficies iguales a pastas.

CE/87/tumba 8.- Inhumación en fosa simple excavada en la arena parda sin ningún tipo de protección. Tipo B3a. El cadáver estaba en posición decúbito supino orientado al noroeste. No tenía ajuar.

CE/87/tumba 9.- Inhumación en fosa simple excavada en la arena parda con una laja de piedra ostionera como cubierta. Tipo B3d. La mitad superior del cadáver estaba totalmente revuelta. Debió estar en posición decúbito supino y orientado al oeste.

Materiales: 1.- Ungüentario con labio anular con escalón, cuello corto y cilíndrico, cuerpo ovoide con cavidad interior hasta el inicio

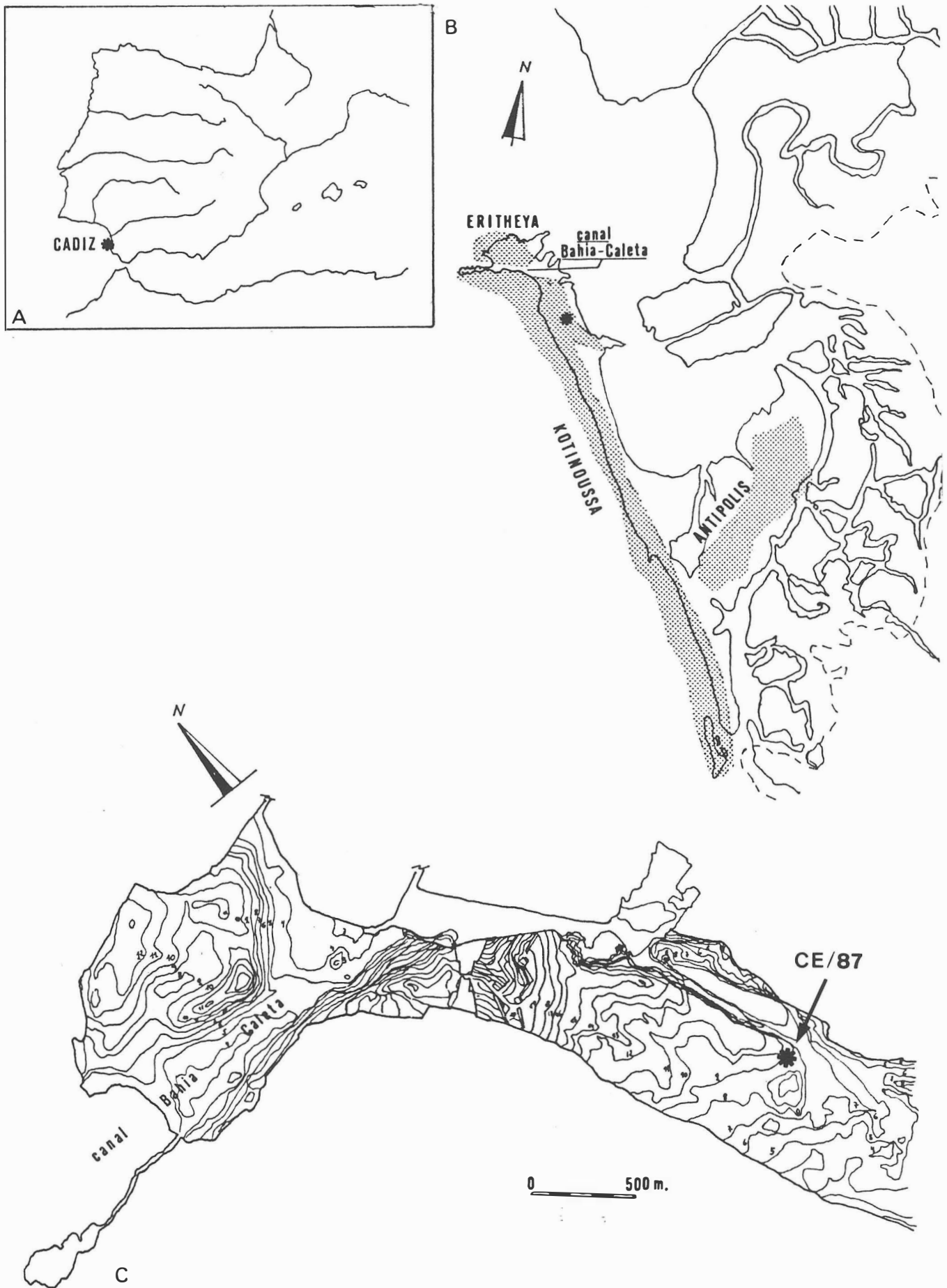

FIG. 1. A) Mapa de la situación de Cádiz. B) Mapa de la Bahía de Cádiz en la Antigüedad. C) Plano topográfico de la ciudad de Cádiz.

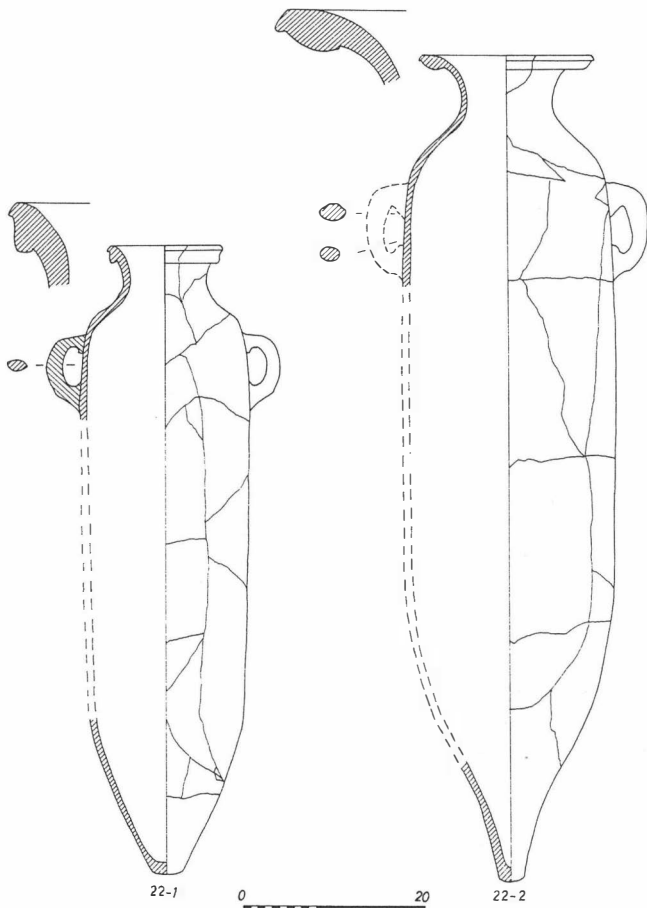

FIG. 2. Anforas C1 y C2a de la tumba 22.

del vástago, que es a la vez el pie, que es corto y macizo. Pasta de color anaranjado, desgrasantes finos-medios. Superficie igual a pasta.

CE/87/tumba 10.- Inhumación en fosa simple excavada en la arena parda con cubierta de sillarejos. Tipo B3b. El cadáver, al que le faltaban la tibia, peroné y pie derechos, estaba en posición decúbito supino y orientado al noroeste.

- Materiales:* 1.- Ocho cuentas de vidrio de forma esférica.
2.- Cuenta de vidrio de forma cónica alargada.
3.- Arete de plata.

CE/87/tumba 11.- Inhumación en fosa simple excavada en la arena parda sin ningún tipo de protección. Tipo B3a1. El cadáver, perteneciente a un adulto, estaba en posición decúbito supino y orientado al oeste. Posiblemente estuviera envuelto en un sudario.

Materiales: 1.- Anillo de cinta plana realizado en cobre.

CE/87/tumba 12.- Inhumación en fosa simple excavada en la arena parda sin protección alguna. Tipo B3a1. El cadáver, perteneciente a un adulto, estaba en posición decúbito supino con la pierna izquierda sobre la derecha y orientado al noroeste. Posiblemente estuviera envuelto en un sudario.

Materiales: 1.- Tres ungüentarios con bordes de sección triangular, cuellos largos cilíndricos, cuerpos alargados con cavidades hasta los inicios de los vástagos, estos son largos y macizos. Pies troncocónicos. Pastas anaranjadas, desgrasantes medios-finos, superficies iguales a pastas.

CE/87/tumba 13.- Inhumación en fosa simple excavada en la arena parda sin protección alguna. Tipo B3a1. El cadáver, perteneciente a un adolescente, estaba en posición decúbito supino y orientado al noroeste. Posiblemente estaría envuelto en un sudario.

Materiales: 1.- Ungüentario con borde de sección triangular, cuello cilíndrico, cuerpo globular que descansa sobre el pie que es troncocónico. Pasta anaranjada, desgrasante medio-fino. Superficie crema.

2.- Fragmento de borde de una "copa Cástulo". Pasta anaranjada

clara, desgrasante imperceptible, superficie barniz negro brillante.

CE/87/tumba 14.- Inhumación en fosa simple excavada en la arena parda sin ningún tipo de protección. Tipo B3a. El cadáver, perteneciente a un adulto, estaba en posición decúbito supino y orientado al noroeste. No tenía ajuar.

CE/87/tumba 15.- Inhumación en fosa simple excavada en la arena parda sin protección alguna. Tipo B3a. El cadáver, correspondiente a un adulto, estaba en posición decúbito supino y orientado al oeste. No tenía ajuar.

CE/87/tumba 16.- Inhumación en tumba con paredes de sillarejo depositada en una fosa, destruida casi en su totalidad por un zanja moderna. Tipo B2a. Del cadáver sólo se conservaban restos del cráneo. Estaba orientado al noroeste.

Materiales: 1.- Ungüentario con borde de sección triangular, cuello corto cilíndrico, cuerpo globular con cavidad interior hasta el inicio del pie que es troncocónico. Pasta anaranjada-crema, desgrasante fino, superficie igual que pasta.

2.- Ungüentario con borde de sección triangular, cuello corto cilíndrico, cuerpo globular que descansa sobre el pie que es bitroncocónico. Pasta crema-anaranjada, desgrasante fino-medio, superficie decoración pintada a bandas de color negro y rojizo en el borde, cuello y sector superior del cuerpo.

CE/87/tumba 17.- Inhumación en fosa simple excavada en la arena parda sin protección alguna. Tipo B3a. Del cadáver sólo se conservaban restos del cráneo y de los brazos.

CE/87/tumba 18.- Inhumación en fosa simple excavada en la arena parda sin ningún tipo de protección. Tipo B3a. El cadáver, correspondiente a un adulto, estaba en posición decúbito supino y orientado al oeste. No tenía ajuar.

CE/87/tumba 19.- Inhumación en fosa simple excavada en la arena parda sin protección alguna. Tipo B3a1. El cadáver correspondiente a un adolescente, estaba en posición decúbito supino y orientado al oeste. Posiblemente estuviera envuelto en un sudario. No tenía ajuar.

CE/87/tumba 20.- Inhumación en tumba con laterales de sillarejos y piedras planas unidas con arcilla y cubierta formada por cinco lajas de piedra ostionera. Tipo B2a. El cadáver, muy mal conservado, debió corresponder a un individuo joven. Estaba en posición decúbito supino y orientado al noroeste. No tenía ajuar.

CE/87/tumba 21.- Inhumación en fosa simple excavada en la arena parda sin ningún tipo de protección. Tipo B3a. El cadáver, que debió corresponder a un adulto, tenía las piernas flexionadas y estaba orientado al oeste. No tenía ajuar.

FIG. 3. Anforas C2a de la tumba 22.

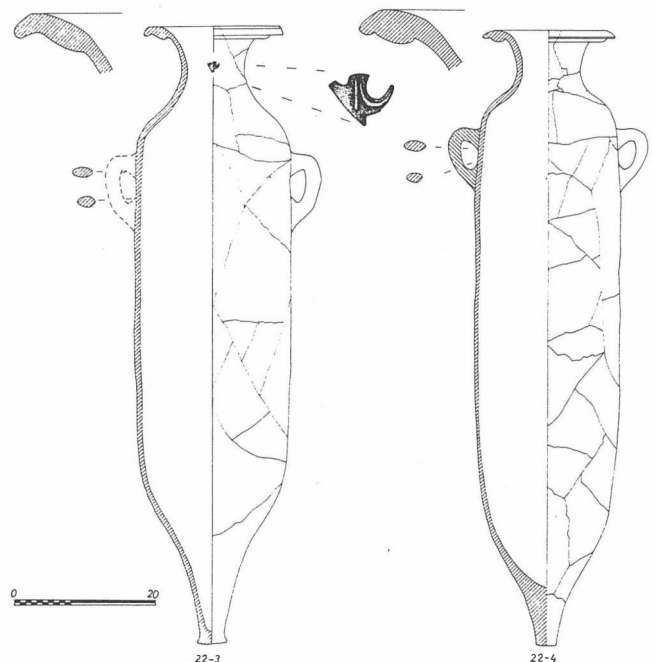

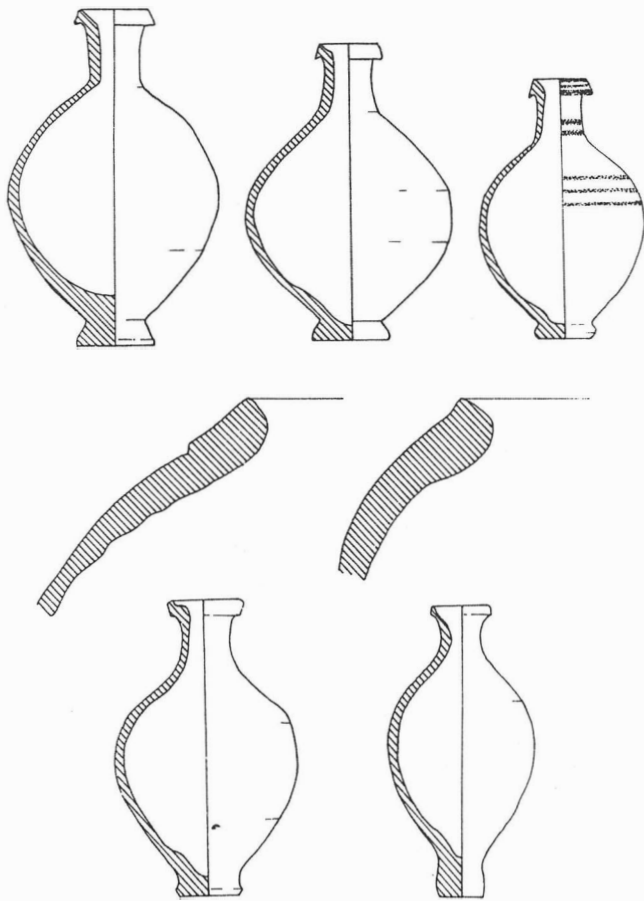

FIG. 4. Ungüentarios helenísticos: nº 1 tumba 13; nº 2 y 3 tumba 16; nº 6 tumba 23; nº 7 tumba 27; nº 4 y 5 fragmentos de ánforas de la tumba 19.

CE/87/tumba 22.- Inhumación en fosa simple excavada en la arena parda cubierta con cuatro ánforas. Tipo B3f. Del cadáver sólo quedaban algunos fragmentos del cráneo, brazos y piernas. Estaba orientado al noroeste.

Materiales: 1.- Anfora con boca exvasada con moldura bajo el labio. Cuello muy corto de tendencia cónica. Cuerpo cilíndrico con dos asas semicirculares de sección circular en su sector superior. Fondo cónico invertido. Pasta anaranjada-rojiza. Desgrasante medio-fino. Superficie igual que pasta.

2.- Anfora con boca muy exvasada con moldura bajo el labio muy señalada de tendencia horizontal. Cuello corto. Cuerpo cilíndrico con dos asas alargadas de sección oval en su sector superior. Fondo cónico invertido. Pasta crema. Desgrasante fino-medio. Superficie crema.

3.- Anfora de las mismas características que la anterior, sólo se diferencia de ella en el cuello que es más alargado. Presenta una marca incisa en el cuello en forma de creciente lunar. Pasta naranja-rojiza. Desgrasante medio. Superficie verdosa.

4.- Anfora de las mismas características que la anterior. Pasta rojiza. Desgrasante fino-medio. Superficie anaranjada.

CE/87/tumba 23.- Inhumación infantil en fosa simple excavada en la arena parda sin ningún tipo de protección. Tipo B3a. El cadáver, en muy mal estado de conservación, estaba orientado al noroeste.

Materiales: 1.- Ungüentario con borde anular con escalón, cuello corto curvo, cuerpo globular con cavidad interior hasta el inicio del pie que es corto y cilíndrico. Pasta anaranjada. Desgrasante fino-medio. Superficie igual que pasta.

CE/87/tumba 24.- Inhumación en fosa simple excavada en la arena parda sin ningún tipo de protección. Tipo B3a. El cadáver, posiblemente de un joven, estaba muy revuelto de antiguo. Estaba orientado al noroeste. No tenía ajuar.

CE/87/tumba 25.- Inhumación infantil en ánfora. Tipo B6a. Del

cadáver sólo se conservaban algunos restos del cráneo, brazos y piernas. Estaba orientado al oeste. No tenía ajuar.

CE/87/tumba 26.- Inhumación en fosa simple excavada en la arena parda. Tipo B3a. Del cadáver sólo se conservaban parte de las piernas. No tenía ajuar.

CE/87/tumba 27.- Inhumación en fosa simple excavada en la arena parda sin ningún tipo de protección. Tipo B3a1. El cadáver, correspondiente a un adulto, estaba en posición decúbito supino, orientado al noroeste. Posiblemente estuviera envuelto en un sudario.

Materiales: 1.- Ungüentario con borde anular con ligero escalón, cuello corto curvo, cuerpo ovoide con cavidad interior hasta el inicio del vástago, que es corto y macizo. Presenta decoración pintada de una banda de color rojo vinoso en el sector superior del cuerpo. Pasta crema. Desgrasante medio-fino. Superficie igual que pasta.

CE/87/tumba 28.- Inhumación en fosa simple excavada en la arena parda sin ningún tipo de protección. Tipo B3a. El cadáver, correspondiente a un joven, se encontraba en posición decúbito lateral derecho, con la pierna izquierda levemente flexionada. Estaba orientado al oeste.

Materiales: 1.- Ungüentario al que le falta el borde y el cuello. Cuerpo globular con cavidad interior hasta el inicio del pie que es corto y troncocónico. Presenta decoración pintada de cuatro bandas de color rojo vinoso en el cuerpo. Pasta anaranjada. Desgrasante fino-medio. Superficie igual que pasta.

CE/87/tumba 29.- Inhumación en fosa simple excavada en la arena parda sin ningún tipo de protección. Tipo B3a1. El cadáver, correspondiente a un adulto, se encontraba en posición decúbito supino y orientado al oeste. Posiblemente estuviese envuelto en un sudario.

FIG. 5. Ungüentarios helenísticos de la tumba 6.

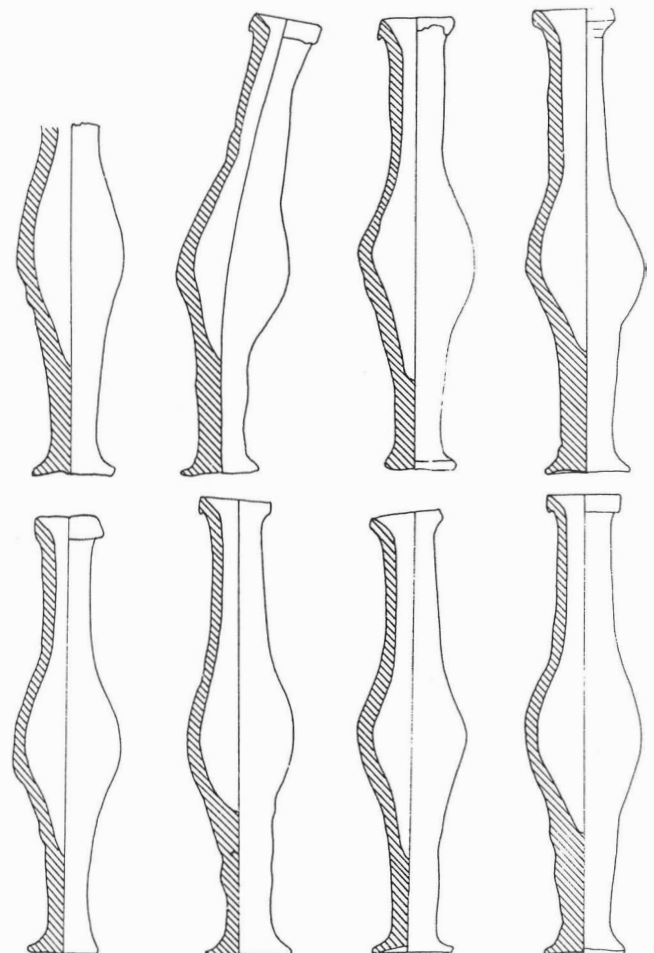

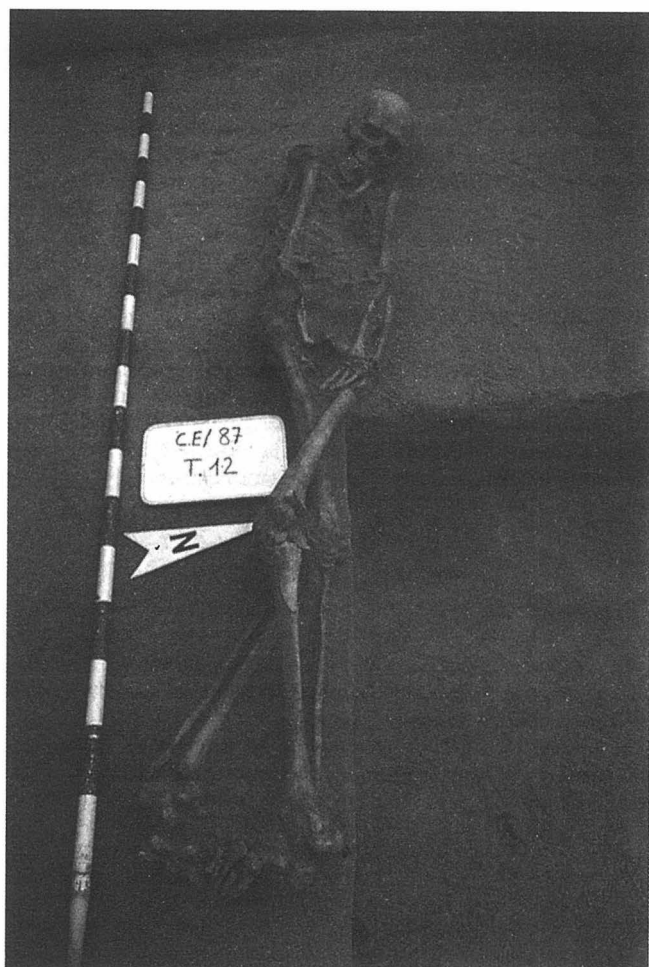

LAM. I. Tumba 12.

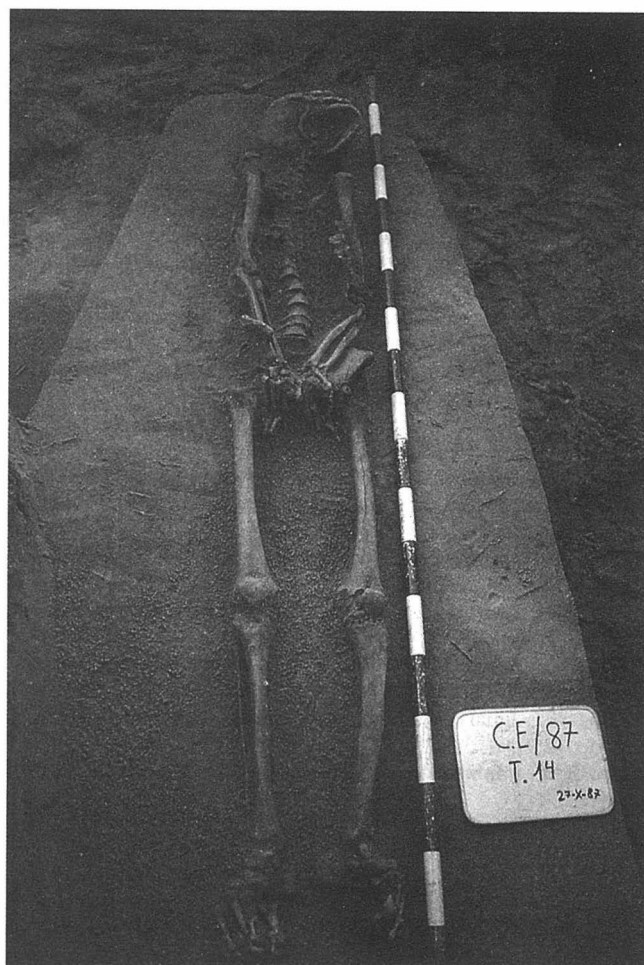

LAM. II. Tumba 14.

CE/87/tumba 30.- Inhumación en fosa simple excavada en la arena parda sin ningún tipo de protección. Tipo B3a. El cadáver, seguramente correspondiente a un joven, se encontraba en posición decúbito supino y orientado al noroeste.

Materiales: 1.- Tres ungüentarios con borde triangular, cuello largo cilíndrico, cuerpo ovoide alargado con cavidad interior hasta el inicio del vástago que es largo y macizo. Pie troncocónico. Pastas cremas-cremas verdosas. Desgrasantes finos-medios. Superficies cremas.

CE/87/tumba 31.- Inhumación en fosa simple excavada en la arena parda, parcialmente destruida. Posiblemente tipo B3a.

CE/87/tumba 32.- Inhumación en fosa simple excavada en la arena parda con cubierta de lajas de roca ostionera. Tipo B3a. El cadáver, correspondiente a un adulto, estaba en posición decúbito supino y orientado al noroeste.

Materiales: 1.- Arete de plata con alambre enrollado.

2.- Siete cuentas cilíndricas de cornalina roja.

3.- Una cuenta bitroncocónica de cornalina roja.

4.- Una cuenta de oro esférica, finamente laminado.

CE/87/tumba 33.- Inhumación en fosa simple excavada en la arena parda sin ningún tipo de protección. Tipo B3a1. El cadáver, correspondiente a un adulto, se encontraba en posición decúbito supino, orientado al noroeste. Posiblemente estuviese envuelto en un sudario. No tenía ajuar.

CE/87/tumba 34.- Inhumación en fosa simple excavada en la arena parda sin protección alguna, destruida en su mitad inferior por una fosa moderna. Tipo B3a. El cadáver, correspondiente a un adulto, se encontraba en posición decúbito supino y orientado al oeste.

Materiales: 1.- Anillo de cinta plana con sello realizado en cobre.

DESCRIPCION DE LAS CONSTRUCCIONES

En la misma zona de la necrópolis e intercaladas entre los enterramientos, aparecieron varias construcciones que a continuación analizamos:

CE/87/1.- Recinto de forma cuadrada formado con muros de sillarejo y arcilla rojiza con el interior revestido de una capa de estuco. Estaba relleno de cenizas y algunos fragmentos de cerámica.

CE/87/2.- Posible pileta de salazón de forma cuadrada o rectangular muy destruida. Las paredes y el suelo estaban realizados con piedras planas unidas con arcilla.

CE/87/3.- Pileta de salazón, de planta rectangular con muros de sillarejos y sillares unidos con arcilla rojiza. En los lados más largos, presenta dos escalones respectivamente. El interior estaba revestido de estuco muy bien conservado. El lateral derecho estaba muy destruido por una fosa moderna.

El relleno interior era de tierra gris oscura con fragmentos de cerámica y algunas piedras. Los materiales predominantes lo constituyen fragmentos de ánforas Dr. 7-11, Terra Sigillata Hispánica, restos de vidrios y cerámicas comunes, contexto claramente fechable en el siglo I d.C. Entre estos fragmentos apareció un borde de ánfora púnica tipo Mañá D-1a.

CE/87/4.- Pozo con diámetro interior de 85 cms., realizado con sillarejos y piedras planas unidas con arcilla. Apareció a la cota de -2,58 mts., y se excavó únicamente hasta los -3 mts., ya que esta era la profundidad necesaria para la cimentación del edificio. El material del relleno era bastante homogéneo y consistía principalmente en fragmentos de cerámica Campaniense A y B, ánforas Dr.1 y cerámicas comunes de los siglos II y I a.C.

CE/87/5.- Pozo con diámetro interior de 1,44 mts. Estaba situado

junto a la pileta nº 3. Estaba realizado con sillarejos y arcilla rojiza. El material hallado en su interior era similar al de la Pileta antes mencionada.

TIPOLOGIA DE LOS ENTERRAMIENTOS

En esta necrópolis hemos podido constatar la existencia de los ritos de inhumación e incineración, observándose un fuerte predominio del primero, ya que del total de tumbas, sólo una es de incineración.

Por lo que se refiere a la tipología de los enterramientos hemos distinguido cuatro tipos, uno de ellos con seis variantes. Para una mejor comprensión hemos seguido la clasificación tipológica que establecimos en 1985 y ampliamos en 1986⁴.

Tipo A2a1.- Incineración en fosa simple realizada "in situ" sin ningún tipo de protección. (2,94%)

Tipo B2a.- Inhumación en tumba con laterales de sillarejos y piedras planas unidas con arcilla y cubierta formada por cinco lajas de piedra ostionera. (5,88%)

Tipo B3a.- Inhumación en fosa simple excavada en la arena parda sin protección alguna. (50%)

Tipo B3a1.- Igual que anterior pero con el cadáver envuelto en un sudario. (20,58%)

Tipo B3b.- Inhumación en fosa simple con cubierta de sillarejos o lajas de piedra. (8,82%)

Tipo B3b1.- Igual que anterior pero con el cadáver envuelto en un sudario. (2,94%)

Tipo B3d.- inhumación en fosa simple con cubierta de téglas. (2,94%)

Tipo B3f.- Inhumación en fosa simple con cubierta formada por ánforas. (2,94%)

Tipo B6a.- Inhumación infantil depositada en el interior de un ánfora. (2,94%)

Como se puede apreciar hay un claro predominio de la inhumación en fosa simple (grupo B3) y sus respectivas variantes, con un 88,22% y dentro de ella sobresale el tipo sin protección ni cubiertas algunas (B3a), con un 50% del total de los enterramientos y un 56,66% del total del grupo (B3).

ESTUDIO DE LOS MATERIALES

Dadas las características de este informe preliminar, abordaremos en este apartado exclusivamente el estudio de los ajuares de las tumbas, incluyendo en él las cuatro ánforas utilizadas como cubierta en una de ellas, dejando para la memoria correspondiente el estudio del resto de los materiales aparecidos tanto en la necrópolis como en la factoría de salazones.

Cerámicas

Ungüentarios

Un grupo cerámico bastante frecuente en nuestras excavaciones al que no se le ha prestado la suficiente atención hasta hace poco tiempo, es el de los unguentarios.

El hallazgo de estos materiales en la mayoría de las tumbas helenísticas del Mediterráneo nos hace pensar esencialmente en un uso funerario.

LAM. III. Tumba 20.



LAM. IV. Cubierta de la tumba 22.

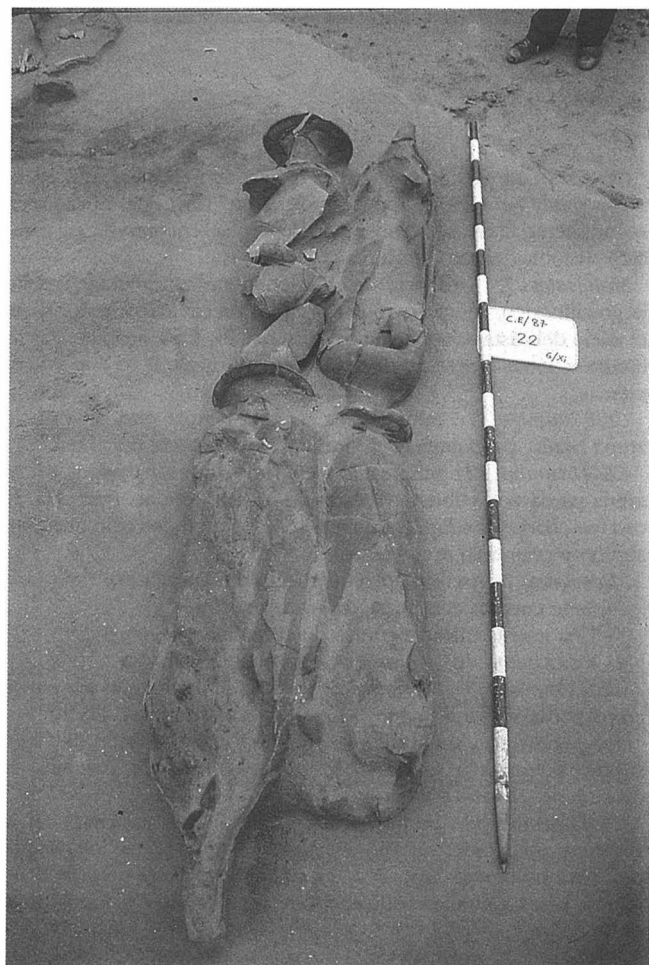

Una vez consumido el producto que contenían irían a parar a vertederos o a formar parte del ajuar. De ello se desprende un periodo de uso muy corto, lo cual nos permite deducir una utilización casi coetánea a su fabricación y por tanto debemos considerarlos como materiales de alto valor cronológico.

En la mayoría de las necrópolis aparecen asociados a materiales con datación segura, como es el caso de Ampurias, El Cigarralejo o Puente de Noy, sin embargo, en nuestro caso, como en otras necrópolis de la propia Cádiz⁵, constituyen, a excepción de la tumba nº 13, los únicos elementos del ajuar, de ahí que nuestra única posibilidad a la hora de fecharlos haya sido el establecimiento de paralelos.

Hemos distinguido cuatro formas:

1.- Ungüentario con borde ligeramente exvasado, cuello curvo, cuerpo globular que descansa directamente sobre el pie que es cilíndrico y macizo.

Corresponde a nuestra forma A1 de la tipología de los ungüentarios helenísticos de Cádiz⁶. Un paralelo exacto lo encontramos en el Santuario protohistórico de Monte Algaida en Sanlúcar de Barrameda (Cádiz) con cronología del siglo IV a.C.⁷. Es la forma 29 de Cintas que les da una fecha entre los siglos IV y II a.C.⁸. En Ampurias aparecen datados en el siglo IV a.C.⁹.

2.- Ungüentario con borde de sección triangular, cuello cilíndrico, cuerpo globular que descansa sobre el pie que es troncocónico.

En el Cigarralejo aparecen en la tumba 200, fechada entre el 425 y el 375 a.C.¹⁰. Por lo que se refiere a Cádiz es una forma poco frecuente, correspondiendo a nuestro tipo A2¹¹.

3.- Ungüentario con borde exvasado con labio anular provisto de escalón, cuello corto y cilíndrico, cuerpo ovoide, con cavidad interior hasta el inicio del vástago que es a la vez el pie, éste es macizo y ligeramente cónico.

Corresponde a nuestra forma B1¹² con una cronología del último tercio del siglo III y comienzos del II a.C.¹³. Son los tipo V y Va de Molina, fechados desde la mitad del siglo II hasta comienzos del I a.C.¹⁴. En Ibiza los encontramos en el Puig des Molins y responden al tipo 5.4 de A. Rodero¹⁵. Almagro los fecha en Ampurias en el siglo III a.C.¹⁶. Cuadrado los incluye en su tipo C II, con cronología del siglo II a.C.¹⁷. Para L. Forti abarcan todo el siglo III a.C.¹⁸.

4.- Ungüentario con borde de sección triangular, cuello largo cilíndrico, cuerpo alargado algo abombado con cavidad interior hasta el inicio del vástago, que es largo y macizo. Pie troncocónico.

Es la forma B6 de nuestra tipología, apareciendo desde la segunda mitad del siglo II a.C. hasta el cambio de la Era¹⁹. Corresponde a la forma B VI de Cuadrado, que la fecha desde comienzos del siglo II hasta la 1ª mitad del siglo I a.C.²⁰. Es la forma AN 73 de Los Andalouses, con una cronología del siglo II a.C.²¹. Responde al tipo IVc de Molina fechado en el siglo II a.C.²².

Cintas los fecha entre los siglos III y I a.C.²³.

Cerámica de Barniz negro

Está representada por un solo fragmento de borde de una Copa Cástulo, procedente de la tumba 13. Es una forma muy frecuente en la Península, fechándose desde fines del siglo V a.C. hasta la mitad del siglo siguiente²⁴.

Anforas

Las ánforas halladas en nuestra excavación se reducen a cuatro ejemplares fragmentarios que formaban la cubierta de un enterramiento en fosa simple.

Forma 1.- Anfora con boca excavada con moldura señalada bajo el labio. Cuello muy corto de tendencia cónica. Cuerpo cilíndrico con dos asas semicirculares de sección circular en su sector superior. Fondo cónico invertido.

Corresponde a la forma C1 de la clasificación de Mañá²⁵, variante b de Guerrero Ayuso²⁶. Para J. Ramón se trata de un tipo de ánfora originaria de los talleres púnicos del Mediterráneo Central, que comenzarían sus exportaciones en el siglo IV a.C. perdurando

durante toda la centuria siguiente²⁷. En las Baleares las hallamos en el pecio del Sec, con una cronología en torno al 375-350 a.C.²⁸, en Cabrera II, del último tercio del siglo III a.C.²⁹, en San Jordi y San Antonio sin contextos precisos³⁰. En Ampurias encontramos un ejemplar en la tumba Estruch 13, con una cronología errónea del siglo IV d.C.³¹. En la zona de Provenza las hallamos en Cap Gros y Tèste Nègre del siglo III a.C.³². Además las encontramos en la Secca di Capistello en Lípári, a principios del siglo III a.C.³³, Malta, sin cronología precisa³⁴ y en el Agora de Atenas, a finales del siglo III a.C.³⁵.

Forma 2.- Anfora con boca muy exvasada con labio con moldura señalada de tendencia horizontal. Cuerpo cilíndrico con dos asas alargadas de sección oval en su sector superior. Fondo cónico invertido.

Corresponde al tipo C2 de Mañá. Para J. Ramón hay que distinguir entre producciones centro norte africanas (C2a) y occidentales (C2b). El ánfora que analizamos se encuadra en los esquemas de la C2a, siendo Cartago el yacimiento productor por excelencia. Allí aparecen en el siglo II a.C., siendo abundantísima en los niveles de destrucción, en el 146 a.C.³⁶. En Tharros se fechan en el siglo II a.C.³⁷. En Occidente encontramos paralelos en el Cerro Gordo (Almuñecar)³⁸, Ibiza³⁹, sin contextos conocidos y en Nà Guardis entre el 150 y el 120 a.C.⁴⁰.

Elementos de joyería

Como adornos personales hemos hallado objetos realizados en oro, plata, bronce, cobre, cornalina y pasta vítrea.

Por lo que se refiere al oro aparece únicamente en la tumba 3. La tipología se reduce a dos cuentas esféricas estriadas con remate, otra alargada también estriada y a un arete con alma de plata y revestido con una fina lámina de oro. Estos tipos de cuentas tienen paralelos en Cartago, donde se fechan en el siglo IV a.C.⁴¹ y Villaricos, donde aparecen entre los ajuares de las tumbas de los grupos C y D⁴².

En plata sólo hemos hallado un arete abierto con alambre arrollado. Es un tipo muy sencillo y habitual en todas las necrópolis del Mediterráneo⁴³.

En bronce y cobre los tipos documentados son los anillos de cinta abiertos con sello plano y los aretes. Son igualmente tipos muy sencillos y con muchas pervivencias.

La cornalina y la pasta vítrea están representadas por cuentas de diferentes formas: cilíndricas, esféricas, bitroncocónicas y cónicas alargadas. En Cádiz están constatadas desde el siglo V a.C. con pervivencias hasta el siglo I a.C.

CONCLUSIONES

La necrópolis de la calle Campos Elíseos, a la luz de los trabajos arqueológicos efectuados, comienza a usarse en el siglo IV a.C. A esta época corresponden la incineración nº 3 y las inhumaciones con ungüentarios globulares de la forma 1 (tumbas nº 13, 16 y 28). El resto de los enterramientos se sitúan en el siglo II a.C. y sobre todo en su segunda mitad. Esta fecha nos la proporcionan los ungüentarios con extremos alargados y las cuatro ánforas de la cubierta de la tumba 22.

En el mismo sector de la necrópolis aparecieron varias estructuras que corresponden a una pequeña factoría de salazones. El comienzo de su actividad podemos situarlo en la segunda mitad del siglo II a.C. De esta época son la pileta nº 2 y el pozo nº 4. Esta factoría continuó funcionando hasta bien entrado el siglo I d.C., como así lo prueban la pileta nº 3 y el pozo nº 5, rellenos con materiales consistentes en fragmentos de ánforas Dr. 7-11 y de Terra Sigillata Hispánica.

Este tipo de factoría es similar a los demás enclaves industriales localizados hasta hoy en la ciudad de Cádiz. Estas pequeñas industrias demuestran una distribución familiar, que contrasta con la mayoría de las grandes factorías descubiertas tanto en la costa atlántica como mediterránea. Ello supone la continuidad de un modelo de factoría existente en la Bahía de Cádiz desde comienzos del siglo V a.C.

Bibliografía

- M. Almagro Basch, 1953-1955: *Las necrópolis de Ampurias*. Tomos I y II.
- M. Astruc: *Las necrópolis de Villaricos*. «Informes y Memorias» nº 25.
- A. Blanco, R. Corzo, 1981: *Der neue anthropoide sarkophag von Cádiz*. «MM» 22.
- H. Blanck, 1978: *Der schiffs fund von der Secca di Capistello bei Lípari*. «Mitteilungen des Deutschen Archeologischen Instituts Roemische Abteilung».
- M. Cagianò de Azevedo y otros. 1972: *Missione Archeologica italiana a Malta. Rapporto preliminare della campagna 1969*. «Consiglio Nazionale delle Ricerche».
- D. Cerdá, 1974: *Hallazgos submarinos y relaciones mediterráneas*. «VI Symposium de Prehistoria».
- D. Cerdá, 1978: *Una nau cartaginesa a Cabrera*. «Fonaments».
- P. Cintas, 1950: *Ceramique punique*.
- E. Cuadrado, 1978: *Ungüentarios cerámicos en el mundo ibérico. Aportación cronológica*. «AEA».
- JM. García Cano, 1985: *Cerámicas áticas de figuras rojas en el sureste peninsular*. «Ceràmiques Greques i Hellenístiques a la Península Ibèrica».
- V. Grace, 1956: *The canaanite jar*. «The Aegean and the Near East».
- V. Guerrero Ayuso, 1986: *Una aportación al estudio de las ánforas púnicas Mañá C*. «Archaeonautica» 6.
- S. Lancel y otros, 1982: *Byrsa II. Rapports préliminaires sur les fouilles 1977-78: niveaux et vestiges puniques*.
- JM. Mañá, 1951: *Sobre tipología de ánforas púnicas*. «IV Congreso del SE español».
- F. Molina, J. Bañón, 1983: *Los ungüentarios belenísticos de la necrópolis de Puente de Noy*. «Almuñecar. Arqueología e Historia».
- F. Molina, C. Huertas, 1983: *Tipología sobre las ánforas feniciopúnicas*. «Almuñecar. Arqueología e Historia».
- A. Muñoz Vicente. En prensa: *Avance sobre el estudio de los ungüentarios belenísticos de Cádiz*. «Anuario de Arqueología Andaluza» 1986.
- A. Perea Caveda, 1986: *La orfebrería púnica de Cádiz*. «Los Fenicios en la Península Ibérica».
- B. Quillard, 1979: *Bijoux carthaginois I. Les Colliers*.
- J. Ramón Torres, 1981: *Ibiza y la circulación de ánforas fenicias y púnicas en el Mediterráneo Occidental*. «Trabajos del MAI. 5».
- D. Ruíz Mata, 1986: *Castillo de Doña Blanca (Puerto de Santa María, Cádiz) Stratigraphische untersuchung einer orientalisierenden ausiedlung*. «NM-27».
- G. Vuillemot, 1965: *Reconnaisances aux echelles puniques d'Oranie*.

Notas

¹ Desde 1979 hasta 1984, las excavaciones arqueológicas de urgencia fueron realizadas por el Museo de Cádiz. Desde 1984 las competencias en materias de excavaciones arqueológicas pasaron a la Consejería de Cultura de la Junta de Andalucía, desde cuya Delegación Provincial de Cádiz se efectúa actualmente el control arqueológico

² Blanco-Corzo, 1981, 236-243

³ Ver informe preliminar en esta misma publicación

⁴ Actualmente en prensa

⁵ Muñoz, en prensa

⁶ Idem nota anterior

⁷ Información facilitada por D. Ramón Corzo. Ver sobre ello Muñoz, en prensa

⁸ Cintas 1950, 67, PL. II, 29

⁹ Almagro 1953, 396, nº 5 a 11

¹⁰ Cuadrado 1978, 400, forma AI

¹¹ Muñoz, en prensa

¹² Idem nota anterior

¹³ Ver sobre ello Excavaciones de urgencia en la ciudad de Cádiz en 1986, actualmente en prensa, ver también Muñoz, en prensa

¹⁴ Molina-Bañón 1983, 167

¹⁵ Rodero 1980, 21

¹⁶ Almagro 1953, nº 29, 30 y 31

¹⁷ Cuadrado 1978, 400, forma CII

¹⁸ Forti 1963, tomado de Molina-Bañón 1983, 167

¹⁹ Muñoz, en prensa

²⁰ Cuadrado 1978, 400, Bonjoan 31, Granada 1, Las Corts 91

²¹ Viullemot 1965, 396, Tumba CXXIV

²² Molina-Bañón 1983, 167

²³ Cintas 1950, 69

²⁴ García Cano 1985, 69; Ruiz 1986, 111, Abb. 14 1,2

²⁵ Mañá 1951, 207, fig. 3

²⁶ Guerrero 1986, 156

²⁷ Ramón 1981, 10

²⁸ Cerdá 1974, fig. 7

²⁹ Cerdá 1978, fig. 21

³⁰ Ramón 1981, 34, fig. 5 nº 1

³¹ Almagro 1955, Inhumación Estruch 13

³² Ramón 1981, 24

³³ Blank 1978, Abb. 23

³⁴ Cagiano de Azevedo y otros 1972, Fig. 14 nº 4

³⁵ Grace 1956, Pl. XI nº 3, XII, nº1

³⁶ Ramón 1981, 10 y 11

³⁷ Roderó 1982, 56-67

³⁸ Molina-Huertas 1983, 151-153, Fig 9. Tipo IX

³⁹ Ramón 1981, 39, Fig. 6, nº 1 y 2

⁴⁰ Guerrero 1986, 165

⁴¹ Quillard 1979, 116. Perea 1986, 299

⁴² Astruc 1951, Lám. XV

⁴³ Tipos similares en oro se fechan entre los siglos VI al III a.C. Ver sobre ello Perea 1986, 298