

III
ACTIVIDADES
DE URGENCIA

Volumen 2

ANUARIO ARQUEOLÓGICO
DE ANDALUCÍA / 1998

ANUARIO ARQUEOLÓGICO DE ANDALUCÍA 1998
ACTIVIDADES DE URGENCIA
INFORMES Y MEMORIAS
Volumen 2

ANUARIO ARQUEOLÓGICO DE ANDALUCÍA 98. III-2
Abreviatura: AAA'98.III-2

Edita: Junta de Andalucía. Consejería de Cultura.
Coordinación de la edición:
Dirección General de Bienes Culturales
Servicio de Investigación y Difusión del Patrimonio Histórico

C/. Levies, 17. Sevilla
Telf. 955036600. Fax: 955036621.

Impresión: R.C. Impresores
© de la presente edición: Junta de Andalucía.
Consejería de Cultura. E.P.C.

ISBN: 84-8266-241-4 (Obra completa)
ISBN: 84-8266-240-6 (Tomo III-2).
Depósito Legal: SE-2171-2001-III-2

MEMORIA DE LA INTERVENCIÓN ARQUEOLÓGICA REALIZADA EN VARIOS SOLARES DE LA PLAZA MARÍA GUERRERO (MÁLAGA).

M^a INÉS FERNÁNDEZ GUIRADO
M^a CARMEN ÍÑIGUEZ SÁNCHEZ

Resumen: En esta intervención arqueológica, el nivel más antiguo es de época romana con estructuras muy deterioradas. La siguiente ocupación es del período islámico. Son restos de viviendas correspondientes al momento califal, abandonadas durante el siglo XII y ocupadas de nuevo en el siglo XIII. Desde este momento el uso doméstico de la zona ha sido continuo y ha llegado hasta nuestros días.

Abstract: In this archaeological intervention, the senior level is the roman time with structures very damaged. The next occupation is of the islamic period. The structures are the remains houses corresponding to the caliph moment, lefted during the twelfth century and the thirteenth century inhabit again. From this moment the used domestic of the zone has been continuous and it has arrived until ours days.

INTRODUCCIÓN:

La intervención arqueológica que a continuación describiremos se ha efectuado en el espacio abierto situado junto a la Plaza M^a Guerrero.

Este espacio estaba ocupado por varias manzanas de viviendas y las desaparecidas calles Santa Ana y Muro de Santa Ana, está sujeto a la normativa vigente en el Artículo 103 del Plan General de Ordenación Urbana, según el mismo hay que realizar una actuación arqueológica previa a cualquier tipo de edificación. Por tal motivo, y a raíz de la próxima construcción de un aparcamiento subterráneo, se ha realizado esta actuación arqueológica de urgencia.

Aunque el solar presenta una superficie aproximada de 3.600 m², hay que tener en cuenta que el sector más cercano a la boca del nuevo túnel bajo la Alcazaba (1450 m²), ya ha sido estudiado en la vigilancia arqueológica realizada durante los movimientos de tierra para su construcción, y por lo tanto, eliminando este tramo así como el ocupado por las casetas de obra, 300 m², el espacio a sondear queda reducido a 1850 m². La propiedad de estos terrenos es municipal. Su altitud sobre el nivel del mar oscila entre 13,91 m. y 13,18 m.

El encargo de dicha actuación arqueológica nos ha sido realizado por la Sociedad Municipal de Aparcamientos y Servicios, S.A.

ANTECEDENTES HISTÓRICOS:

Las características topográficas del cerro de La Alcazaba, han hecho que en este sector de nuestra ciudad se situó el origen de la misma con una ocupación continua hasta nuestros días.

Los restos arqueológicos más antiguos detectados, corresponden a época fenopúnica. Desde los años 70 y a lo largo de los 80 se han realizado una serie de intervenciones arqueológicas en la Falda del Cerro de La Alcazaba en donde han aparecido materiales sin estructuras(1), quizás arrasadas por la ocupación romana posterior.

Recientemente con motivo de las obras del túnel, como hemos mencionado, se han abierto algunas catas arqueológicas, recogiendo también materiales cerámicos fenopúnicos (2). Sin embargo en este caso, parecen desplazados de las partes altas del cerro de Gibralfaro, en donde se ha constatado una ocupación con estructuras correspondiente a este período histórico(3).

Completa esta panorámica sobre los hallazgos fenicios, la última actuación realizada en la ladera Sur del cerro en donde se ha detectado una necrópolis del siglo VI a.C., ocupada posteriormente entre los siglos II y I a. C. (4).

Del período romano son más numerosos e importantes los restos arqueológicos localizados, destacando entre todos ellos el **teatro**, el único resto emergente de este momento histórico. Alrededor del mismo debieron de situarse importantes edificios, como se desprende de los hallazgos de algunas esculturas en las obras de remodelación urbana realizadas a lo largo de la actual calle Alcazabilla durante los siglos XVIII y XIX (5), y la localización de parte de una calzada en una reciente actuación en un solar de calle Alcazabilla(6). No obstante estos hallazgos quedan desplazados del sector que nos ocupa, cuyo resto más cercano sería el anfiteatro, ubicado según noticias del siglo pasado alrededor de la Plaza de la Merced(7). Simultáneamente a la ocupación del teatro, en la ladera Norte del Cerro y alejada de la zona del mismo, se ha encontrado un asentamiento de carácter industrial, piletas, fechados en torno al Siglo I (8).

Tras el abandono del teatro, se impuso en la zona ese carácter industrial iniciado en el siglo I. En todo este sector se asentó una gran factoría de garum, extendiéndose las piletas a lo largo de calle Cister(9) hasta alcanzar, incluso, el patio de la Iglesia del Sagrario(10). Durante el momento tardo romano asistimos a cierto declive con la ubicación de estructuras de carácter secundario sobre el teatro y enterramientos en calle Alcazabilla, así como una reducción del espacio ocupado, quedando la zona Norte de la Ladera abandonada.

En la época islámica por este sector transcurría **la muralla** que cercaba la medina. Tanto documentalmente como arqueológicamente su origen se remonta al siglo XI, reparándose durante los siglos XIII y XIV (12).

La conservación del trazado de la muralla sin apenas alteración hasta el siglo XVIII y el hecho de estar recogido fielmente por Carrión de Mula en su plano de la ciudad de 1791 (13), nos permite actualmente identificarla en la topografía urbana. Por medio de este documento, sabemos que de la Torre Norte de la Alcazaba partía un lienzo de muralla a través de la actual calle Muro de Santa Ana para continuar hacia la Plaza de la Merced, cuya configuración se mantiene en el trazado de las calles Álamos y Carretería hasta cercar toda la medina.

En el sector que nos ocupa, se detectó un tramo de muralla en la actuación realizada en el año 1996. Dicha muralla estaba emergente sirviendo de medianería entre las viviendas de las calle Muro de Santa y Pozo del Rey. Completaba esta sistema defensivo una barbacana y un foso (14). El foso, además de cumplir una función defensiva, servía para canalizar las aguas de las vertientes del cerro de Gibralfaro y del Arroyo del Calvario (15).

Fuera de la medina, por este sector, las fuentes documentales sitúan la necrópolis islámica de Yabal Faruh, hecho constatado arqueológicamente en las numerosas intervenciones realizadas a lo largo de las calles de la Victoria y del Agua que han permitido estudiar ampliamente esta maqbara (16).

Tras la conquista cristiana, la muralla como elemento defensivo mantiene el mismo trazado, aunque a lo largo de los siglos XVI y XVII, se afianza el trazado Sur para proteger la línea de costa, perdiendo prioridad la zona terrestre que quedará progresivamente englobada en la trama urbana. No obstante en esta zona se producen una serie de modificaciones que afectan tanto al espacio interior como al exterior.

A extramuros, el cementerio islámico fue saqueado y sus terrenos fueron inmediatamente integrados en el perímetro urbano (17). Sin embargo, el hecho de haber estado instalada en su suelo la necrópolis, fue un condicionante para el establecimiento de la población, no haciéndose efectiva hasta por lo menos finales del siglo XVII por gente de bajo poder adquisitivo.

Por otro lado la zona que actualmente ocupa la Plaza de la Merced comienza a urbanizarse con la construcción del Hospital de Santa Ana construido sobre un antiguo mesón (18), topónimo que se ha mantenido en la zona: calles de Santa Ana y Muro de Santa Ana.

Por otro lado el sector de intramuros, sufrió algunos cambios con la ubicación de la Iglesia de Santiago y el perímetro de su cementerio, perdiéndose, por lo tanto, parte de la trama islámica.

A lo largo del siglo XVII, el foso de la muralla comienza a crear una serie de problemas para la ciudad, la colmatación del mismo por escombros y basuras, agrava las consecuencias de las numerosas inundaciones producidas a lo largo del siglo. Las autoridades obligan a la población a realizar la limpieza del mismo, sin embargo estas medidas no surten efecto, teniéndose que recurrir ya en el siglo XVIII a la ocupación de este espacio por viviendas y quedar definitivamente clausurado (19).

En la planimetría histórica, advertimos la existencia, a principios del siglo XVIII, de la calle Muro de Santa. Concretamente, en

el Plano de Thurus de 1717 (20), observamos el trazado de la muralla y las casas separadas de la misma por un espacio que bien puede ser el foso, cubierto ya a finales de siglo como se aprecia en el Plano de Carrión de Mula de 1791.

No obstante será a partir de la centuria siguiente cuando se realizan importantes cambios, adoptando este sector una nueva configuración urbanística. En el siglo XIX, la burguesía malagueña tiene otra idea de como debe ser el trazado urbano, proyectándose importantes obras y cambios en la trama de la ciudad, siendo la muralla, una vez perdido su carácter defensivo, un freno para la expansión urbana y un impedimento para algunos de estos proyectos. Por tal motivo se inicia su demolición que durará hasta principios de siglo.

En el sector que nos ocupa, la apertura de calle Alcazabilla fue un factor decisivo para el cambio de la zona. El proyecto para unir la calle Estafeta Vieja con la de la Victoria arranque desde el inicio del siglo XIX (21), pasando por una serie de vicisitudes que complicaran su ejecución, reduciéndose, por lo menos hasta 1878, a algunas expropiaciones. A partir de esta fecha se inician las obras, incluyendo la demolición de la muralla que era una impedimento para la comunicación de estas vías. Finalmente será al principio del presente siglo cuando se concluye el trazado de calle Alcazabilla, alcanzado la zona el aspecto que todos conocemos.

METODOLOGÍA Y DESARROLLO DE LA EXCAVACIÓN:

Esta actuación arqueológica se inició el 18 de Mayo concluyendo el 24 de Julio. Inicialmente se trazaron dos zanjas de 13,00 y 15,00 m. de longitud y 2,00 de ancho. Fueron sometidas a un rebaje mecánico previo de aproximadamente 1,00 m. de profundidad para retirar los restos de cimentaciones recientes. Dichas zanjas, como consecuencia de los restos arqueológicos localizados, fueron ampliadas convirtiéndose en los cortes C-1 y C-2 (Fig. 1). ambos de 4,00 de ancho. Posteriormente se trazó un nuevo corte C-3 en el extremo Este del solar (Fig. 1).



FIG. 1. Situación de los cortes.

Todas las cotas mencionadas en el texto y reflejadas en la planimetría están referidas al nivel del mar.

1ª ZANJA. CORTE C-1 : Se delimita un espacio de 4,00 m. de ancho por 15,00 m. de longitud, con una orientación Oeste-Este. En la misma efectuamos un rebaje mecánico de 1,00 m. de profundidad, partimos de una cota media de 13,46 (vértice NW) hasta 12,25 m. Tras efectuar una limpieza y delimitar las primeras estructuras podemos apreciar que las cimentaciones de la casa moderna presentan una gran potencia, tanto estas como la ubicación de cuatro pozos negros de grandes dimensiones así como de un sumidero de la casa del siglo XVIII, suponen no sólo una intromisión en la estratigrafía precedente sino prácticamente una anulación de la misma. Ante esta circunstancia abandonamos este corte en el que si hemos detectado estructuras de carácter doméstico del siglo XVIII.

Se comienza a una cota de 13,63 m. finalizando a 11,23 m.

2ª ZANJA. CORTE C-2: Se traza una zanja de 4,00 x 13,00 m., con una orientación Sur-Norte. Partimos de una cota de 13,16 m. en el vértice S. Se efectúa una retirada mecánica aproximadamente de 1,00 m. hasta una cota de 12,10 m. Posteriormente se comienza el rebaje manual. Dado las características de este corte, poco alterado por los pozos negros y las estructuras modernas, que en algunos casos apoyan directamente sobre las islámicas, decidimos la ampliación del mismo tanto al NW como al SW proporcionándonos un espacio de 8,00 x 13,00 m., es decir 104 m². Partimos de una cota de 13,56 m. y finalizamos a 8,01 m.s.n.m.

CORTE C-3: Situado en el extremo Este de 5,00 x 5,00 m., sondeándose un espacio de 25 m², que posteriormente tras mantener las estructuras laterales queda reducido a 3,50 x 2,00 m. Realizamos un rebaje mecánico de alrededor de 1,25 m. en el mismo se detectan cuatro pozos negros que dificultan la continuación del rebaje. No obstante se consiguen delimitar una serie de estructuras islámicas.

Partimos de una cota de 13,91 m.s.n.m. finalizando a 9,84 m.s.n.m.

No se alcanza el nivel estéril. Las razones de la finalización de los trabajos son debidos, por un lado al peligro de derrumbe del perfil Norte, y por otro a la imposibilidad de ampliar el corte para trabajar con más seguridad, ya que esta ampliación impediría el acceso de los camiones a la obra del túnel.

Por otro lado, en el material cerámico recogido en la cota más baja, donde aún continúan los pozos modernos, no se detecta ningún fragmento romano, este hecho junto a la estratigrafía detectada en el corte 2 (nivel estéril detectado a una cota de 9,25 m.) nos indica que el nivel estéril debe de encontrarse bastante cercano, ya que aquí se ha llegado a una cota de 9,84 m.

NIVELES ARQUEOLÓGICOS:

CORTE 1:

Situado en el extremo Oeste del solar. Sus dimensiones son de 4,00 x 15,00 m. Se parte de la cota de 13,63 m., detectándose los siguientes niveles arqueológicos:

NIVEL CONTEMPORÁNEO: Cota 12,48 m.

Después del rebaje mecánico aún se apreciaban los restos de cimentaciones de los edificios demolidos (UE, 8, 9, 10, 11, 12 y 13) y parte del saneamiento, formado por cuatro pozos negros muy profundos (UE 7, 16, 17 y 20) que han arrasado la estratigrafía precedente y reducido el espacio disponible para detectar la posible ocupación más antigua.

NIVEL MODERNO: Cota inicial 12,36 m. (Fig. 2).

Un nivel alterado en algunos tramos por las cimentaciones de los edificios demolidos. Se aprecian estructuras pertenecientes a tres patios distintos.

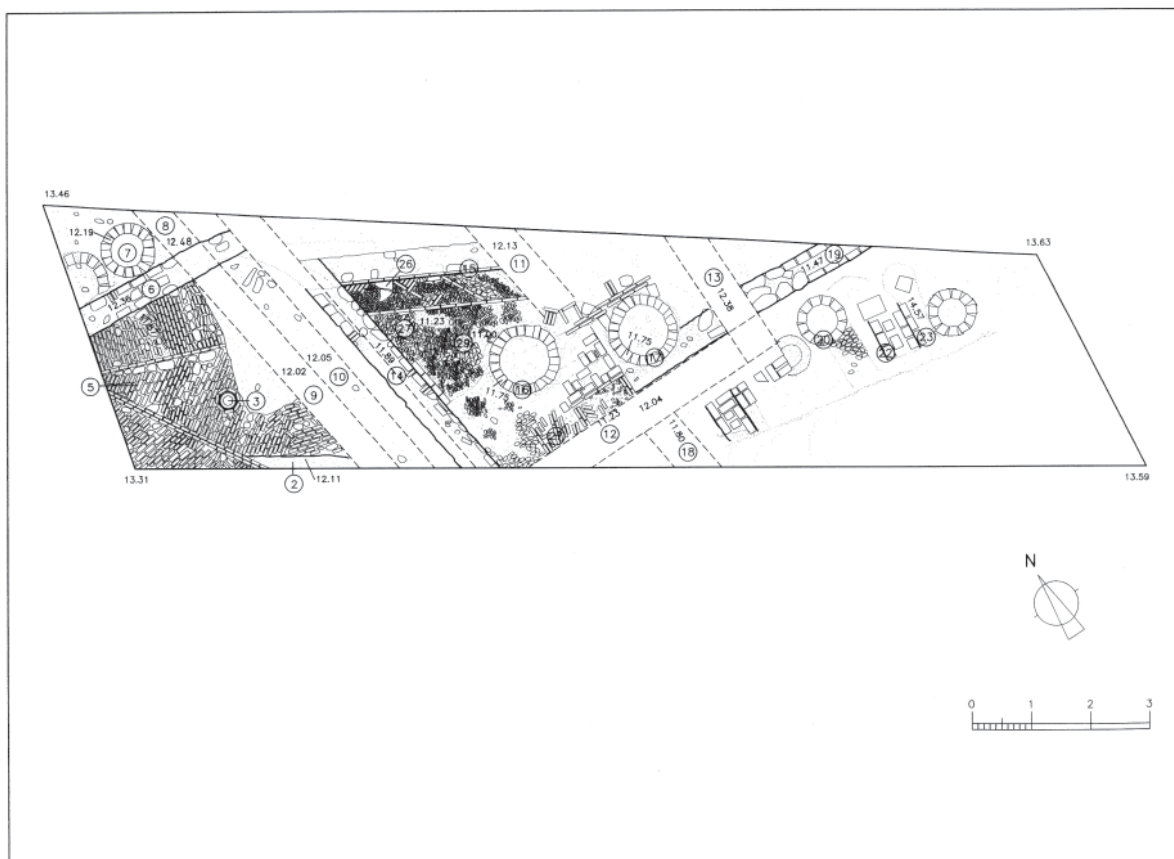

FIG. 2. Planta Corte 1.

El situado en el extremo Oeste, está formado por un pavimento, UE 5 (Cota 11,87 m.), de guijarros, cantos rodados y fragmentos de ladrillos, colocados en forma radial. En el mismo se integra el sumidero UE 3, que se abre a un gran pozo de ladrillo situado bajo el pavimento. Hacia el Norte está cerrado por la estructura, UE 6 (Cota 12,36), de fábrica de ladrillos, con una anchura de 0,60 m. y longitud conservada 1,42 m., alterada por las cimentaciones modernas. Dicho patio está colmatado por los rellenos, UE 2 y 4, con materiales cerámicos de los siglos XVIII y XVII.

El patio descrito, está delimitado al Este por la estructura UE 14, también de ladrillos, muy alterada por las cimentaciones modernas. Dicha estructura es medianera del otro patio, situado en la zona central de la zanja y formado por el pavimento UE 15 (Cota 11,63 m.), bastante alterado por la cimentación moderna UE 11 y los pozos negros UE 16 y 17. Dicho pavimento está formado por un empedrado en el que se combinan cantos rodados y fragmentos de barro cocido, algunos de ellos reutilizados y procedentes de estelas funerarias del cementerio islámico desaparecido, que ocupaba terrenos cercanos.

El último patio, localizado en el extremo Este, es el más alterado. En él se aprecian restos de estructuras de ladrillos, UE 18, 19 y 22, que parecen delimitar los restos de un pavimento, UE 21 (Cota 11,78), de cantos rodados, alterado por el pozo negro, UE 20.

En el extremo NE, se aprecia un derrumbe, UE 24, a la cota 11,59 m. con materiales cerámicos de los siglos XVII-XVIII.

Debido a los problemas que presentaban los numerosos pozos negros y las dificultades para continuar rebajando todo el nivel, se optó por centrarnos en la zona menos alterada, levantando el pavimento del segundo patio, UE 15. Bajo el mismo se detectó un nuevo pavimento, también de patio, UE 27 (Cota 11,23 m), de cantos rodados, cubierto en algunas zonas por fragmentos de losas de barro cocido, UE 26.

Dicho patio se apoyaba sobre un relleno con numerosas filtraciones de los pozos negros cercanos UE 16 y el localizado bajo el pavimento UE 5, que cada vez se ensanchaban más. Por tal motivo y ante la dificultad de conseguir algunos resultados, abandonamos dicha zanja a la cota de 11 m.

El material cerámico recogido corresponde a los siglos XVIII y XVII. Todos son fragmentos de piezas de ajuar doméstico: platos de ala ancha, cuencos, tapaderas, jarras, fuentes, cazuelas y bacines.

Al margen de este material hay que destacar los fragmentos de estelas funerarias que formaban parte del pavimento UE 15: Estelas de «orejeras», vidriadas en blanca y azul, esgrafiadas y algunos ladrillos vidriados en verde, correspondientes a tumbas nazaries.

CORTE 2:

Situado en la mitad Oeste del solar, arranca desde el vértice Sur con dirección Norte, transversal al Corte 1. En un principio presenta unas dimensiones de 13 x 4 m., ampliándose posteriormente a 13 x 8 m. Los trabajos se inician a la cota 13,47, observándose un desnivel descendente de 0,29 m. hacia el Este, y finaliza a una cota media de 11,45 m.s.n.m.

Igual que en el Corte 1 se realiza un rebaje mecánico de 1,30 m. con la intención de retirar los restos de saneamientos y cimentaciones de las viviendas demolidas. En dicho rebaje, recogemos algunos ladrillos funerarios relacionados con la desaparecida necrópolis islámica que estuvo ubicada cercana a este solar.

NIVEL CONTEMPORÁNEO:

Ha sido eliminado por el rebaje mecánico, sin embargo en el sector SW, se aprecia la base de un posible aljibe, delimitado por las estructuras UE 5 y 6, presentan muy poco alzado, asociadas a un pavimento de cemento, UE 4, con restos verdosos, producidos por el contacto con agua. Se apoya sobre un estrato de cal. Este aljibe ha afectado a las estructuras del nivel moderno.

En dicho rebaje recogemos algunos ladrillos funerarios relacionados con la desaparecida necrópolis islámica.

NIVEL MODERNO: Cota inicial 12,20. Cota final 11,45 m. (Fig. 3)

Este nivel está integrado por una serie de estructuras de carácter doméstico, ya sean de alzados, de cimentaciones o de infraestructura. Refiriéndonos en primer lugar a estas últimas se han localizado un total de cinco pozos negros correspondientes al saneamiento

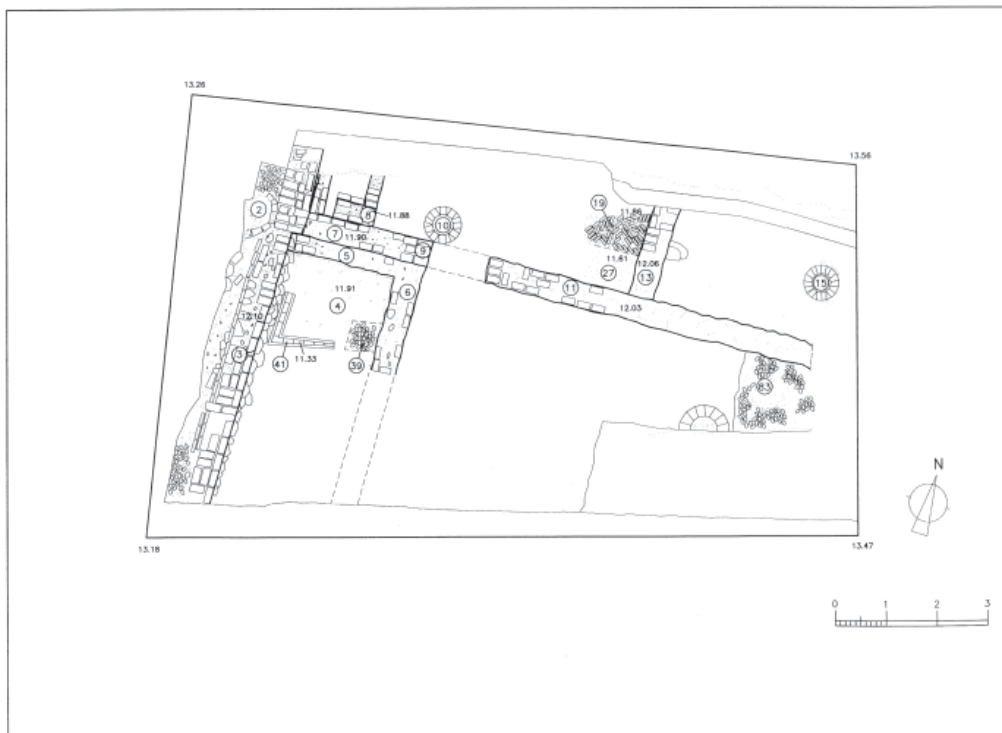

FIG. 3. Corte 2. Nivel moderno.

to característicos de los siglos XVIII y XIX, afortunadamente la ubicación de estos pozos no ha entorpecido nuestro trabajo, solamente en el ángulo NE no hemos podido continuar rebajando el terreno dada las grandes dimensiones de uno de ellos.

Un muro medianero (UE 11 y 7) recorre el corte en dirección E-W, el mismo presenta factura de ladrillo y cimentación de mampuestos de piedra caliza, sobre alzados islámicos. Dichas estructuras dividen el corte en dos sectores.

En el espacio Norte, arrasado su extremo Oeste por pozos negros (UE 10), sólo podemos delimitar una base de pila (UE 8) con factura de ladrillo que se adentra en el perfil. Continuando hacia el Este, es visible parte de un patio (UE 19) a una cota de 11,86 m. con pavimento de guijarros y ladrillos, sobre el mismo recogemos un maravedí muy deteriorado. En este espacio a 0,20 m. de profundidad se detecta un nuevo suelo estucado en blanco (UE 27), asociado aún a materiales modernos. Dicho patio se encuentra delimitado al NE por un muro de ladrillo (UE 13) que apoya también sobre estructuras islámicas. El extremo Este está perdido a consecuencia de un pozo negro muy profundo (UE 15).

La mitad Sur al igual que el sector ya descrito está arrasada por los pozos negros (Fig. 8). A pesar de ello se pueden apreciar los restos de una habitación con pavimento de ladrillo (UE 93) y hacia el Este un suelo de guijarros (UE 83).

En el extremo Oeste del corte se detecta el muro de fachada de la casa (UE 3) a una cota de 12,10 m., su factura es de ladrillo, algunos de ellos reutilizados, circunstancia muy frecuente en obras cristianas y procedente de la necrópolis islámica ya mencionada. Presenta una zarpa de cimentación, UE 45 a la cota 11,30 m., puede tratarse de un muro islámico reutilizado para apoyar la nueva estructura. En su alzado se aprecian los restos de dos atarjeas (UE 41) que desaguan hacia calle Muro de Santa Ana. Al exterior se puede apreciar parte del pavimento de la calzada de cantos rodados (UE 55).

El espacio interior está ocupado por parte de una alberquilla de cronología reciente, limitada por las estructuras (UE 5 y 6) con factura de mampuestos y ladrillos que apenas presentan alzado, reutilizando como cierre al Oeste la UE 3 ya descrita. La base (UE 4) de la misma se localiza a una cota de 11,91 m., presentando pavimento de cemento de tonalidad verdosa producido por el contacto con agua, apoyado sobre un lecho de guijarros (UE 39) a una cota de 11,80 m.

En el ángulo Oeste apreciamos una pequeña estructura de ladrillo (UE 8), tal vez una pila, aunque no hemos podido precisar. Adosado a un pilón se localiza una zapata (UE 9) con factura de ladrillo y hormigón.

Todo este nivel perteneciente al siglo XVIII se encuentra colmatado por un estrato de relleno (UE 1, 20 y 96).

Respecto a los materiales cerámicos, señalar que se tratan de formas características de los siglos XVIII y XIX, pertenecientes a ajuar doméstico: bacines, ollas, lebrillos, cuencos, platos, anafes....

NIVEL ISLÁMICO I: Cota media 11,60 m.

Este nivel se encuentra alterado. En su primer estrato de relleno junto a materiales islámicos, recogemos fragmentos modernos. A una cota de 11,57 m. se detecta un pavimento de cal en varios sectores del corte, lo que nos lleva a pensar en la delimitación de un espacio más amplio. Sobre el mismo se localizan materiales almohades como el alcadafe (Lám. I.1) tipo 851 (22) y el tripode de costillar (Lám. I.2), tipo 856, junto con materiales nazaries como el alcadafe (Lám. I.3) tipo 881. Este suelo sólo se encuentra asociado a una única estructura (UE 37) a una cota de 11,73 m. (Fig. 4) y a un pozo (UE 25) cuyo depósito interior se encuentra colmatado por materiales almohades y nazaries como un fragmento de bacín (Lám. I, 4), tipo 071, con decoración a peine en el borde y la jofaina (Lám. I, 5) decorada con reflejos dorados muy deteriorada. Este suelo anula estructuras islámicas anteriores. El muro UE 37



FIG. 4. Corte 2. Estructura islámica.

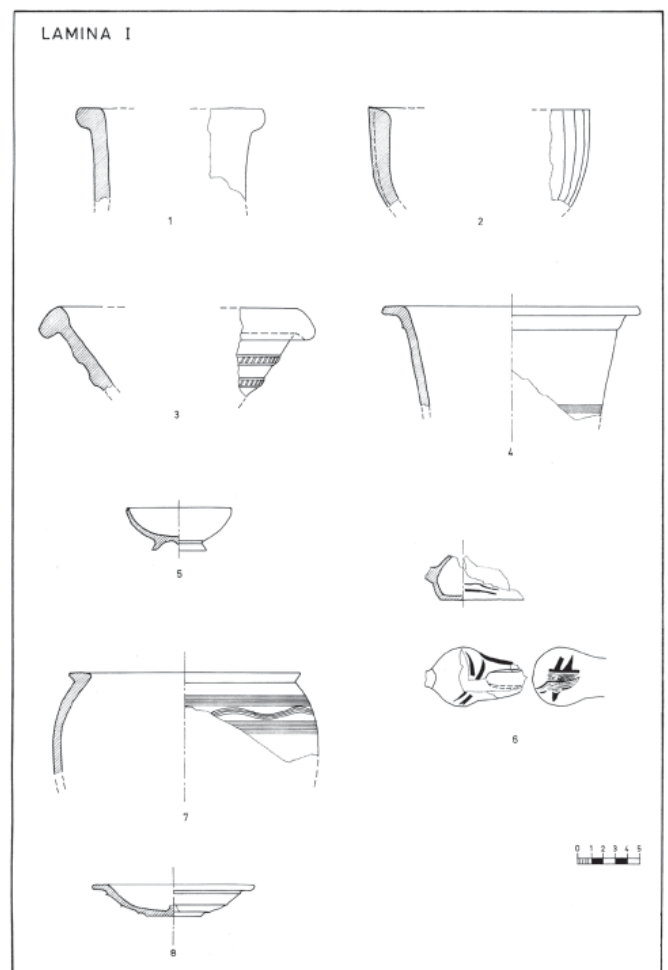

LÁM. I. Materiales nazaries y almohades.

(Fig. 4), presenta factura de tapial y se encuentra asociado a su vez a un segundo pavimento (UE 30), ambos de mortero de cal, el segundo de ellos ennegrecido.

Bajo las estructuras antes descritas se sitúa un estrato de colmatación en el que recogemos los siguientes fragmentos almohades: un candil (Lám. I, 6), tipo 751, decorado con trazos de manganeso; la orza con decoración incisa a peine (Lám. I, 7) y la tapadera de botón (Lám. I, 8), tipo 631, presente desde el siglo XI hasta el último momento de ocupación islámica.

NIVEL ISLÁMICO II: Cota media entre 11,30- 10,10 m. (Fig. 5).

Este nivel queda colmatado por un estrato de abandono de matriz arcillosa ya descrito anteriormente.

A tenor de los elementos localizados, podemos afirmar que nos encontramos en un espacio de ámbito doméstico con una cronología muy homogénea, adscribible a los siglos X y XI, cuyo uso es anterior y coetáneo a la edificación de la muralla, para ser abandonado alrededor del siglo XII.

Una estructura con factura de piedra caliza UE 50 y 59, atraviesa el corte en dirección NE-W puede tratarse de un muro medianero que delimite dos espacios distintos. En el espacio situado al SE se ha detectado parte de un patio, limitado por los muros UE 59, 49 y 63 a una cota de 11,25 m. ambos con factura de mampuestos de caliza. Al primero de ellos se adosan, a una cota media de 11,00 m., sendas bancadas con factura de tapial, estucadas al exterior en blanco (UE 32 y 33), cimentado sobre una estructura de mampuestos (UE 61). Sobre el banco se recogen fragmentos cerámicos califales, como la piquera del candil (Lám. II, 1), tipo 721, decorada con goterones de vidriado en verde, y del siglo XI: fragmento de cazuela (Lám. II, 2), tipo 532, vidriada al interior en melado. En este patio se ubica igualmente un pozo de captación de agua dulce (UE 124) con factura de cilindros de barro cocido, arrasada su parte superior, visible sólo desde la cota 8,71 m., prosiguiendo en terrenos estériles. Este pozo se encuentra colmatado por un relleno procedente del nivel anterior en el que recogemos materiales almohades y nazaries como por ejemplo el fragmento de alcadafe (Lám. II, 7), tipo 831 que aunque no presenta la incisión diagonal en el borde si está marcado al interior cuya cronología abarca

desde el siglo XI al XIII. Respecto a su pavimento, está perdido, sólo se han detectado algunos nódulos de cal que nos inclina a pensar que podría tratarse simplemente de un apisonado. A una cota de 10,79 m. se localizan dos estructuras circulares de piedra caliza (UE 70 y 95), cuya utilidad desconocemos.

En el espacio Este, muy alterado por un pozo negro moderno, se sitúan estructuras de tapial (UE 116 y 125), a una cota de 11,02 m., similares a las descritas en el patio.

En el extremo Sur se localiza una habitación, delimitada por las UE 49, 60 y 65, todas ellas con facturas de mampuestos estando el ángulo entre las UE 60 y 65 reforzado por un sillar de arenisca, reutilizado de cercanos niveles romanos. No se han encontrado indicios de suelo.

El sector situado al NE de las UE 50 y 59, está menos definido que el anteriormente descrito. Mientras que en el extremo Oeste, no se detecta ninguna estructura. Hacia el Este se localizan varios muros perpendiculares a la UE 59 al que se adosa con fábrica similar, las UE 71 y 63 con fábrica similar. Los pavimentos están perdidos. El espacio delimitado se encuentra colmatado por un derrumbe con abundantes fragmentos de tejas en las que podemos apreciar el mortero con la impronta de las cañas procedente de la techumbre.

Junto a los alzados anteriores, aparecen otros dos UE 35 y 126, con una sola hilada, de igual fábrica y cortados por la UE 59.

Todo este conjunto está asociado a materiales de los siglos X y XI, pertenecientes a piezas de ajuar doméstico: ataifores vidriados en melado y manganeso, jarras y material de cocina. Algunos fragmentos localizados se pueden adscribir al siglo IX, como el ataifor

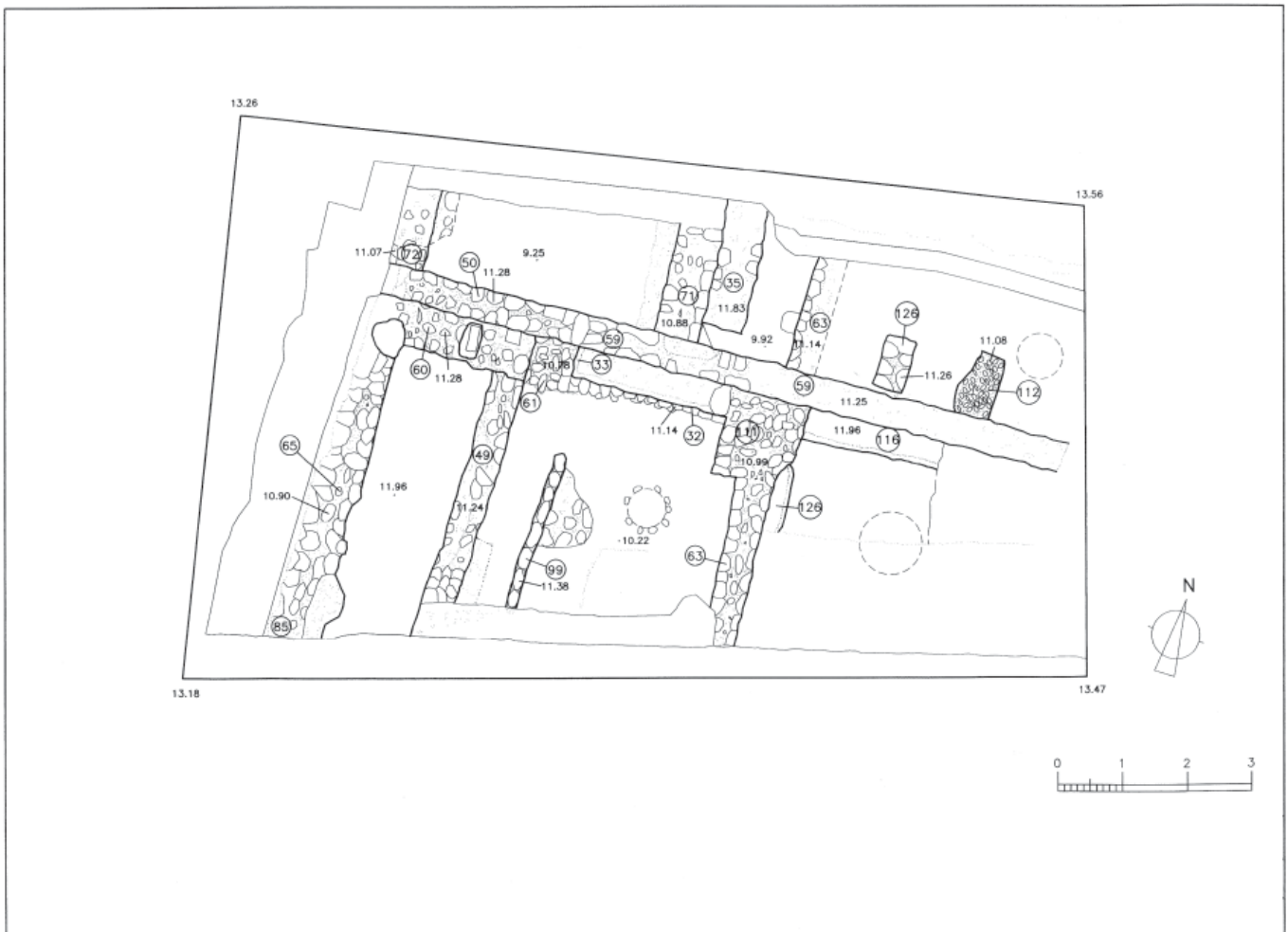

FIG. 5. Corte 2. Nivel Islámico II.

(Lám. II, 3), tipo 121, vidriado en melado de tonalidad muy clara. La única pieza de carácter artesanal encontrada es una pesa de telar (Lám. II, 4).

Bajo los muros anteriormente señalados, alrededor de la cota 10,68 m. se detectan una serie de estructuras, todas con factura de mampuestos y alguna (UE 77) con sillarejo. Las mismas se levantan sobre un estrato de matriz arenosa con muy poco material cerámico adscribible aún al siglo X, con presencia de piezas del siglo IX, como el atañor (23) (Lám. II, 6), tipo 121, vidriado en melado muy oscuro o la marmita (Lám. II, 5), tipo 411, realizada a torno lento que se mantiene durante el siglo X.

Este conjunto no define una ocupación clara ya que sólo hemos localizado, en el extremo SW, parte de una habitación (Fig. 6) formada por las UE 90 y 101 (alterada por la UE 49) y 100. Las tres con fábrica de mampuestos y con muy poco alzado, comprobado sólo en la UE 90.

A una cota inferior, un estrato de derrumbe con abundantes fragmentos constructivos (tejas y mampuestos) sin materiales cerámicos (UE 84) y más compactado (UE 74).

Desplazada de este espacio, a una cota de 10,07 m. se localiza una única estructura (UE 77), muy arrasada, con fábrica de mampuestos y sillarejo, presentando una pequeña zarpa a la cota 9,84 m., asociada a materiales cerámicos califales.

NIVEL ROMANO: Cota 9,93-9,25 m. (Fig. 7).

Detectado en el sector Oeste del corte. Aparecen dos estructuras. La UE 79, a una cota de 10,30 m. con fábrica de mampuestos y un alzado de 0,65 m., y la UE 88 a una cota de 9,78 m. con factura de mampuestos calizos y esquistos. Se recogen materiales cerámicos romanos a partir de la cota 9,93 m. en un estrato arcilloso que posteriormente pasa a ser arenoso. La cantidad de fragmentos cerámicos recogidos es muy escasa y se caracteriza por su estado de deterioro y rodamiento que en algunos casos hace imposible identificar la forma y el tipo.

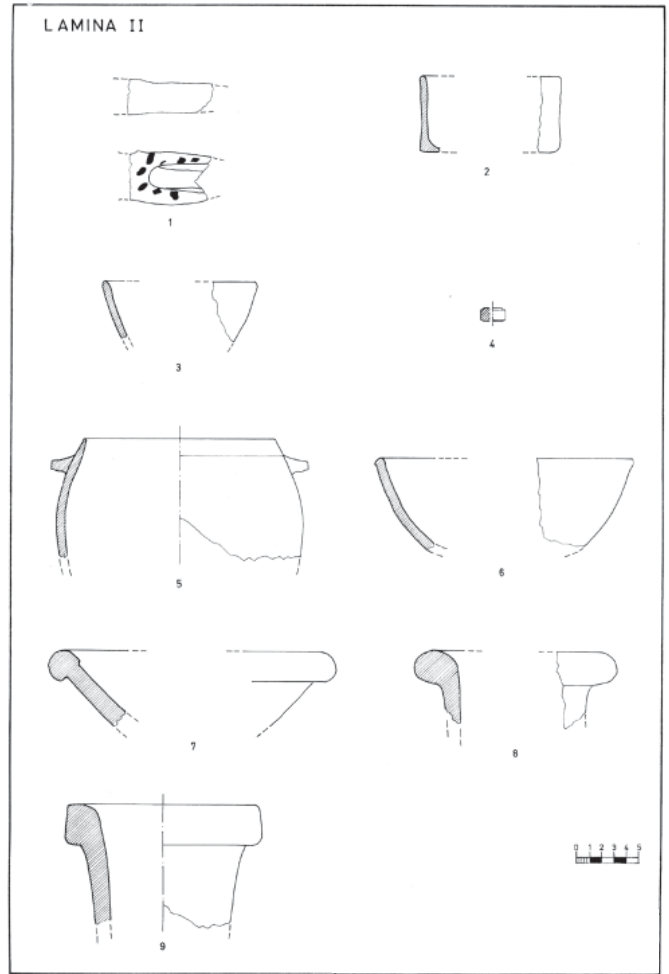

LÁM. II. Materiales califales y romanos.

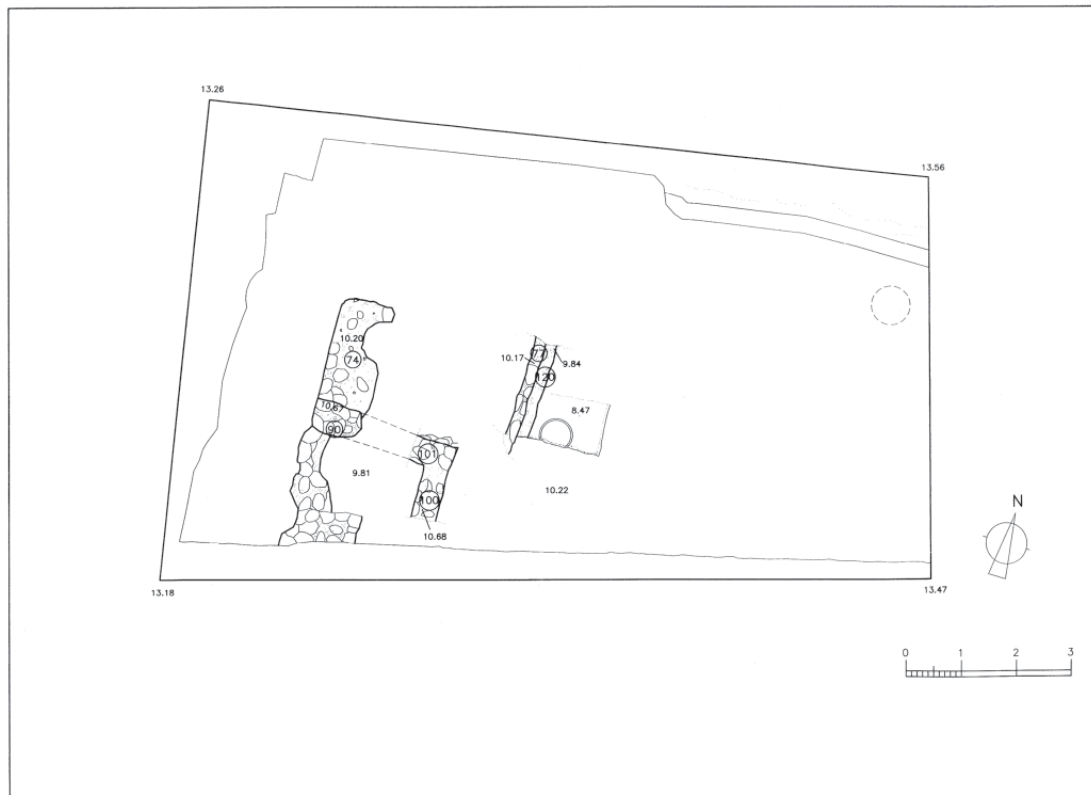

FIG. 6. Corte 2. Nivel Islámico III.

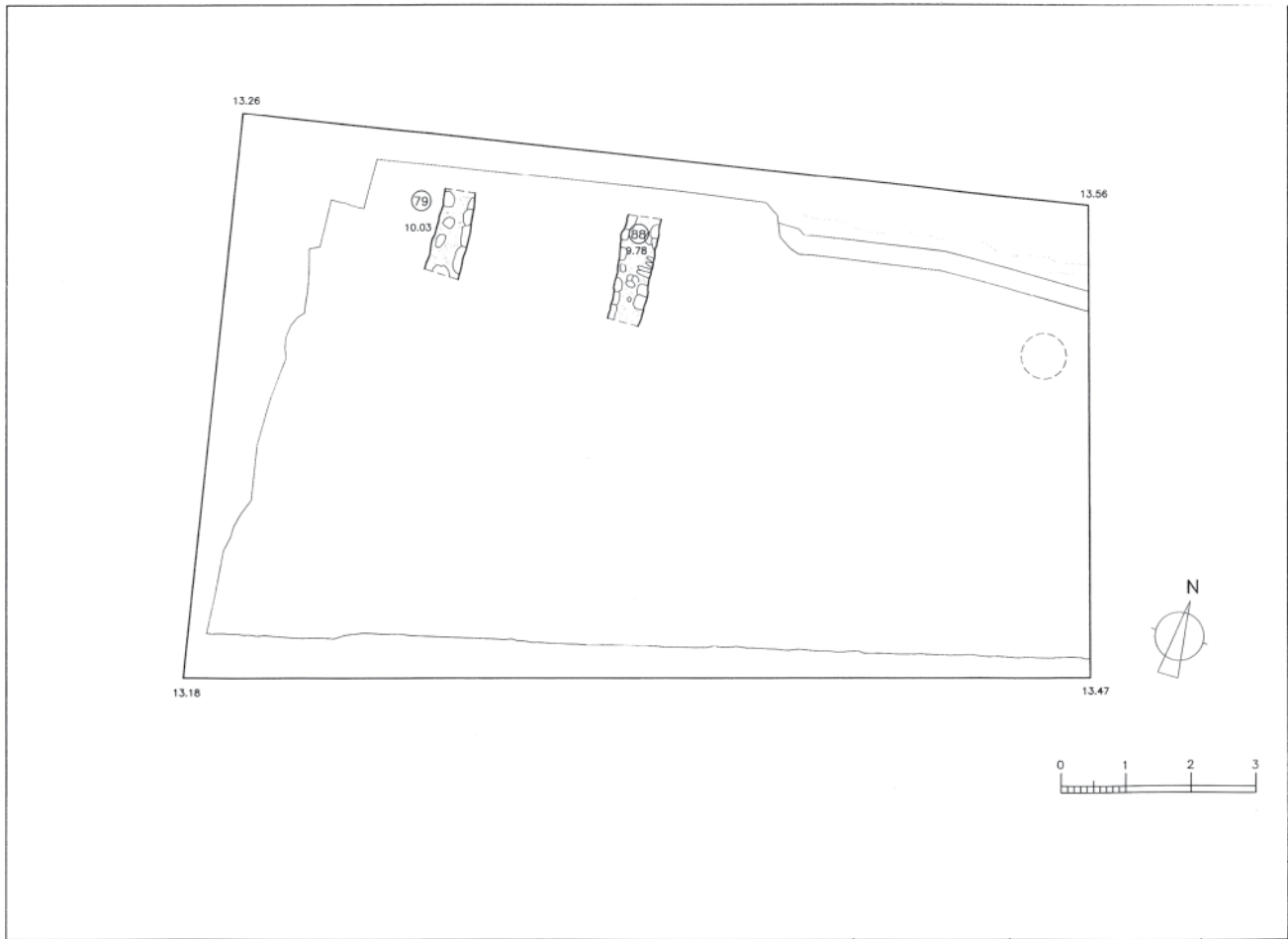

FIG. 7. Corte 2. Nivel Romano.

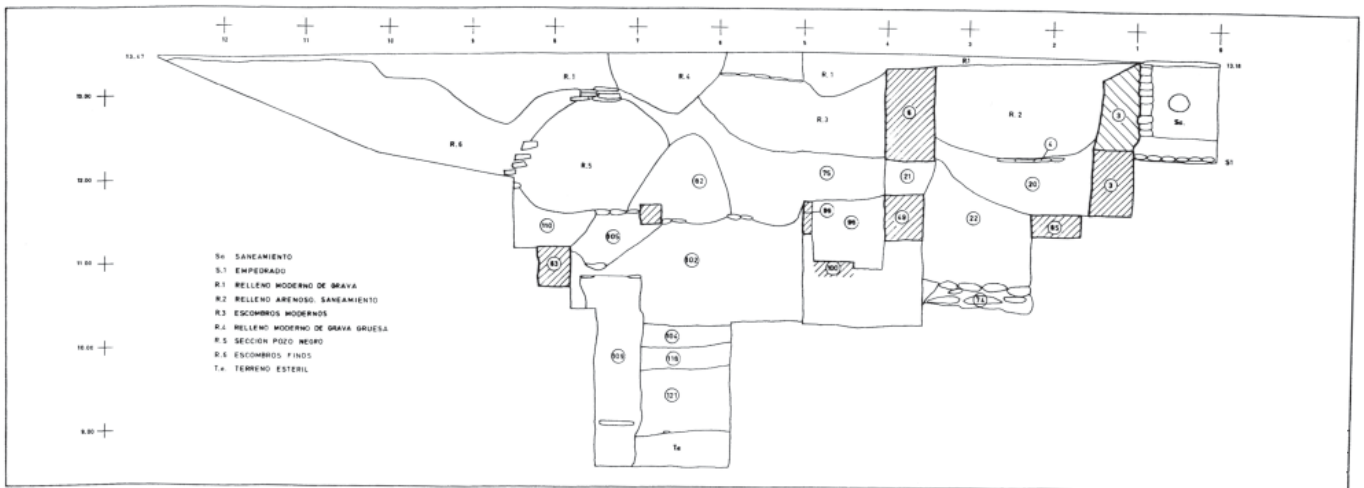

FIG. 8. Corte 2. Perfil Sur.

En el sector central del corte, aunque no se detectan estructuras, si se localizan algunos fragmentos cerámicos romanos rodados, a partir de la cota 9,70 m. exceptuando dos bordes de ánforas (Lám. II, 8 y 9), correspondientes a la forma Beltrán I (24), fechables en el siglo I, quizás relacionada con las piletas detectadas en la parte alta de la ladera.

NIVEL ESTÉRIL: Cota 9,25-8,01 m.

A partir de una cota de 9,25 m. tanto en el ángulo oeste como en el sector central se llega a un nivel estéril. Mientras que en el primero de ellos se trata de un estrato arenoso con fragmentos de esquistos, UE 91, y de matriz arcillosa (UE 92). En el espacio central, desde una cota de 8,76 a 8,01 m., se detecta un nivel de

arcilla limpia, solo alterada por los cilindros del pozo de agua dulce (UE 124) que se introduce en este nivel buscando la captación de agua.

CORTE 3:

Situado en el extremo Noreste del solar. Sus dimensiones son de 5 x 5 m (Fig. 9). Se inician los trabajos a una cota que oscila entre 13,91 y 13,80 m. Igual que en los cortes anteriores, se realiza un rebaje mecánico de 1,50 m. para retirar los restos de cimentaciones y saneamientos de las viviendas demolidas.

A partir de la cota 12,89 m, detectamos un nivel de vivienda adscribible al siglo XVIII, alterado por restos de cimentaciones y pozo negros.

NIVEL CONTEMPORÁNEO:

Aún se mantiene algunos restos de cimentación, UE 9, Cota 12,31 m., fabricada en mampuesto de piedra caliza con un mortero muy compactado, conserva una sola hilada.

Con este nivel también hay que relacionar los pozos negros UE 7, 8, 10, 11 y 14 que alteran estructuras inferiores y en algunos casos las rompen como a la UE 5.

NIVEL MODERNO: Cota inicial 12,89 hasta 11,50 m. (Fig. 9)

Formado por los restos de una vivienda, de la que se ha localizado parte de dos habitaciones.

Una situada al Oeste delimitada por estructuras de ladrillos, UE 2 y 3, de 0,50 m. de ancho, presenta un pavimento de ladrillo, colocado en espiga, UE 13 (Cota 11,76 m.). Esta habitación está alterada por la cimentación UE 9 y los pozos negros, UE 8 y 10. Se encuentra cerrada al Noreste por un muro de tapial, estucado en blanco, UE 5, apoyado sobre una estructura de ladrillos UE 29, que delimita a otra habitación, muy arrasada por los pozos negros, UE 7, 11 y 14. De esta habitación no se ha podido localizar el suelo.

En el sector que rodea los pozos negros se ha recogido material cerámico islámico, planteándose la posibilidad de existir niveles arqueológicos más antiguos.

Bajo el pavimento de la primera habitación, localizamos un pozo negro, UE 19, relacionado con el saneamiento de esta vivienda de los siglos XVII-XVIII.

El material cerámico está relacionado con uso doméstico, encuadrable en los siglos XVII y XVIII.

NIVEL ISLÁMICO: Cota inicial 11,50 m. hasta 10,04 m. (Fig. 9).

Se encuentra muy arrasado, exceptuando las estructuras UE 24 y 30, que han servido como cimentaciones para los muros modernos UE 2 y 29. El resto está bastante alterado por los numerosos pozos negros del nivel anterior que aún continúan.

Las estructuras UE 24 y 30, cotas 11,64 y 11,49, respectivamente, construidas en ladrillos, algunos colocados en espiga (Fig. 10) y mampuesto, están trabadas delimitando una posible habitación cuyo pavimento ha desaparecido. Estas estructuras por su fábrica deben asociarse a niveles de ocupación nazarí. El material cerámico localizado está mezclado por la acción de los pozos negros, corresponde a la ocupación nazarí con presencia de fragmentos de siglos anteriores: almohades y algunos califales.

Las estructuras mencionadas parecen romper un nivel anterior, formado por muros de mampuestos bastante arrasados (UE 22, 23 y 24), en donde destaca el material cerámico asociado a la ocupación almohade con presencia aún de fragmentos nazaries, y califales. Muy alterado todo el sector por los pozos negros modernos.

Entre las cotas 10,04 y 9,84 m. se concluye la actuación, alcanzándose en algunas zonas la profundidad de 4 m. en un espacio que ha quedado reducido a 3,50 x 2,00 m. Las estructuras UE 24 y 30 continúan. La primera de ella ha perdido ya el mampuesto,

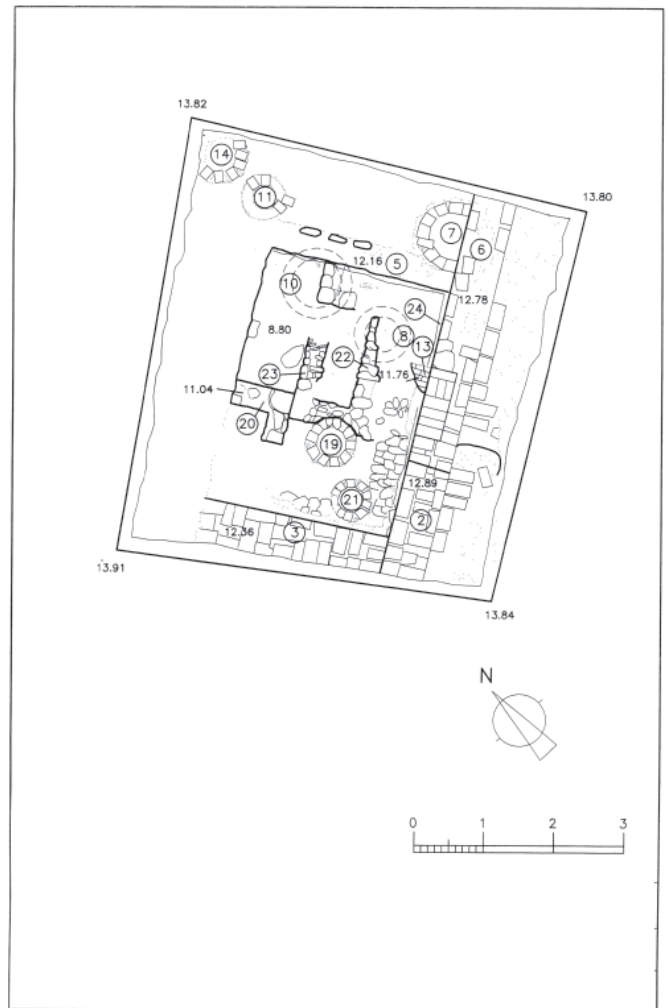

FIG. 9. Planta Corte 3.

apoyado en algunos tramos sobre un tapial compactado y con fuerte componente de cal, UE 31, que puede cumplir la función de zarpa de cimentación.

A la cota 9,84 m. se abandona el corte por los motivos ya indicados en el apartado de la Metodología.

CONCLUSIONES:

Sobre un estrato arenoso procedente de los depósitos vertidos por los arroyos del Calvario y del Callao que confluían hacia la actual calle Alcazabilla, se localizan las primeras estructuras, muy poco definidas, correspondientes a un momento de ocupación romana cuya cronología y funcionalidad es bastante difícil de precisar, debido a la escasez y grado de deterioro que presenta el material cerámico. Este nivel queda clausurado por un estrato de matriz arcillosa que será alterado sólo por la ocupación islámica. No existiendo indicios de ningún asentamiento intermedio.

El nivel islámico más antiguo corresponde a época califal, encontrándonos en un ámbito doméstico, anterior y coetáneo a la edificación de la muralla. Dicho nivel está formado por dos estratos, al primero correspondería parte de una habitación que queda anulada por viviendas posteriores ya que un muro medianero separa dos zonas que, como hemos indicado, pueden corresponder a dos viviendas distintas.

La ubicada al SE, mejor definida, está integrada por un patio con bancadas de tapial y su pozo de agua dulce correspondiente, y

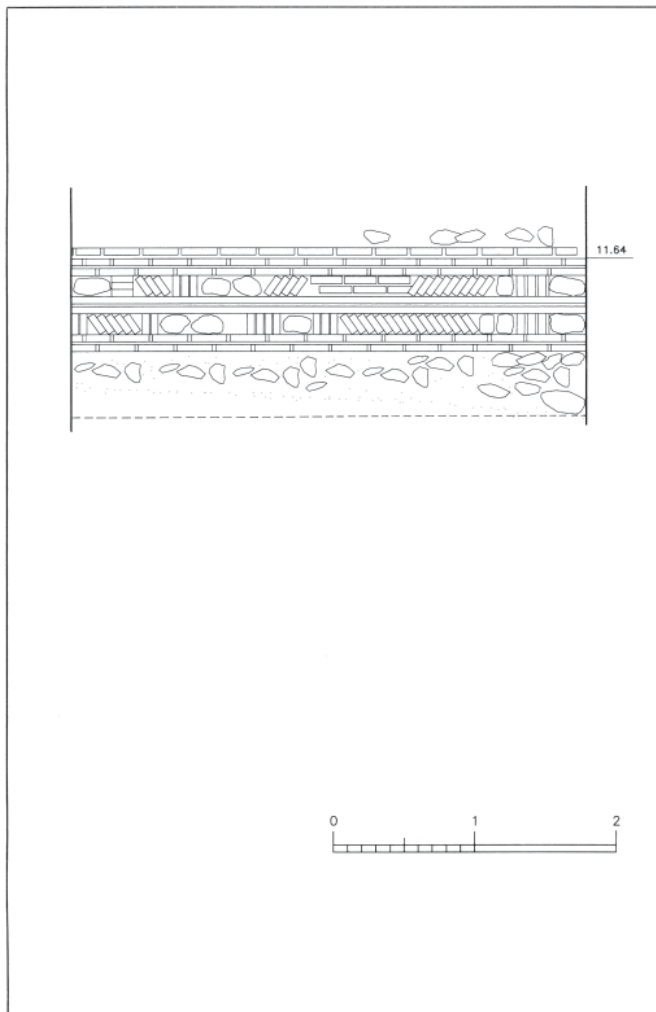

FIG. 10. Corte 3. Alzado de la UE 24.

sendas habitaciones, la situada hacia el Sur, presenta dos muros de cierre, teniendo reforzado su ángulo con un sillar de arenisca reutilizado, procedente de los niveles romanos cercanos a este sector. Mientras que la situada al NE, arrasada por un pozo negro, presenta dos alzados de tapial, fábrica característica del momento califal.

Este nivel de viviendas se abandona en algún momento del siglo XII, quedando sellado por un estrato de textura arcillosa.

Los terrenos se vuelven a ocupar en el momento nazarí, apreciándose igualmente un uso doméstico, relacionado con el arrabal de Fontanella situado a extramuros, que en un momento de crecimiento demográfico pudo extenderse hacia la ladera, en los terrenos no ocupados por el cementerio.

Como no se han detectado indicios de la necrópolis islámicas podríamos situar el límite Oeste de la misma en las proximidades del cercano arroyo del Callao.

Tras la conquista estos terrenos quedan abandonados, a pesar de su pronta configuración urbana reflejada en las Ordenanzas municipales. La existencia del cementerio islámico retrajo a la población que no se asentó en este sector hasta el siglo XVII.

A partir de entonces esta zona queda vinculada al cercano Hospital de Santa Ana, cuyo topónimo ha perdurado.

En el siglo XIX, sufre algunos cambios debido a las remodelaciones urbanísticas efectuadas. Se levantan nuevas edificaciones en el extremo del solar que limita con la Plaza de M^a Guerrero que convivirán con las anteriores viviendas del siglo XVIII

RELACIÓN DE UNIDADES ESTRATIGRÁFICAS

CORTE 1:

- UE 1 : Resto de enchado perteneciente a un posible suelo, se detecta sólo en el perfil SW del corte. Cota 12,11 m.s.n.m.
- UE 2 : Nivel de relleno, localizado en la mitad W del corte. Se recogen fragmentos de los siglos XVIII y XIX. Cota 12,11-11,87 m.
- UE 3 : Sumidero de un pozo asociado al pavimento de patio UE 5, extremo W del corte C-1.
- UE 4 : Nivel de relleno entre la UE1 y la 5. Se continúan detectando fragmentos cerámicos del siglo XVIII. Sector W del corte. Cota 11,81.
- UE 5 : Nivel de pavimento de guijarros en buen estado perteneciente a un patio, presenta un dibujo radial formado por fragmentos de ladrillos y cantos rodados. En el mismo se integra la UE 3. Cota 11,87 m.
- UE 6 : Muro que presenta fractura de ladrillo, asociado al pavimento UE 5. Se encuentra alterado por la cimentación moderna. Longitud 1,42 m. Anchura 0,60 m. Cota 12,36 m.
- UE 7 : Pozo negro moderno. Se ubica en el ángulo NW del C-1. No se baja. Cota 12,19 m.
- UE 8 : Cimentación moderna cuya parte superior ha sido retirada mecánicamente. Cota 12,48 m.
- UE 9 : Cimentación moderna cuya parte superior ha sido retirada mecánicamente. Se introduce en el perfil S. Cota 12,02 m.
- UE 10: Cimentación moderna. Se retira mecánicamente. Cota 12,05 m.
- UE 11: Cimentación moderna. Se retira mecánicamente. M.E. C-1. Cota 12,13 m.
- UE 12: Cimentación moderna. Se retira mecánicamente. M.E. C-1. Cota 12,38 m.
- UE 13: Cimentación moderna. Se retira mecánicamente. M.E. C-1. Cota 12,38 m.
- UE 14: Muro que presenta factura de ladrillo en el alzado, sólo se conserva en su mitad N., ya que el resto se encuentra arrasado por las cimentaciones modernas. La cimentación del mismo, de piedra caliza, presenta una longitud de 3,35 m. y un ancho de 0,50 m. Cota 11,84 m.
- UE 15: Pavimento de patio con factura de empedrado combinando fragmentos de barro cocido con cantos rodados. Se sitúa en el sector centro del corte, se encuentra alterado por una serie de estructuras modernas: cimentación UE 11 y pozos negros UE 16 y 17. Cota 11,63 m.
- UE 16: Pozo negro moderno. Cota 11,75 m.
- UE 17: Pozo negro moderno. Cota 11,75 m.
- UE 18: Estructura de ladrillo, sin definir, dirección N, parece que forma ángulo con la rota por las UE 12 y 13. Cota 11,80 m.
- UE 19: Estructura de ladrillo, dirección E-W. Ancho 0,50 m. y longitud visible 3,30 m. se adentra en el perfil. En el extremo W se encuentra alterado por las cimentaciones modernas UE 11 y 12 y el pozo negro UE 17. Cota 11,74 m.
- UE 20: Pozo negro. Diámetro interior 0,60 m. Rompe el pavimento UE 21. Cota 11,72 m.
- UE 21: Pavimento de cantos rodados, asociado a las estructuras UE 18 y 19 y alterado por el pozo UE 20. Cota 11,78 m.
- UE 22: Parte de una estructura con factura de ladrillo, que presenta dirección N. Ancho 0,50 m., longitud sin definir. Se encuentra alterada por la UE 20. Cota 11,67 m.
- UE 23: Zarpa de cimentación de la U.E. 22, con factura de ladrillo. Ancho 0,12 m. Cota 11,57 m.
- UE 24: Derrumbe detectado en el extremo NE del corte. Cota 11,59 m.
- UE 25: Estrato de relleno arenoso, localizado bajo la UE 15, presenta fragmentos cerámicos, sobretudo del siglo XVIII.
- UE 26: Fragmentos de losas planas. Cota 11,26m. Sobre el pavimento UE 27.

- UE 27: Pavimento que presenta factura de cantos rodados y fragmentos e ladrillo. Bajo la UE 25 y cubierto en algunos tramos por la UE 26. Cota media 11,23 m.
- UE 28: Estrato de tierra muy suelta y de tonalidad rojiza, con materiales cerámicos del siglo XVIII.
- UE 29: Estrato de relleno detectado bajo el pavimento UE 27. Se encuentra muy alterado por las filtraciones del pozo negro U.E.16. Cota final 11,00 m.

CORTE 2:

- UE 1 : Nivel de relleno que colmata las estructuras del siglo XVIII. Cota 12,03-11,83 m.
- UE 2 : Pozo negro de la vivienda demolida, diámetro interior 0,70 m.
- UE 3 : Estructura del siglo XVIII que presenta factura de mampuestos y ladrillos, dirección N-S. Longitud visible 1,90 m. Bajo la UE 1. Cota 12,10 m.
- UE 4 : Plataforma de la alberca, presenta un ancho de 2,10 m., adentrándose en el perfil S. Delimitada por las UE 3, 5 y 6. Cota media 11,91 m.
- UE 5 : Estructura de mampuestos asociada a la UE 4. Longitud 1,50 m. Ancho 0,40 m. Junto a la UE 3 y 7. Dirección E-W. Cota 11,94 m.
- UE 6 : Estructura con factura de mampuestos, dirección NW-SE. Longitud visible 2,40 m. adentrándose en el perfil S. Ancho 0,50 m. Asociado a la UE 4. Cota 11,95 m.
- UE 7 : Estructura con fábrica de ladrillo con dirección NE-SW, adosada a la U.E.5. Ancho 0,45 m. Longitud 2,30 m. Cota inicio 11,90 m.
- UE 8 : Posible pileta, se introduce en el perfil NW, su factura es de ladrillo. Parte de la UE 7 y se encuentra delimitada por la UE 9. Cota 11,88 m.
- UE 9 : Estructura que conserva dos hiladas de ladrillo, posible base de pilar, muy moderno.
- UE 10: Pozo de saneamiento moderno, se introduce en el perfil NW.
- UE 11: Estructura de ladrillo moderna, dirección E-W. Ancho 0,50 m. Longitud visible 3,10 m. Cota media de inicio 12,03 m. Cota final 11,65 m. Apoya sobre un muro islámico UE 50.
- UE 12: Estructura islámica de mampuestos, utilizada como cimentación de la U.E.11. Cota 11,61 m.
- UE 13: Estructura que presenta factura de ladrillo, con dirección NW-SE, está cortada por la UE 11 en su extremo SE y se adentra en el perfil NW. Longitud visible 2,00 m. Ancho 0,50 m. Cota inicio 12,06 m. Cota final 11,66 m.
- UE 14: Cara E. de la UE 13 que presenta restos de estuco.
- UE 15: Pozo negro, situado en el extremo NE.
- UE 16: Estrato integrado por un derrumbe con abundantes tejas, se localiza entre las UE 11 y 13.
- UE 17: Nivel de relleno de textura arenosa con presencia de material cerámico islámico. Situada en el ángulo NE del corte, entre las UE 13 y 14.
- UE 18: Relleno arenoso en el interior de la UE 8.
- UE 19: Pavimento de guijarros bajo la UE 16 y entre las UE 11 y 13. Cota 11,86 m.
- UE 20: Relleno arenoso con restos de cal, se localiza entre el perfil SE y las UE 6 y 11. Cota 11,82 y 11,62 m.
- UE 21: Derrumbe compacto detectado en el ángulo SE del corte, junto a las UE 11 y 20, integrado por fragmentos de cascos, tejas y cantos rodados. Cota 11,62 m.
- UE 22: Nivel de derrumbe de matriz arenosa con fragmentos constructivos, tejas y ladrillos. Situado entre las UE 11 y 13. Cota 11,62-11,42 m.
- UE 23: Estrato de cal, posible pavimento que se extiende por todo el sector central del corte, roto por las estructuras modernas. Cota media 11,57 m.

- UE 24: Estrato de relleno arcilloso con fragmentos constructivos. Cota 11,42-10,92 m.
- UE 25: Piletilla o pozo con factura de ladrillo, adosada a la U.E.24. Cota 11,25 m.
- UE 26: Relleno muy suelto, situado bajo la UE 19. Cota 11,86-11,61 m.
- UE 27: Suelo de argamasa enlucido, situado bajo la UE 26, entre las UE 11 y 13. Cota 11,61 m.
- UE 28: Se trata de un saliente que parte de la UE 13, con factura de piedra, una de ellas plana. Situado en el cuadrante NE del corte. Cota 11,87 m.
- UE 29: Fosa de cimentación con relleno moderno de la UE 11. Situado al NE de la UE 11.
- UE 30: Nivel de pavimento bajo la UE 29 y junto a la UE 13, ennegrecido y con nódulos de cal. Cota 11,53 m.
- UE 31: Estrato de relleno arcilloso-arenoso, situado bajo el pavimento UE 27. Cota 11,59-11,19 m.
- UE 32: Murete con factura de tapial, estucado en su cara exterior. Dirección E-W. Asociado a la UE 33. Cota 11,14 m.
- UE 33: Murete de tapial estucado al exterior. Dirección NE-SW, forma ángulo con la UE 32. Cota 10,88m.
- UE 34: Estrato de matriz arcillosa sobre las UE 32 y 33. Cota 10,92 m.
- UE 35: Estructura de mampuestos de piedra caliza. Se encuentra cortada hacia el S. por la cimentación y fosa de la UE 11. Presenta un ancho de 0,60 m. y una longitud visible de 1,35 m., adentrándose en el perfil NW. Cota 11,83 m.
- UE 36: Nivel de relleno de tonalidad rojiza, situado bajo el suelo de la alberca. Cota 11,85 m.
- UE 37: Estructura de tapial, localizada bajo la UE 13. Presenta ambas caras estucadas, asociada a los pavimentos UE 27 y 30. Tiene un ancho de 0,50 m. y una longitud visible de 1,60 m. Cota 11,52 m.
- UE 38: Paredes estucadas de la UE 37.
- UE 39: Pavimento de cantos rodados, situado bajo la UE 4. Cota 11,80 m.
- UE 40: Estrato de relleno arenoso de tonalidad verdosa, asociado a un posible pozo situado bajo la UE 8. Cota 11,38 m.
- UE 41: Atarjea localizada bajo la UE 4, con factura de ladrillo en dirección W. Se introduce bajo la UE 3, tiene una longitud de 1,10 m. y un alzado de 0,15 m. Cota 11,33 m.
- UE 42: Lechada de cal, asociada a la canalización UE 31. Se localiza en el sector SW, bajo la UE 36. Cota 11,22 m.
- UE 43: Nivel de relleno bajo la UE 42, de textura arenosa y tonalidad rojiza. Cota 11,18-11,06 m.
- UE 44: Suelo estucado, localizado en el sector N, bajo el relleno UE 31, asociado a la UE 23. Cota 11,07 m.
- UE 45: Muro bajo la UE 3, aprovechado como cimentación del mismo. Ancho visible 0,12 m. Cota 11,30 m.
- UE 46: Fosa de cimentación de las UE 7 y 8. Situada en el ángulo NW del corte. Cota 11,20-11,00 m.
- UE 47: Posible brocal de la UE 25 con factura de ladrillo. Cota 10,97 m.
- UE 48: Estrato de relleno arenoso con abundantes fragmentos constructivos, material cerámico con presencia de fragmentos de época romana, localizado en el sector W del corte, asociado a la UE 49 y 50. Cota 11,25-10,98 m.
- UE 49: Estructura de mampuestos en dirección NW-SE, con un ancho de 0,40 m. y una longitud visible de 2,00 m, presenta dos hiladas y un alzado de 0,30 m. Asociada a la piletilla UE 25. Cota 11,24 m.
- UE 50: Estructura que presenta factura de mampuestos con dirección NE-NW, con un ancho de 0,45 m. y una longitud de 2,38 m. Forma ángulo con la UE 49. Cota 11,28 m.
- UE 51: Relleno formado por un derrumbe de materiales constructivos con abundantes piedras. Asociado a la UE 50, localizado en el sector W del corte, similar al UE 48. Cota 1,06-10,76 m.

- UE 52: Estrato de relleno ocasionado por un derrumbe, localizado en el sector NE, formado por abundantes piedras, similar a las UE 58 y 51. Cota 11,12 m.
- UE 53: Estrato de relleno arenoso localizado en el sector W. Bajo la UE 51 sin apenas materiales cerámicos.
- UE 54: Depósito de matriz arcillosa con presencia de materiales cerámicos romanos. Coincide con el final de la UE 45. Sector SW, bajo la UE 51. Cota 10,98 m.
- UE 55: Pavimento de guijarros, situado en el extremo W del corte. Bajo la UE 51. Cota 10,98 m.
- UE 56: Relleno interior de la UE 25 de matriz arenosa y tonalidad negruzca.
- UE 57: Estrato de nivelación, arenoso y suelto. Bajo el pavimento UE 30, se apoya sobre un segundo pavimento UE 58. Materiales cerámicos islámicos. Cota 11,47 m.
- UE 58: Pavimento estucado en blanco detectado en el ángulo NE del corte bajo la UE 57 y similar a la UE 27. Cota 11,37 m.
- UE 59: Estructura con factura de mampuestos con un ancho de 0,43 m. y una longitud vista de 3,35 m., tiene adosadas las UE 32 y 33. Está cubierta por la UE 27. Cota 11,25 m.
- UE 60: Estructura con factura de mampuestos adosada a la UE 50, presenta un sillar de arenisca en su ángulo W. Tiene un ancho de 0,65 m. y una longitud de 2,00 m. Cota 11,01. Cota sillar 11,35 m.
- UE 61: Continuación de la estructura anterior hacia el NE. Bajo las UE 49 y 33. Cota 10,78 m.
- UE 62: Estrato de derrumbe. Bajo la UE 54 y relacionado con las UE 60 y 65. Cota 10,88 m.
- UE 63: Estructura de mampuestos, presentado su cara NE intercalada con verdugadas de ladrillos. Bajo la UE 37. Cota 11,73 m.
- UE 64: Estrato de relleno ocasionado por un derrumbe con abundantes fragmentos constructivos, sobretudo tejas. Bajo la UE 35. Cota 11,72 m.
- UE 65: Estructura de mampuestos de piedra caliza. Bajo la UE 54, y relacionada con la UE 60. Cota 10,63 m.
- UE 66: Estrato arenoso muy suelto con algunos nódulos rojizos, fragmentos cerámicos islámicos. Ángulo SW del corte. Cota 10,63 m.
- UE 67: Estrato de relleno ocasionado por derrumbe. Bajo la UE 64.
- UE 68: Estrato de relleno, localizado en el ángulo NE del corte.
- UE 69: Estrato de derrumbe, arenoso y con mampuestos en el ángulo SW del corte, entre las UE 49, 60 y 65. Cota 10,54 m.
- UE 70: Pequeña estructura de forma circular con factura de mampuestos de piedra caliza. Bajo la UE 24 y junto a las UE 32 y 61. Cota 10,79 m.
- UE 71: Estructura de mampuestos que conserva una sola hilada. Parte de la UE 59 y se introduce en el perfil NW. Cota 10,97 m.
- UE 72: Estructura de mampuestos, localizada en el ángulo NW. Cota 11,07 m.
- UE 73: Estrato arenoso que se extiende por todo el pasillo SE del corte. Bajo la UE 69. Cota 10,40 m.
- UE 74: Posible estructura de nivelación con factura de mampuestos de pequeño tamaño, localizada en el ángulo SW del corte. Cota 10,20 m.
- UE 75: Estrato correspondiente a un depósito localizado en el pasillo S del corte. Se encuentra alterado por la intromisión de una fosa, UE 76, correspondiente a la piletilla o pozo UE 25.
- UE 76: Fosa interior del pozo UE 25, colmatada con materiales islámicos: nazaries y almohades, que supone una intromisión en la estratigrafía califal.
- UE 77: Estructura que presenta dos sillarejos en un estrato de arrastre arenoso. Cot 10,07 m.
- UE 78: Deposición de estrato arenoso, localizado en el pasillo NW del corte. Cota 10,33-10,03m.

- UE 79: Estructura con factura de piedra caliza, detectada en el ángulo W. Conserva un ancho y una longitud vistas respectivamente de 0,50 y 1,45 m. y un alzado de 0,40 m. Cota 10,03-9,63 m.
- UE 80: Pavimento estucado sobre U.E.81. Situado en el ángulo NE. Nivel moderno.

AMPLIACIÓN:

- UE 81: Estrato de relleno con restos constructivos y fragmentos de esquistos. Bajo la UE 80.
- UE 82: Estrato de relleno muy suelto de tonalidad negruzca, situado en el cuadrante NE del corte. Cota 11,46 m.
- UE 83: Pavimento bajo la UE 81. Nivel moderno.
- UE 84: Nivel de derrumbe con fragmentos de cantos rodados, tejas y mampuestos calizos de pequeño tamaño. Ángulo SW del corte, junto a la UE 65. Cota 10,80 m.
- UE 85: Estructura de piedra caliza continuación de la UE 65. Cota 10,92 m.
- UE 86: Estrato de relleno localizado en el ángulo SE del corte. De textura suelta y prácticamente sin materiales cerámicos. Situado entre las UE 24, 65 y 85. Cota 10,90-10,25 m.
- UE 87: Estrato de matriz arcillosa correspondiente a una deposición. Localizado en el ángulo NW del corte. Tal relleno cubre la estructura UE 88. Cota 9,93-9,73 m.
- UE 88: Estructura que presenta mampuestos de piedra caliza y algo de ladrillo, presenta una longitud vista de 1,55 m. con dirección NW-SE y un ancho de 0,55 m., así como un alzado de 0,50 m. Cota 9,78 m.
- UE 89: Estrato de relleno con fragmentos de materiales constructivos y muy poca cerámica. Situado en ángulo SW del corte.
- UE 90: Estructura con factura de mampuestos y esquistos. Localizada en el ángulo SW, perpendicular a la UE 65, probablemente se trazaría a la UE 101. Cota 10,67 m.
- UE 91: Estrato arenoso con fragmentos de esquistos, localizado en el ángulo NW, entre las UE 79 y 88. Se recoge poco material cerámico romano, muy rodado. Cota 9,73-9,33 m.
- UE 92: Estrato, proveniente de depósito, de arcilla, detectado en el ángulo NW del corte. Junto a la UE 79. Cota 9,33-9,25 m.
- UE 93: Pavimento de losetas rectangulares de ladrillo. Sobre la UE 23, localizada en el ángulo E. Cota 12,05 m.
- UE 94: Murete con factura de ladrillo, presentando su cara al W. Sector centro de la ampliación.
- UE 95: Estructura circular con factura de mampuestos similar a la UE 70, detectada a esta misma cota antes de la ampliación.
- UE 96: Estrato de relleno que presenta abundantes fragmentos de materiales constructivos, sobretudo de tejas y algo de ladrillo. Situado al E. de la U.E.11, en el sector de la ampliación.
- UE 97: Estrato arenoso con fragmentos de esquistos, situado en el extremo NW del corte, sin presencia de materiales cerámicos. Bajo las UE 59 y 71, cortado en el extremo NE por la UE 67. Cota media 10,47-10,27 m.
- UE 98: Estrato arenoso, situado en la cara E de la UE 94. Cota 11,36-10,66 m.
- UE 99: Murete de tapial en dirección NW-SE que presenta un ancho y una longitud vista de 0,20 y 1,90 m. respectivamente. Presenta su cara E estucada en blanco, con toda seguridad se uniría a la UE 33 pero se encuentra cortado por la UE 25 y el relleno interior de la misma. Cota 11,38 m.
- UE 100: Estructura con factura de mampuestos de piedra caliza, en dirección NW-SE, bajo la UE 98. Presenta un ancho de 0,60 m. y una longitud vista de 0,85 m. Se traba y forma ángulo con la U.E.101. Cota 10,68 m.
- UE 101: Muro con factura de mampuestos calizos en dirección SW-NE, tiene longitud vista de 0,30 m. y un ancho de 0,50 m., posiblemente se uniera a la UE 85. Cota 10,67 m.
- UE 102: Estrato ocasionado por derrumbe con fragmentos constructivos y cerámicos islámicos, ubicado al E de la UE 99 y similar a la UE 98. Cota 11,06-10,76 m.

- UE 103: Estrato de relleno en el sector de la ampliación similar a la UE 26. Se trata del interior del pozo UE 25.
 - UE 104: Estrato de depósito arenoso compactado. Situado en el sector NW, bajo la UE 97. Sin materiales cerámicos. Cota 10,16 m.
 - UE 105: Estrato de relleno de textura arenosa en el sector centro de la ampliación. Bajo la UE 102.
 - UE 106: Estrato de relleno, ocasionado por derrumbe con abundantes fragmentos de teja. Asociado a la UE 71 y similar a la UE 64. Cota 10,86m.
 - UE 107: Encachado del pavimento UE 93. Materiales cerámicos modernos.
 - UE 108: Estrato de derrumbe, localizado bajo la UE 107, integrado por fragmentos constructivos, piedras y ladrillos con abundante material cerámico islámico. Cota 11,46-10,76 m.
 - UE 109: Bolsada, relleno interior de pozo, con fragmentos cerámicos islámicos, piedras y fragmentos de anillas de pozo. Diámetro 0,75 m. Está asociado a la UE 102. Cota 10,76 m.
 - UE 110: Estrato de relleno con fragmentos constructivos. Bajo restos de estructuras modernas. Cota 11,76 m.
 - UE 111: Posible estructura con factura de mampuestos que se adosa a la UE 63. Cota 10,99 m.
 - UE 112: Se trata de la misma estructura UE 63 que continua hacia el SE. Cota 10,98 m.
 - UE 113: Estrato de relleno muy compactado, integrado por fragmentos de esquistos. Asociado a la UE 105. Cota 10,46 m.
 - UE 114: Posible pavimento de ladrillo, asociado al relleno arenoso UE 115. Moderno.
 - UE 115: Estrato arenoso de tonalidad negruzca, situado en el sector E., relacionado con las UE 111 y 116 y bajo la UE 108.
 - UE 116: Murete de tapial, situado en el extremo E. Presenta su cara SE estucada en blanco, dirección NE-SW, con un ancho de 0,08 m. Asociado al relleno UE 115 y a la UE 125. Cota 11,02 m.
 - UE 117: Estrato de relleno en el que se aprecian cantos rodados y piedras, probablemente se trate de un derrumbe o arroyada. Cota 10,44 m.
 - UE 118: Estrato de relleno de matriz arenosa con fragmentos cerámicos, detectado en el sector centro junto a la UE 77. Cota 10,15 m.
 - UE 119: Estrato ocasionado por un derrumbe con abundantes fragmentos de tejas y ladrillos, situado en el sector E, junto al perfil. Sobre el extremo E de la UE 63. Cota 11,57.10,99 m.
 - UE 120: Zarpa de la cimentación de la UE 77, con fábrica de mampuestos calizos de pequeño tamaño, presenta un ancho de 0,30 m. Cota 9,84 m.
 - UE 121: Relleno arenoso compactado, en el que disminuyen los fragmentos cerámicos. Cota 9,60-8,76 m.
 - UE 122: Estrato de relleno arenoso, situado al W de la UE 77. Se encuentra alterado por el relleno interior del pozo UE 25. Cota 9,65 m.
 - UE 123: Estrato de relleno arcilloso con alto grado de humedad, procedente de arroyada. Situado al E. de la UE 77. Cota 8,76-8,01 m.
 - UE 124: Cilindro de barro cocido perteneciente a un pozo de agua dulce que tras su abandono se colmataría con materiales cerámicos más tardíos, almohades y nazaries. Se trata de la parte inferior de la UE 109. Cota inicio 8,76 m.
 - UE 125: Murete de tapial, situado en el extremo E del corte, presenta su cara E estucada en blanco. Cota 10,96 m.
 - UE 126: Estructura con factura de mampuestos que presenta una sola hilada. Está rota hacia el NE. Cota 11,26 m.
- CORTE 3:*
- UE 1: Relleno muy moderno. Rebaje mecánico. Prof. 1,50 m. Cota 12,34 m.
 - UE 2: Estructura de ladrillos. Longitud 3,40 m. Dirección NE-SW. Ancho 0,50 m. Cota inicial 12,89. Cota final 11,79.
 - UE 3: Estructura de mampuesto. Dirección NW-SE. Longitud visible 2,46 m. Ancho 0,50 m. Arranca de la UE 2. Cota 12,89 m. parte más baja 12,36 m. Cota final 11,29 m.
 - UE 4: Pilar de ladrillos. Ancho 0,50 m. Arranca de la UE 3. Cota 12,89 m.
 - UE 5: Estructura de tapial. Dirección NW-SE. Ancho 0,50m. Longitud visible 1,20 m. Presenta su cara Oeste enlucida en blanco. Arranca del pilar UE 4 y es paralela a la UE 3. Rota en su extremo Norte por el pozo negro UE 10. Cota 12,16 m. Cota final 11,71 m. Apoya sobre la UE 29.
 - UE 6: Estructura de mampuesto, dirección NE-SW. Arranca del pilar UE 4. Ancho 0,60 m. Longitud visible 0,80 m. Se adentra en el perfil Este. Se le adosa el pozo negro UE 7. Cota 12,78 m.
 - UE 7: Pozo negro, situado en el perfil Este, apoyado en la UE 6. Diámetro 0,95 m. Cota 12,39 m.
 - UE 8: Pozo negro. Diámetro 0,40 m. Cota 12,19 m.
 - UE 9: Cimentación moderna. Ancho 0,80 m. Dirección NW-SE. Longitud 1,93 m. Apoya en la UE 2. Cota 12,31.
 - UE 10: Pozo negro situado en la mitad NE. Diámetro 0,68m. Rompe a la UE 5. Cota 12,25 m.
 - UE 11: Pozo negro, situado cercano al perfil NE. Cota 12,33 m. Diámetro visible 0,45 m.
 - UE 12: Relleno arcilloso de tonalidad rojiza con materiales cerámicos modernos y presencia de piezas islámicas, sobretodo alrededor de los pozos. Situado entre las UE 9 y 2 y los pozos UE 8 y 10. Sobre la UE 13. Cota inicial 12,24. Final 11,84 m.
 - UE 13: Pavimento de ladrillos, colocados en espiga. Cota 11,76 m. Bajo el relleno UE 12. Grosor 0,03 m. Asociado a materiales cerámicos modernos. Localizado en la mitad Oeste y relacionado con la UE 2.
 - UE 14: Pozo negro, situado en el vértice N. Diámetro 0,25 m. Cota 12,48 m.
 - UE 15: Encachado de cal del pavimento UE 13. Cota 11,73 m. Apoya sobre la veta UE 16.
 - UE 16: Veta arcillosa sin materiales cerámicos, posiblemente utilizada para nivelar el pavimento UE 13. Bajo el encachado UE 15. Cota 11,6-11,36m.
 - UE 17: Relleno de matriz arenosa con materiales constructivos: fragmentos de ladrillos, tejas y material cerámico. Situado en la mitad Oeste. Bajo la UE 16. Cota 11,36- 11,04 m. Materiales cerámicos modernos.
 - UE 18: Relleno arenoso de tonalidad negruzca, asociado a una estructura islámica. Cota 11,04-10,84 m.
 - UE 19: Pozo negro. Bajo la UE 16. Rompe estructuras islámicas. Diámetro 0,40 m. Cota 11,54 m. Materiales cerámicos modernos. Se incrusta en el relleno UE 17.
 - UE 20: Estructura de mampuesto bajo el relleno UE 18. Dirección NW-SE. Está rota por el pozo UE 19. Su fábrica es de mampuesto de piedra caliza. Anchura 0,65 m. Longitud 1,55 m. Cota 11,50 m. Cota final 11,30m. Conserva una sola hilada.
 - UE 21: Pozo negro, situado en el sector S. Cota 11,44m. Bajo la UE 13.
 - UE 22: Estructura de mampuesto, muy arrasada, el ancho no está definido, 0,20 m. Dirección NE-SW. Bajo el relleno UE 18. Asociada a materiales cerámicos islámicos. Se une a la UE 20. Longitud 1,80 m. Cota inicial 11,04 m.
 - UE 23: Hilada de mampuesto. Se une a la UE 20, paralela a la UE 22. Bajo el relleno UE 18. Se encuentra muy arrasada, la zona central está perdida, rota por el pozo negro UE 10 que aún continua. Ancho 0,25 m. Longitud 2 m. Cota inicial 11,04. Cota final 10,89, conserva una sola hilada.
 - UE 24: Estructura islámica con factura de ladrillos dispuestos en espiga. Bajo la UE 2. Longitud 3,50 m., se adentra en el perfil SW. Cota 11,64m.

- UE 25: Relleno ocasionado por derrumbe, asociado a las UE 22 y 23 y junto a la UE 24. Cota 10,84-10,54.
 - UE 26: Relleno ocasionado por derrumbe, localizado en el extremo W. Cota 10,44 m.
 - UE 27: Relleno asociado aún a los pozos negros en el sector NE del corte.
 - UE 28: Zarpa de cimentación de la UE 2. Solo se aprecia en el extremo SW, compuesta por un par de ladrillos salientes. Ancho 0,10 m. Longitud 0,80m. El resto de la estructura se apoya en la UE 24. Cota inicial 11,64. Cota final 11,49 m.

- UE 29: Estructura de ladrillos bajo la UE 5. Se apoya en la UE 24. Cota 10,84 m. Cota final 10,04 m.
 - UE 30: Estructura de mampuesto bajo la UE 29. Trabada con la UE 24. Cota 11,49 m.
 - UE 31: Restos de tapial muy compactado con gran componente de cal, bajo algunas zonas de la UE 24. Posible zarpa de cimentación. Cota 10,04 m.

Notas

- (1) B.S.J. ISSERLIN: «Informe sobre las excavaciones arqueológicas en Málaga-1974». *Jábega*, 12, diciembre 1975, pp. 6-11.
- J.M.J. GRAN-AYMERICH: «Málaga, ville phénicienne». *Arhéologia*, 179 (1983), pp. 34-40.
- ÍDEM: «Málaga. Excavaciones en el área del teatro romano». *Revista de Arqueología*, 31 (1983), pp. 58-61.
- ÍDEM: «Málaga fenicia y púnica». *Aula Orientalis*, 3 (1985), pp. 127-147.
- ÍDEM: «Excavaciones en la zona del teatro romano de Málaga. Campaña 1985». *Anuario Arqueológico de Andalucía. 1985/Actividades Sistemáticas*. T.II, Sevilla, 1987, pp. 406-408.
- ÍDEM: *Málaga phénicienne et punique*. París, 1991, pp. 53-56 y 116-117.
- (2) M^a INÉS FERNÁNDEZ GUIRADO y M^a CARMEN ÍÑIGUEZ SÁNCHEZ: «Memoria de la actuación arqueológica realizada en los terrenos próximos a la boca Norte del túnel junto a la Alcazaba». En prensa.
- (3) M^a INÉS FERNÁNDEZ GUIRADO y M^a CARMEN ÍÑIGUEZ SÁNCHEZ: «Memoria de la actuación arqueológica realizada en la Casa Polvorín del castillo de Gibralfaro (Málaga)». *Anuario Arqueológico de Andalucía.1995/Actividades de Urgencia*. T. III, Sevilla 1999, pp. 372-383.
- (4) ALEJANDRO PÉREZ-MALUMBRES y JUAN ANTONIO MARTÍN RUIZ: «Gibralfaro. El monte de los muertos». *Málaga. Variaciones*.17. Mayo 1998, pp. 28-29.
- (5) LUIS BAENA DEL ALCÁZAR: *Catálogo de las esculturas romanas del Museo de Málaga*. Málaga, 1984, pp. 74-77 y 82-84.
- (6) JUAN CISNEROS y CARMEN PERAL: «Informe de la actuación arqueológica en el solar situado en calle Alcazabilla, 3 (Málaga)». Inédito. Depositado en la Delegación Provincial de Cultura de la Junta de Andalucía. Recorte de prensa. Diario Sur, 12 de Marzo, 1992.
- (7) CECILIO GARCÍA DE LA LEÑA: *Conversaciones históricas malagueñas*. Vol.II, Málaga, 1981, ed. facsimil, pp. 154-155.
- (8) M^a INÉS FERNÁNDEZ GUIRADO y M^a CARMEN ÍÑIGUEZ SÁNCHEZ: Memoria de la actuación arqueológica realizada en la Boca Norte del Túnel (Málaga). En prensa.
- (9) JOSÉ ANTONIO RAMBLA TORRALVO et alii: «Intervención arqueológica de urgencia en C/. Afligidos, 3. Málaga». *Anuario Arqueológico de Andalucía/1990. Actividades de Urgencia*. T. III. Sevilla, 1992, pp. 369-379.
- NIEVES DUARTE CASESNOVES: «Sondeo arqueológico en C/. Cañón, 7 y 9. Málaga». *Anuario Arqueológico de Andalucía/1989. Actividades de Urgencia*. T. III, Sevilla, 1991, pp. 338-342.
- (10) M^a INÉS FERNÁNDEZ GUIRADO et alii: «Niveles arqueológicos del Sondeo realizado en el patio de la Iglesia del Sagrario (Málaga)». *Anuario Arqueológico de Andalucía/1993. Actividades de Urgencia*. T. III, Sevilla, 1997, pp. 428-441.
- (11) FRANCISCO GUILLÉN ROBLES: *Málaga musulmana*. Málaga, 1980, p.452.
- (12) M^a CARMEN ÍÑIGUEZ SÁNCHEZ: «La muralla islámica de Málaga: Referencias textuales y constatación arqueológica». *Arqueología y territorio medieval*, 2, Jaén, 1995, pp. 128-138.
- (13) PEDRO PORTILLO FRANQUELO: *Estudio Topográfico de los Planos de la ciudad y puerto de Málaga (Joseph Carrión de Mula, 1791 y Onofre Rodríguez, 1805)*. Málaga, 1983.
- (14) M^a INÉS FERNÁNDEZ GUIRADO y M^a CARMEN ÍÑIGUEZ SÁNCHEZ: «Memoria de actuación arqueológica realizada en la calle Muro de Santa Ana. Málaga». En prensa.
- (15) MANUEL RODRÍGUEZ DE BERLANGA: *Malaca*, Málaga, 1973, p. 105.
- (16) M^a INÉS FERNÁNDEZ GUIRADO: «Una necrópolis islámica en la ciudad de Málaga». *Mainake*, X, Málaga 1989, pp. 213-228.
- ÍDEM: «La necrópolis musulmana de Yabal Faruh (Málaga). Nuevas aportaciones». En *Estudios sobre cementerios islámicos andalusíes*. Eds. M^a Paz Torres Palomo y Manuel Acién Almansa. Málaga, 1995, pp. 37-68.
- CARMEN PERAL BEJARANO y M^a INÉS FERNÁNDEZ GUIRADO: *Excavaciones en el cementerio islámico de Yabal Faruh*. Málaga. Málaga, 1990, pp. 25-34.
- (17) JOSÉ MARÍA RUIZ POVEDANO: «El Concejo de Málaga a fines de la Edad Media (1487-1494). Tesis doctoral inédita. Málaga, 1985, pp. 119-122.
- (18) FRANCISCO BEJARANO ROBLES: *Las calles de Málaga. De su historia y ambiente*. Vol. I, Málaga, 1984, pp. 189-205.
- (19) FRANCISCO BEJARANO ROBLES: *Las calles...* Vol. II, pp. 426-429.
- (20) MANUEL OLMEDO CHECA: «Cartografía antigua malagueña: Joseph Carrión de Mula y su obra». *Jábega*, 50, Málaga, 1972, pp. 103-114.
- (21) PEDRO J. DAVÓ RUIZ: «Proyecto del siglo XIX sobre la calle Alcazabilla de Málaga». *Jábega*, 32. Málaga, 1972, pp. 28-34.
- (22) Para la descripción de los materiales cerámicos vamos a utilizar la nomenclatura que pertenece a la tipología de MANUEL ACIÉN ALMANSA et alii: «Evolución de los tipos cerámicos en el S.E. de Al-Andalus». En *Actes du 5ème Colloque sur la Céramique Médiévale*. Rabat, 1995, pp. 125-139.
- (23) M^a CARMEN ÍÑIGUEZ SÁNCHEZ y JOSÉ MAYORGA MAYORGA: «Un Alfar Emiral en Málaga». En *Primer Encuentro de Arqueología y Patrimonio. La Cerámica altomedieval en el Sur de Al-Andalus*. Granada, 1993, pp. 119-138.
- (24) MIGUEL BELTRÁN LLORIS: *Las ánforas romanas en España*, Zaragoza, 1979, p. 391.