

BAELO CLAUDIA

CUADERNO DEL ALUMNO

E. PRIMARIA

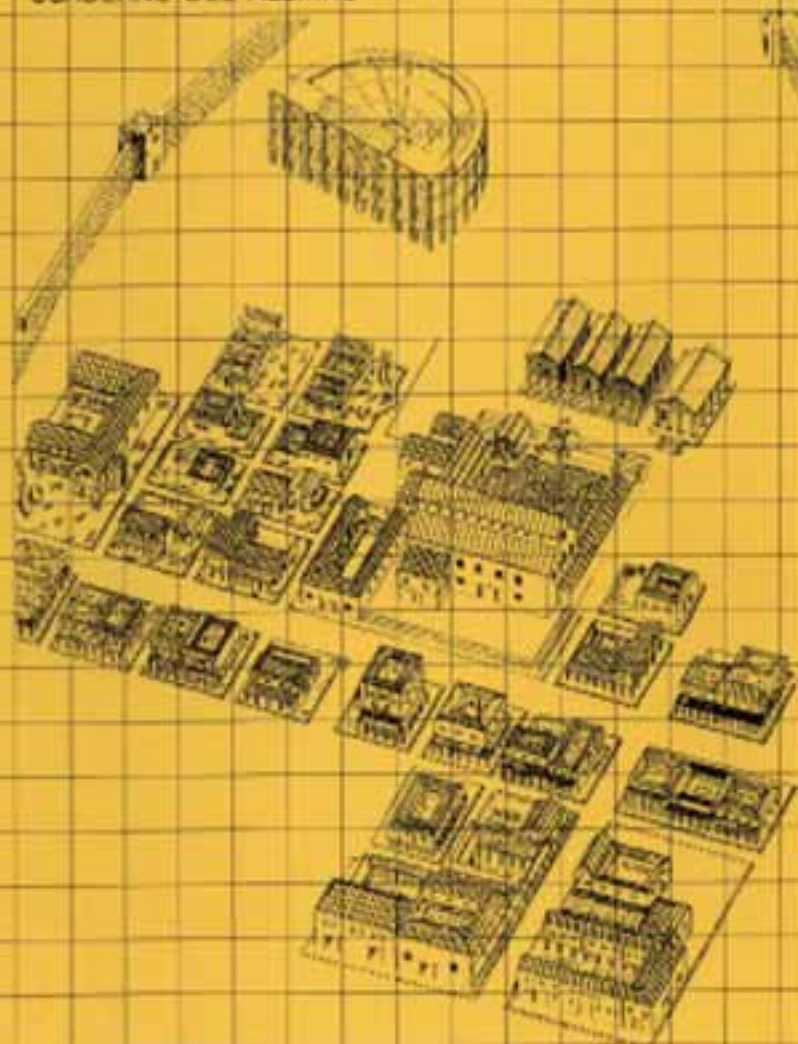

NOMBRE:

CURSO:

CENTRO:

LOCALIDAD:

FECHA:



BAELO CLAUDIA



Este cuaderno contiene:

A) Preparación de la visita

La historia de Baelo Claudia

Una reconstrucción de la ciudad

La religión

El trabajo

Salazón y garum

La diversión: el teatro

Actividades para antes de la visita

B) Actividades a realizar durante la visita

C) Actividades a realizar después de la visita -

Pasatiempos

Vocabulario

!!! importante !!!

Los restos que aquí se conservan son tan antiguos que es muy fácil estropearlos, así que procura:

- * no caminar por encima de los muros.
- * no coger ningún resto aunque te parezca poco importante.
- * no entrar con bolsas de comida para evitar ensuciar este lugar.

- HISTORIA DE UNA CIUDAD ROMANA LLAMADA BAELO CLAUDIA.

Hace muchos siglos, había un lugar en la costa del Estrecho, muy cerca de Tarifa, donde la pesca era muy abundante. Millones de peces, bancos* de atún y bonito, atravesaban todos los años ese lugar para poner sus huevos en las cálidas aguas del Mediterráneo.

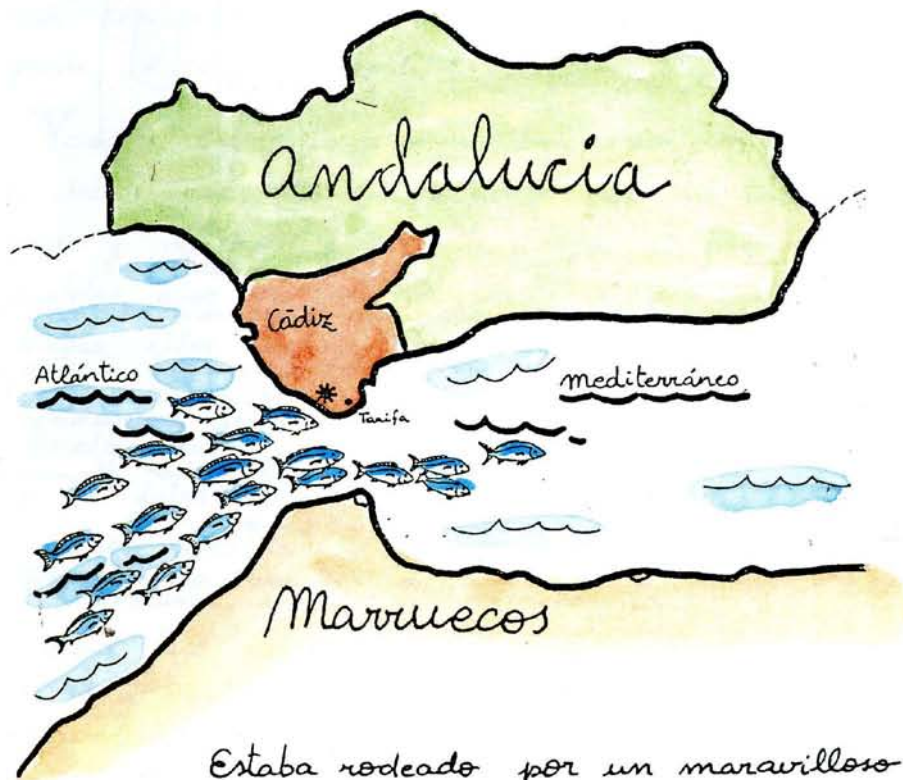

Estaba rodeado por un maravilloso bosque que proporcionaba madera, caza para comer y manantiales de agua potable.



Como veis era un lugar perfecto para vivir.
Pero, ¿quienes fueron los primeros que lo habitaron?
¿los fenicios? ¿los romanos?



Los arqueólogos no lo saben con seguridad. Lo que si tienen claro es que los restos conocidos a través de las excavaciones corresponden a una población romana de la época del emperador Claudio, llamado también el tullido porque era cojo.

Era el siglo I, imagínate si estamos en el siglo XX la de años que han pasado.

En esta época la gente de Baelo no sólo pescaba para comer sino para ganar dinero. Elaboraban salazón de atún y una salsa de pescado llamada "garum". Estos productos los vendían a otros pueblos, algunos muy lejanos situados en Italia, Francia o Alejandría.

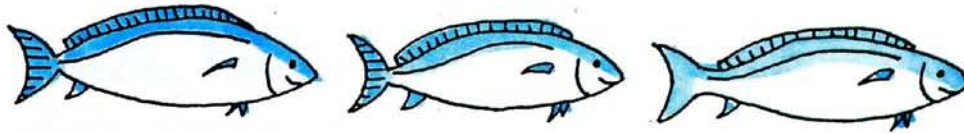

No fue únicamente el comercio lo que enriqueció la ciudad. El emperador, guiado por la necesidad de utilizar a Baelo para controlar a los enemigos del otro lado del Estrecho, le concedió algunas ventajas.

Entre otras cosas, Claudio le dió su nombre, así, a partir de entonces la ciudad se llamó Baelo Claudia.

Fueron años prósperos, en los cuales se construyeron edificios importantes: un teatro, templos, una gran plaza, la basílica....

Varios siglos después el Imperio romano comenzó a debilitarse. El emperador ya no tenía autoridad y muchos se peleaban por el poder, así, otros pueblos que no se habían atrevido antes a luchar contra ellos aprovecharon la ocasión para atacarles y vencerles.

Baelo Claudia también fue objeto de estos ataques, sobre todo saqueos piratas. → → → → →

No obstante, lo que más dañó la ciudad fué un terremoto que desplomó de una vez sus edificios más importantes.

A pesar de todas estas adversidades los ciudadanos siguieron trabajando en la pesca y comerciando hasta el siglo V.



La ciudad no se reconstruyó y así, poco a poco sus habitantes fueron abandonándola hasta dejarla completamente sola. Al estar muy alejada de los caminos principales y entre montañas todo el mundo la olvidó.

Durante muchos siglos, la lluvia y el viento fueron arrastrando tierra y arena, tapando de esta manera lo que quedaba de la ciudad.



Escondida debajo de la tierra, Baeto Claudia, es pero durante mucho tiempo a que alguien la descubriera. Por fin, esto sucedió en nuestro siglo, en el año 1917 exactamente, cuando un equipo de arqueólogos guiado por escritores antiguos la encontró.

FIN

- LA RELIGION.

Los romanos adoraban muchos dioses. En Baños Claudia se han encontrado templos dedicados a Júpiter, Juno, Minerva e Isis.

... pero, ¿quiénes eran estos dioses?

Yo soy JUPITER, el rey de los dioses y de los hombres. Le quité el trono a mi padre con ayuda de mis hermanos y me reparti con ellos el imperio del universo.
Yo me quedé con el cielo, mis hermanos con el mar y el mundo subterráneo.



Yo soy JUNO, la mujer de Júpiter con el que me peleo continuamente a causa de sus infidelidades.
Soy la protectora de las mujeres casadas.



Yo me llamo MINERVA.
Soy hija de Júpiter y diosa de la sabiduría, de las vicicias, las artes y la guerra.



Yo soy Isis, estoy aquí un poco aparte porque no soy romana como ellos sino egipcia.
Soy la diosa de la fecundidad, de la magia y de los frutos de la tierra.



= EL TRABAJO EN BAELO

CLAUDIA.

La mayor parte de los ciudadanos de Baelo Claudia trabajaban en la pesca y en las fábricas de salazón y "garum".

Pescaban sobre todo atunes. La explicación ya la conoces: estos peces pasaban, en grupos numerosos, por la costa de Baelo Claudia todos los años, entre Junio y Septiembre.

¿Recuerdas hacia donde se dirigían? _____

En el verano había tanto trabajo que los esclavos no eran suficientes y los ricos propietarios de las fábricas tenían que contratar a gente de otros lugares.

La técnica que empleaban para pescar era la almadraba*. Actualmente se sigue utilizando esta forma de pescar en Barbate y en Zahara de los atunes.

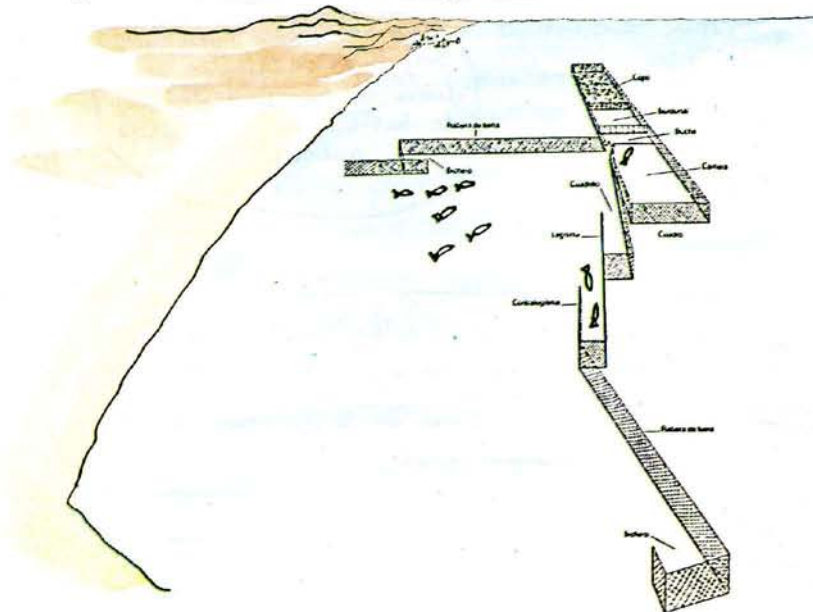

= SALAZON Y GARUM.

Piensa, una vez pescados los atunes ¿que podían hacer con ellos?

Ya sabes que el pescado no tarda mucho en pudrirse y como habrás imaginado los romanos no tenían nevera ni conservantes como los que actualmente utilizamos en nuestros productos. El problema se hacía más grave cuando su intención era venderlo en otros lugares lejanos ya que el transporte podía durar meses y meses. Por otro lado, la cantidad de atunes superaba en mucho lo que podían consumir todos los habitantes de Baeta Claudia juntos.

SOLUCION AL PROBLEMA:

1ª receta: Salazón de atún.

- limpiar el pescado
- cortarlo y separar las distintas partes: cola, lomo...
- en una tinaja o en una pileta excavada en el suelo disponer capas de pescado y sal alternativamente.
- después de unos meses el atún está listo para comer o envasar.



Esta forma de preparar el atún la recibieron los romanos de los fenicios.

- SALAZON Y GARUM.



2ª receta: Garum o salsa de pescado

- Se cogen las partes sobrantes del atún: boca, intestinos, garganta, sangre...
- Se añaden peces pequeños, agua y sal
- Se deja 2 o 3 meses al sol
- Para mejorar su sabor puede añadirse vino o vinagre.

A los romanos les encantaba esta salsa. y sus médicos la recomendaban por sus propiedades medicinales y para abrir el apetito.

y tú ¿que opinas del garum? _____

Em esta época las , aún no se habían inventado, así, el salazón de atún y el garum lo envasaban en



ánforas.

- LA DIVERSION: EL TEATRO.

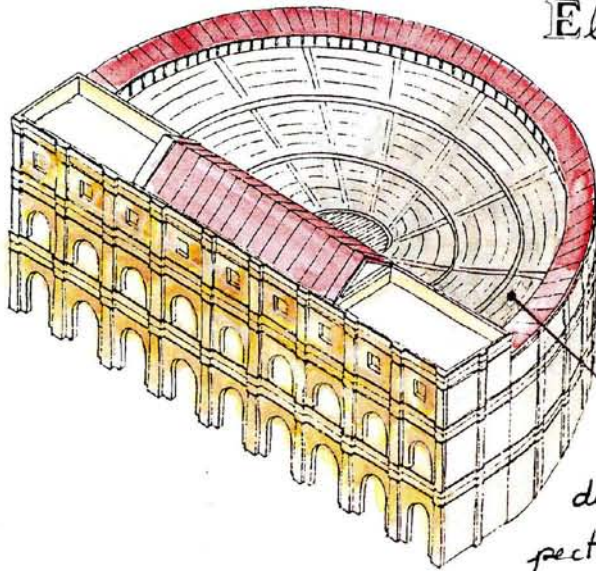

El teatro es el edificio más grande de Baelo Claudia. Estaba pensado para que pudieran entrar todos los trabajadores que iban en verano a la faena de la pesca.

Estas son las gradas donde se situaban los espectadores.

Los romanos eran muy aficionados al teatro. Todos los actores eran hombres, incluso en los papeles de mujeres. Para interpretar se colocaban máscaras, según fuese el personaje que representarían.

Por dentro el teatro tendría este aspecto.



Este es el escenario

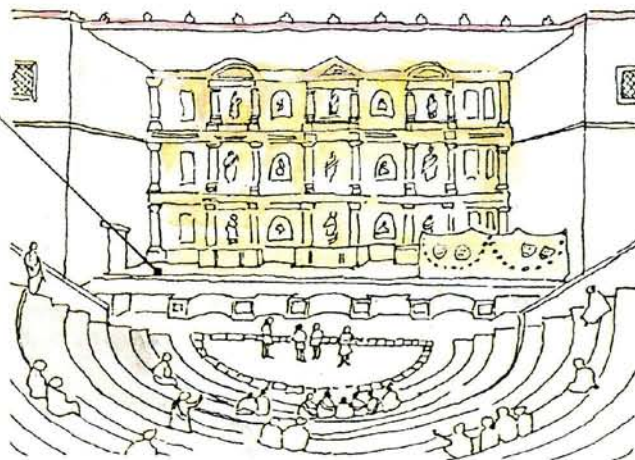

ACTIVIDADES PARA ANTES DE LA VISITA

1. *Realiza* las actividades indicadas en el mapa de la provincia de Cádiz (mapa n.º 1, pág. 13)
2. Observando la línea del tiempo, que encontrarás en la página , *escribe* un hecho histórico que haya ocurrido
 - Antes de Cristo
 - Después de Cristo
- 3 -*Calcula* cuántos siglos han pasado de uno a otro



- 4 *Numera* los hechos históricos siguientes según el orden en que ocurrieron.

Baelo Claudia mantuvo el trabajo de sus factorías y sus relaciones comerciales hasta el siglo V.

Baelo Claudia alcanza su máximo apogeo en la época del emperador Claudio.

Andalucía comenzó a formar parte del Imperio Romano a finales del siglo III a. C.

Nacimiento de Jesucristo. Comienza la ERA CRISTIANA.

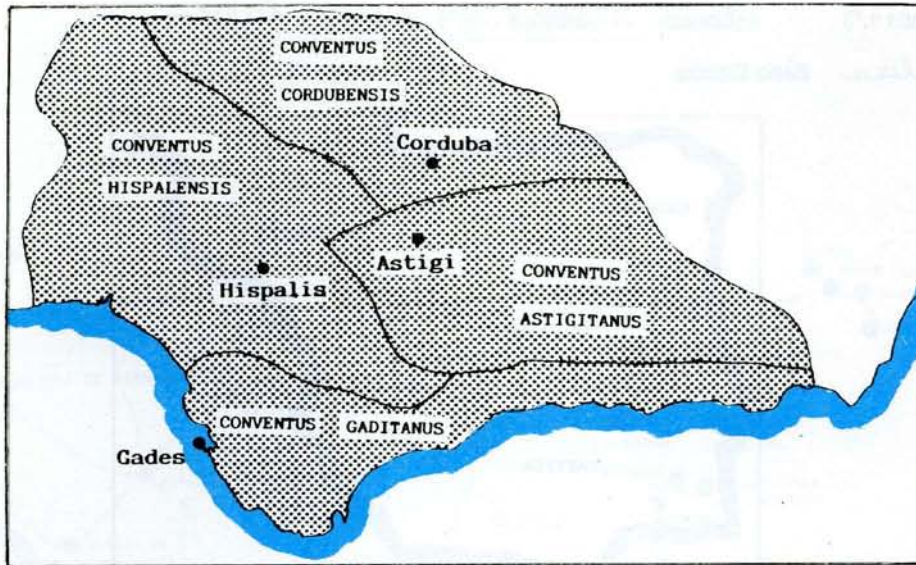

Mapa n.º 2. División administrativa y límites de la Bética. La Bética comprendía cuatro conventos jurídicos.

5. Ayudándote de un atlas, *compara* el mapa de la Bética (mapa n.º 2) con el de Andalucía actual y señala a continuación algunas diferencias que adviertas.....

.....

.....

.....

6. *Pon* un punto en el lugar donde se encuentra Baelo Claudia y escribe al lado su nombre.



7. *Infórmate* si tu localidad existía en la época romana, qué nombre tenía y escríbelo en el mapa junto a un punto que indique su localización.

8. En el mapa n.º3 *colorea* la Bética
y *localiza* Baelo Claudia.



Mapa n.º 3. División de España en provincias en la época del Imperio Romano.

9 *Escribe* el nombre de Hispania en el lugar que corresponda del mapa n.º 4.

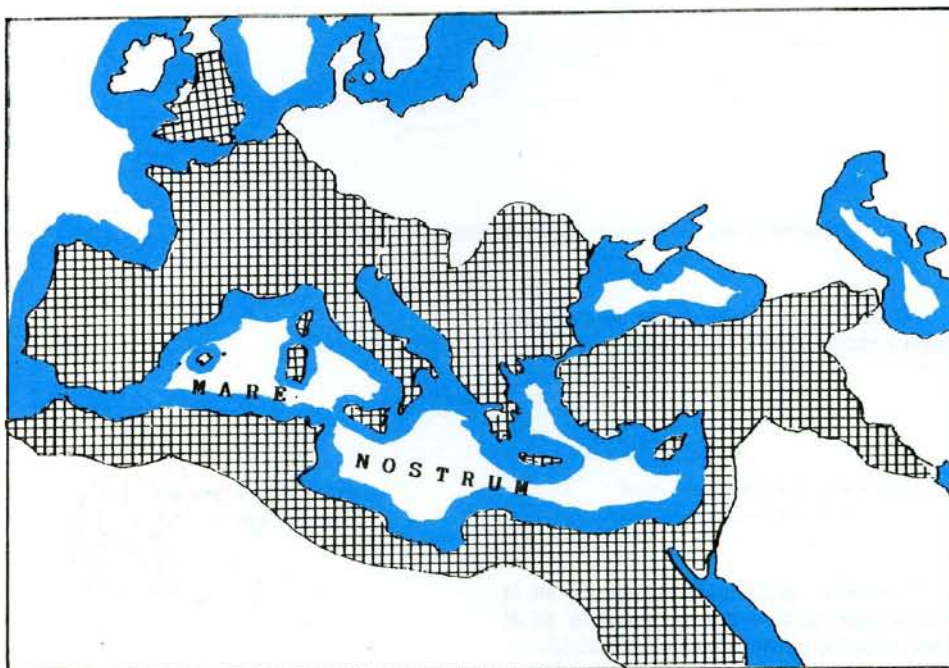

Mapa n.º 4. Roma formó un gran imperio que comprendía todas las tierras que rodean el mar Mediterráneo al que llamaban Mare Nostrum. Hispania formaba parte de ese imperio.

MAPA DE LA PROVINCIA DE CÁDIZ

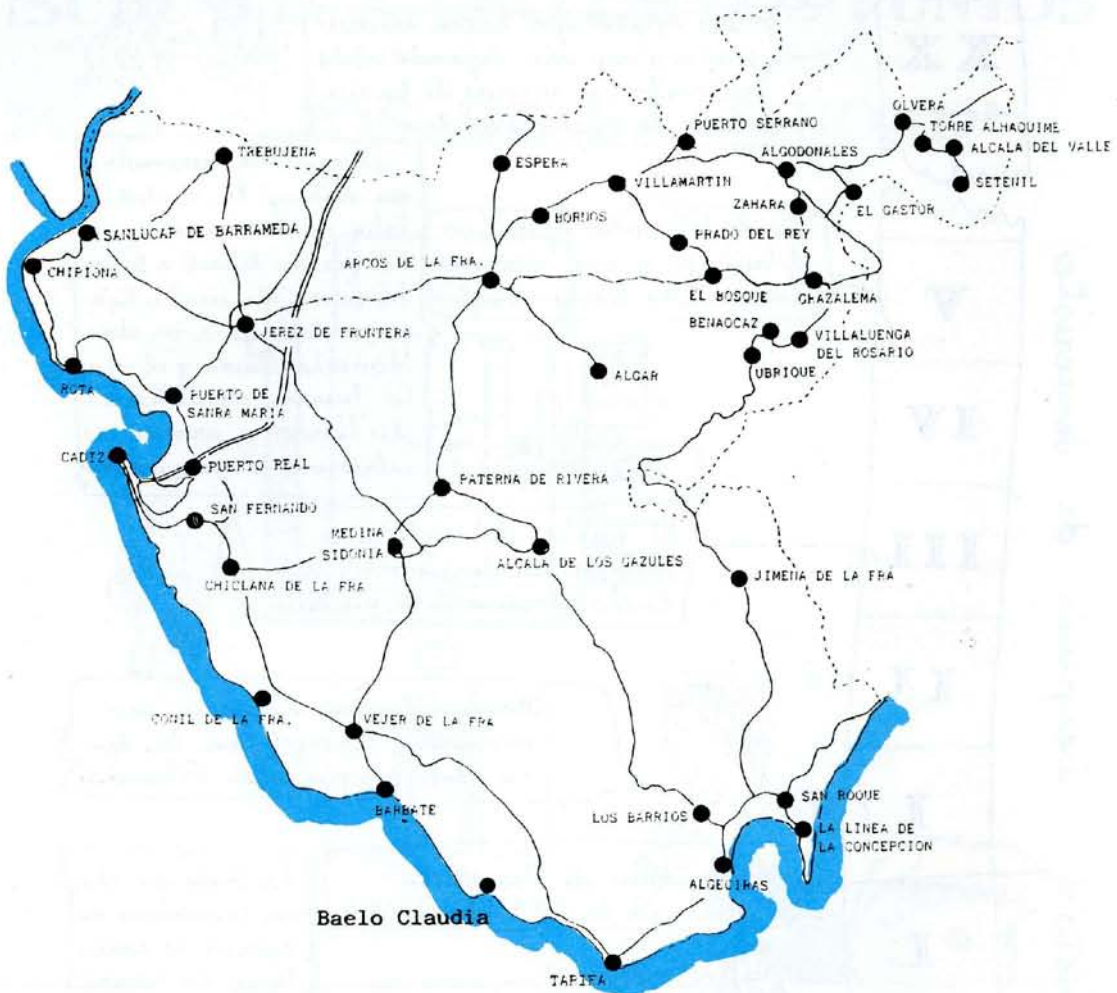

Mapa n.º 1

- Repasa en azul la línea de costas.
- Rodea con un círculo en rojo:
 - La localidad donde resides.
 - El lugar que vas a visitar.
- Repasa en rojo la ruta que vas a seguir.
- Subraya los nombres de las ciudades y pueblos por donde vas a pasar.

(Notas: Si tu lugar de residencia se encuentra fuera de la provincia de Cádiz, para hacer esta actividad debes utilizar un mapa de Andalucía o de España).

Línea del tiempo

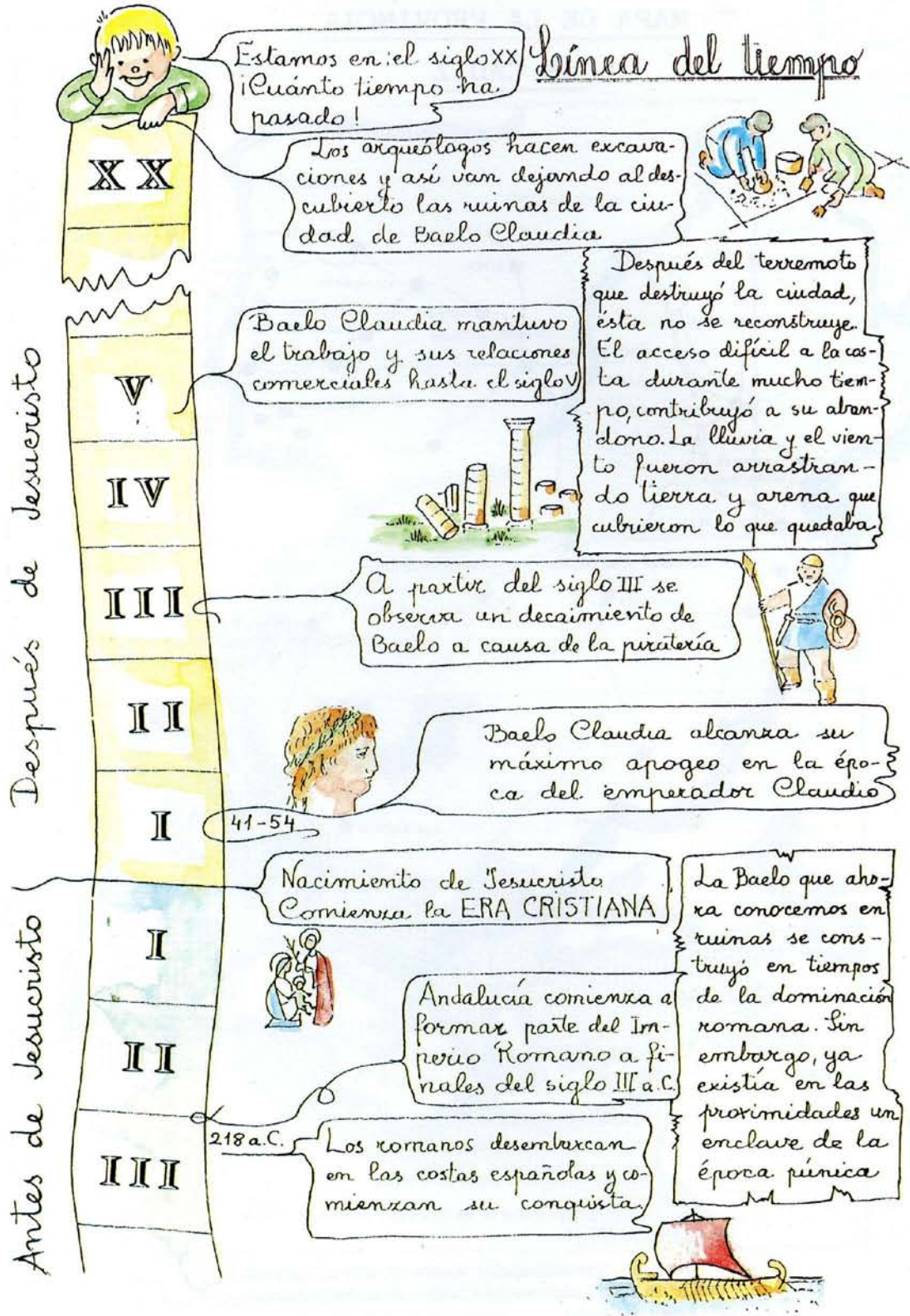

ACTIVIDADES A REALIZAR DURANTE LA VISITA

¡SUBIMOS A UNO DE LOS PUNTOS
MAS ALTOS DE LA CIUDAD!

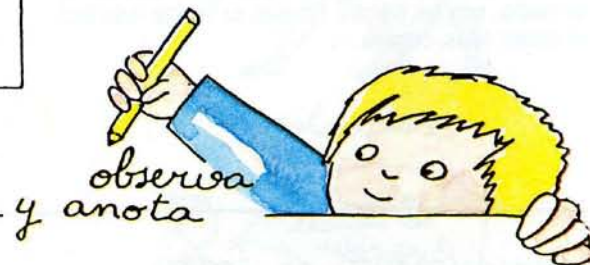
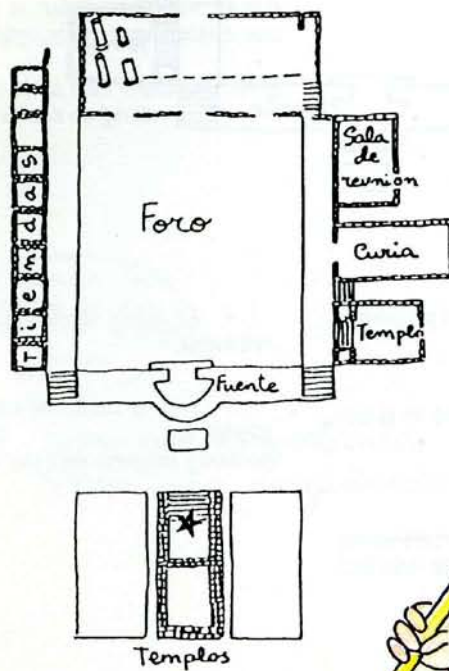

Sitúate en la escalera del templo, en el lugar marcado en el plano con una * y mira en dirección al mar.

• A tu derecha hay tres edificios, de ellos sólo queda un poco de muro. Fíjate bien y con ayuda del plano coloca aquí sus nombres

.....
.....
.....

• Si miras al frente descubrirás la *Basílica*. Este edificio tenía veinte columnas que sostenían un piso. El terremoto las tiró todas.

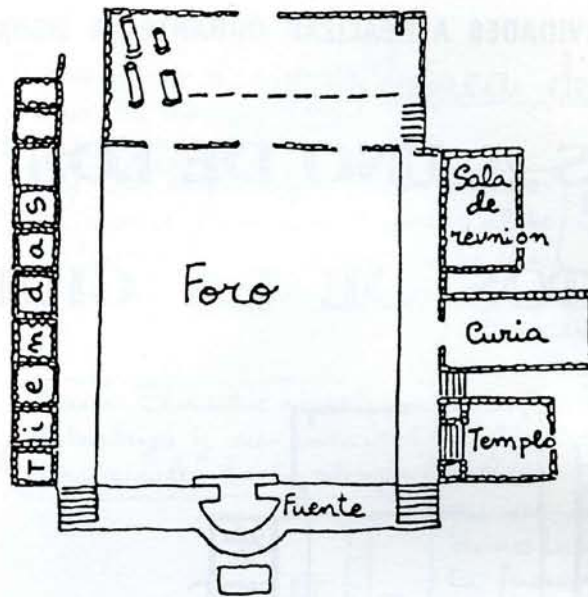

- Ahora hay columnas en pie porque los arqueólogos las han reconstruido.

• La fuente se distingue porque tiene una forma redonda.

- ¿Serías capaz de localizar este edificio en el plano y poner su nombre?

• Y en el centro de todos estos edificios encontramos el que es el centro comercial, político y religioso de Baelo Claudia.

• A tu izquierda hay unos pequeños rectángulos de piedra, son *las tiendas*. En ellas se vendía todo tipo de cosas: telas, comida.....

describamos el foro

(tacha las respuestas incorrectas)

El foro es: una plaza un militar una fuente

Su forma es: cuadrada redonda rectangular

Está cubierto de: tierra losas ladrillos



LA VUELTA: LOS TIEMPOS



• A estas alturas ya te habrás dado cuenta que necesitas un poco de imaginación para hacerte una idea de cómo era esto.

Piensa que esta era la plaza más importante de la ciudad, así que imagínatela llena de gente.



romanos importantes como este magistrado



soldados



esclavos que salen a hacer la compra



niños que van a clase

MEDIA VUELTA: LOS TEMPLOS.

compara
y escribe



- Aunque no lo parezca aquí había cuatro templos. Tres iguales, dedicados a los dioses Júpiter, Juno y Minerva, situados a una gran altura para que los marineros pudieran verlos desde lejos.

- El cuarto templo es el de la diosa Isis.

- Todos están prácticamente destruidos excepto el de Júpiter, que ha sido reconstruido, en parte por los arqueólogos.

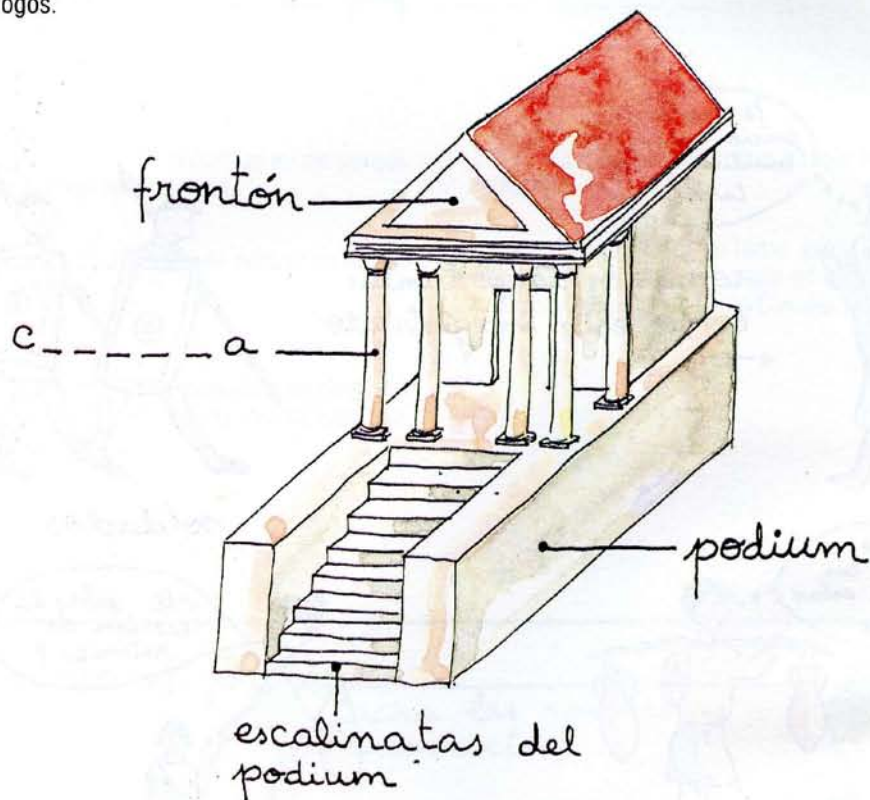

- Compara lo que ves con este dibujo y descubrirás el nombre de la parte reconstruida. (escríbelo aquí)

.....

.....

.....



investiga

- Sube las escaleras del templo y busca esta señal: N° 45+ (OJO, no es una señal romana. Los arqueólogos utilizan estas señales para estudiar mejor las ruinas).
- ¿La has encontrado?

.....

.....

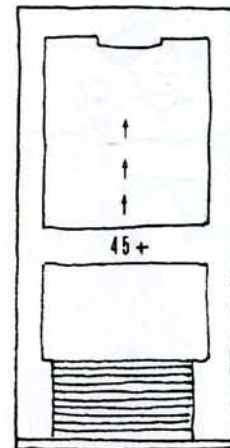

Ese es el sitio exacto por donde entraban los sacerdotes al santuario del dios Júpiter.
Si te fijas bien observarás las señales de la puerta.

- Si sigues adelante, sin desviarte de dirección, encontrarás una base cuadrada. Es el lugar donde colocaban la estatua del dios.
- Márcalo en el plano con una X

observa



Desde aquí puedes ver los templos de Juno y Minerva. El de Juno lo reconocerás porque conserva aún un trozo de la estatua de la diosa en mármol blanco. Junto a él se encuentra el templo de Isis.

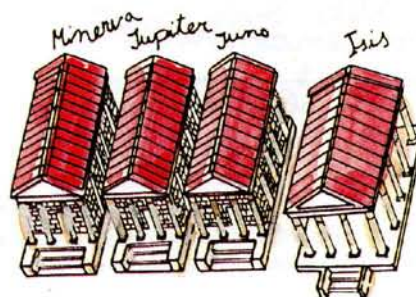



lee

Los templos romanos tienen un tamaño pequeño porque eran las casas de los dioses, sólo contenían su estatua y los fieles no tenían que entrar allí para nada. El altar donde le ofrecían los sacrificios y las plegarias estaba fuera.



investiga

¡vamos a buscar el altar de estos templos!

1ª pista:

Es como una mesa sin patas realizada con piedras unidas por argamasa, que es una mezcla de arena, cal y agua.



2ª pista:

El altar no está completo ni restaurado. De perfil se ve más o menos así:



3ª pista :

Está justo encima de la fuente del foro.

¿Lo has encontrado? —

imagina



En este altar los romanos ofrecían sacrificios a JUNO, JUPITER y MINERVA. Unas veces les ofrecían animales y otras cereales, frutas, tortas, aceite, miel, leche, etc.

Encima del altar el sacerdote mataba al animal, repartía algunas partes entre los asistentes y la otra parte, reservada al dios la quemaba derramando vino sobre las llamas.

¡VAMOS HACIA EL DECUMANUS!

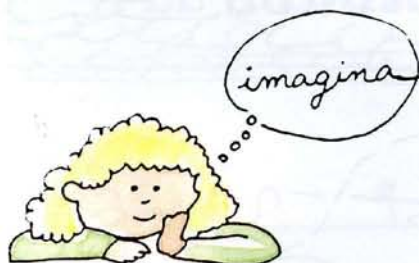

Por el camino, a tu izquierda, observa que no hay construcciones. Es una zona que no está excavada. Probablemente, debajo de la tierra se encuentran las casas donde vivían los habitantes de Baelo Claudia.

Había casas como esta → de una sola planta, con un patio central y un jardín.

Son las casas de los ricos y en ellas vivía una sola familia con sus esclavos.

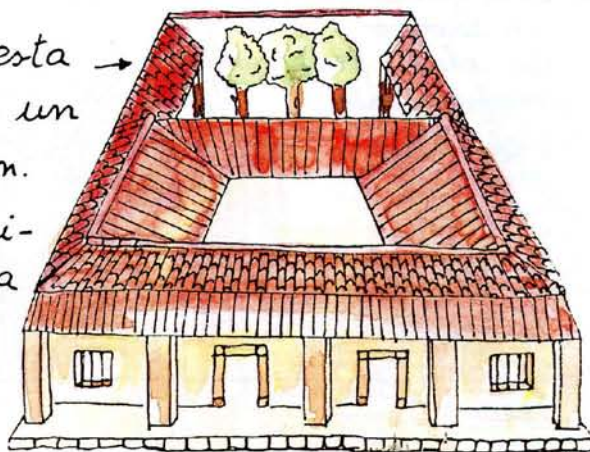

... y otras casas como la que ves en este dibujo, compuestas por varios pisos que dan a la calle y a un patio interior. Son las casas de los pobres y en ellas vivían varias familias.

EL DECUMANUS MAXIMUS

¿qué es esto?



Adivínalo

- Una paellera gigante
- Un lavabo
- Un plato para comer mucha gente
- Una piedra para moler

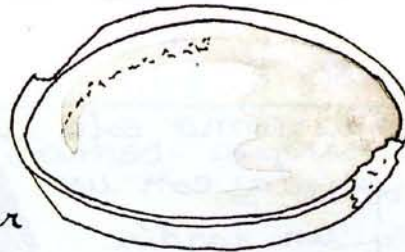

↑ Rellena con el "boli" el de la respuesta correcta



Seguro que lo has acertado. Es una piedra para moler trigo o aceitunas. Este no es su emplazamiento original ya que no tiene sentido un molino en medio de una calle. De momento no se sabe como llegó hasta ahí ni como sería exactamente el molino al cual pertenecía esta piedra.

EL DECUMANUS MAXIMUS



Esta es una de las calles más importantes de Baelo Claudia.

Sería una calle ruidosa con muchas tiendas, llena de gente sobre todo de esclavos que eran los que hacían la compra, mercaderes que enseñan y pregonan sus productos, grupitos que comentan las últimas noticias...



Así son las pequeñas tiendas del decumanus.
Imagina lo que podrían estar diciendo los personajes y escríbelo.



UNA DE LAS PUERTAS DE LA CIUDAD.



Baelo Claudia estaba rodeada por una muralla muy débil, lo que nos hace pensar en una ciudad pacífica que no se sentía amenazada por ningún ataque de otro pueblo o ciudad.

De tanto en tanto, a lo largo de la muralla sobresalían torreonos como los que estás viendo para facilitar la vigilancia y la defensa.

En la muralla había también cuatro puertas como ésta que coincidían con los extremos de las dos calles principales de Baelo Claudia.

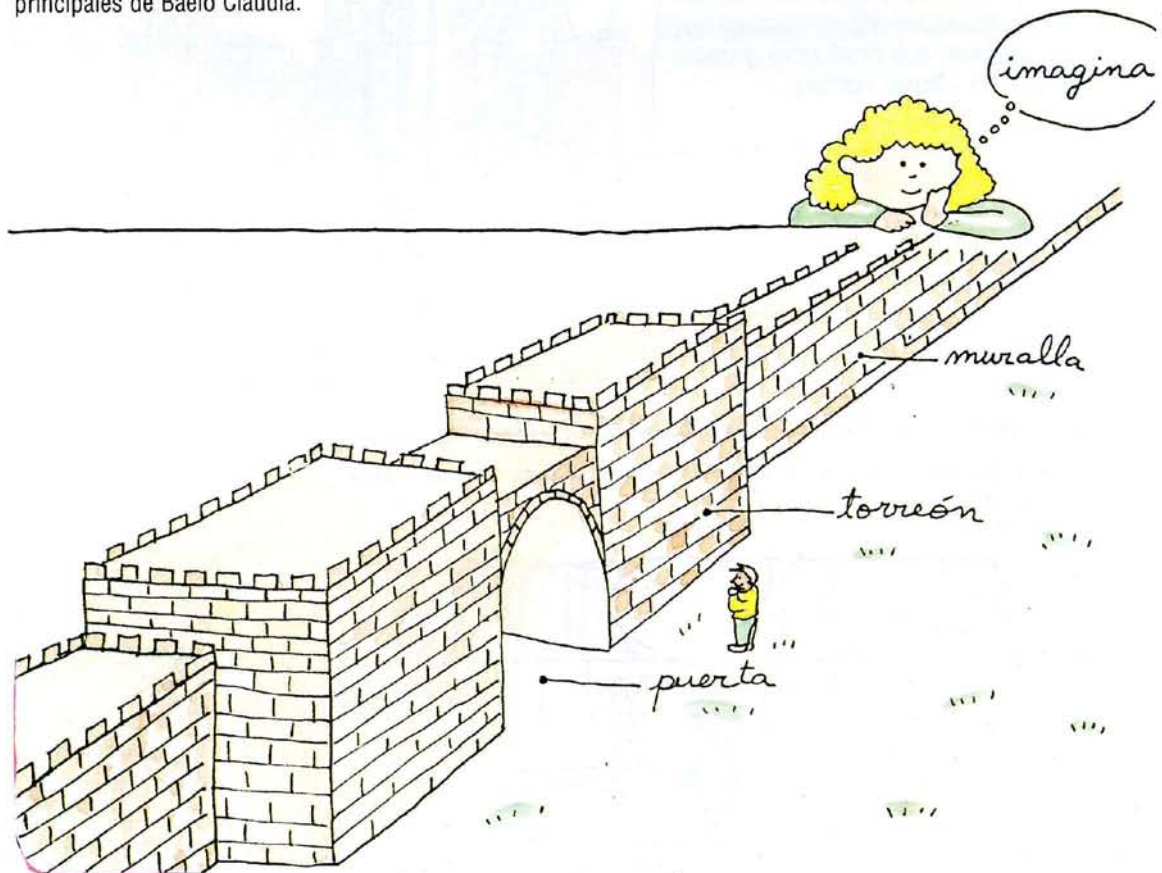



investiga

Fíjate en las esquinas de los torreones.
En la parte más baja de uno de ellos hay una piedra con el número 119, en el otro lado hay otra igual pero sin número.

¿Has encontrado las piedras? _____

_____ piensa
¿Cuál puede ser su utilidad?

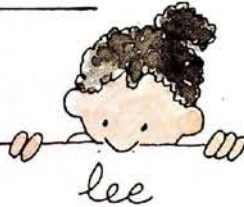

lee

Se llaman guardacantones y como su propio nombre indica servirían para guardar las esquinas de los posibles golpes que los carros pudieran darles.

Posiblemente en tu ciudad hay algo parecido: cañones, columnas, hierros,.....

.....
.....
.....

EL MERCADO.

imagina

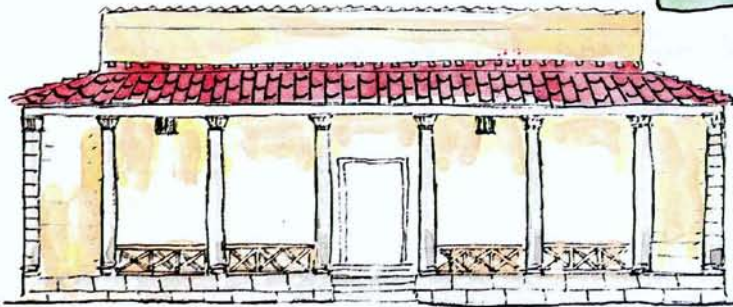

El mercado de Baelo tendría este aspecto.



Aunque el mercado no está aún reconstruido hay algunas partes de él que pueden identificarse. ¿Serías capaz de señalarlas en el dibujo?

compara y señala



imagina

Este es el mercado por dentro. Como ya habrás imaginado es un recinto con tiendas y tenderetes donde se vendían comestibles.

Lo único que no hemos pintado son los compradores y los mercaderes

Píntalos tú

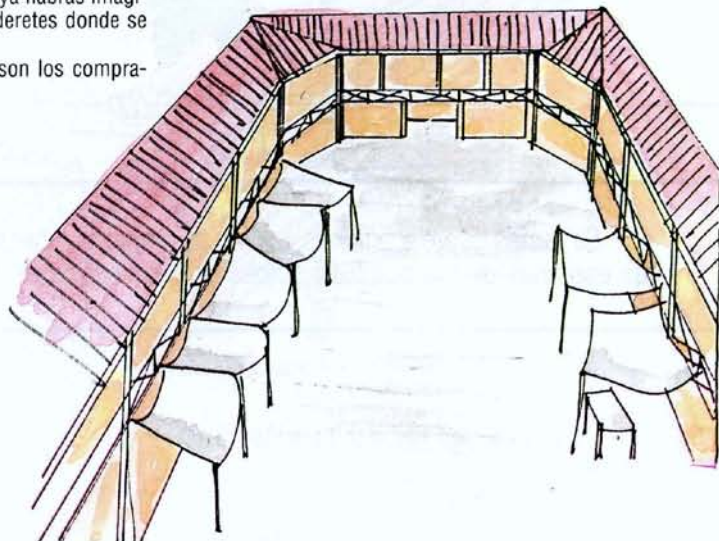

Y POR ULTIMO, LAS FACTORIAS DEL PESCADO.

_____ completa _____



En estas factorías se elaboraban dos productos:

_____ y _____.

Las piletas que estás observando las utilizaban para clasificar las distintas partes del pescado y para _____



_____ FIN DEL RECORRIDO. _____

!!! importante !!!

lee

Ahora puedes ir a comer o a divertirte a la playa. Si te fijas verás que es una playa bonita y limpia. NO LA ESTROPEES. CUIDA DE NO TIRAR PAPELES, LATAS DE BEBIDA NI BASURA, para eso están los contenedores.

CUIDEMOS ENTRE TODOS LO QUE ES DE TODOS.

ACTIVIDADES PARA DESPUES DE LA VISITA

PASATIEMPOS.

SOPA DE ROMANOS

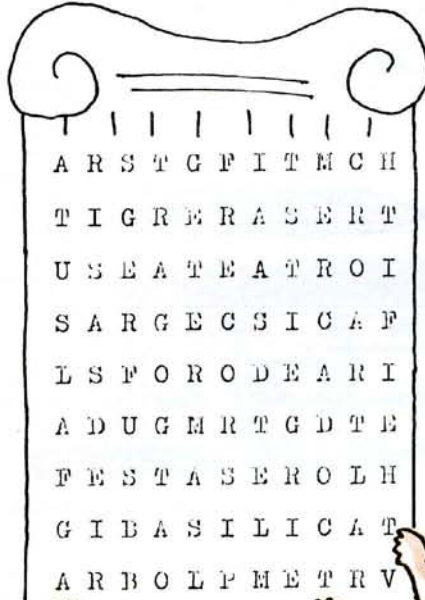

Ya sabemos que la sopa no te gusta, pero la que te ponemos aquí es especial. La hemos relleno de edificios romanos aunque tambien hay una plaza.

Busca sus nombres que son 6 y que hemos escondido en horizontal y en vertical, de derecha a izquierda y de izquierda a derecha.

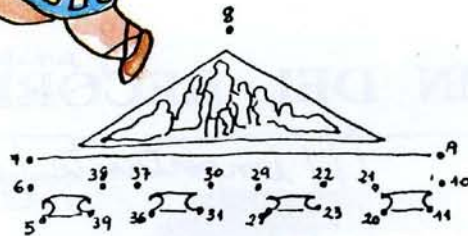

DIBUJO INVISIBLE

Si unes con una linea los números ordenados seguro que no tienes problema en averiguar de que se trata. Es un -----

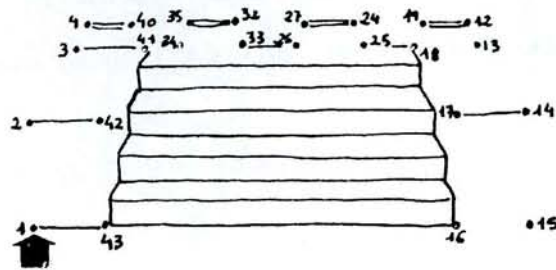

Salida.

= VOCABULARIO.

- * adversidad: desgracia, poca fortuna.
- * almadraba: red o cerco de redes con que se pescan los atunes.
- * arqueólogo: científico que estudia las culturas antiguas a través de los restos que quedan de ellas.
- * banco: bandada de peces

Soluciones

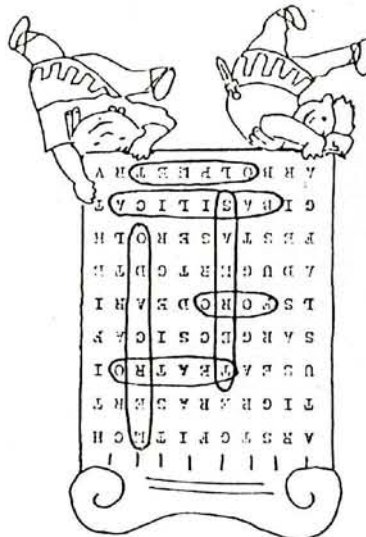
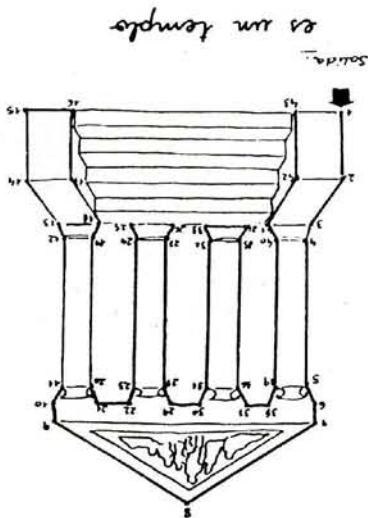

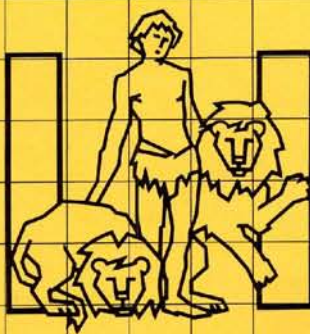

JUNTA DE ANDALUCÍA

Consejería de Educación y Ciencia

Consejería de Cultura y Medio Ambiente

Gabinete Pedagógico de Bellas Artes

Antonio López, 4
11004 Cádiz - Tfno: 214300

Depósito Legal N.º CA-576/87
Revisado: 1990
M.ª Luisa Cano Navas
Manuela Parra Díaz
Miguel A. Valencia Roldán

 JUNTA DE ANDALUCÍA

