

**III**  
**ACTIVIDADES**  
**DE URGENCIA**

**ANUARIO ARQUEOLÓGICO**  
**DE ANDALUCÍA / 1988**

**ANUARIO ARQUEOLOGICO DE ANDALUCIA 1988**  
*ACTIVIDADES DE URGENCIA*  
*INFORMES Y MEMORIAS*



**ANUARIO ARQUEOLOGICO DE ANDALUCIA 88. III**  
Actividades de Urgencia. Informes y Memorias

© *de la presente edición*: CONSEJERIA DE CULTURA Y MEDIO AMBIENTE DE LA JUNTA DE ANDALUCIA  
Dirección General de Bienes Culturales

Abreviatura: AAA'88. III

Coordinación: Anselmo Valdés y Amalia de Góngora  
Maquetación: Nieva Capote, Cristina Peralta y José L. Márquez  
Fotomecánica: Día.  
Fotocomposición: Sevilla Equipo 28, S.A.  
Colaboración: Isabel Lobillo e Ignacio Capote  
Impresión y encuadernación: Tf Sevilla-Madrid

*Es una realización Sevilla EQUIPO 28*

ISBN: 84-87004-11-3 (Obra completa)  
ISBN: 84-87004-14-8 (Tomo III)  
Depósito Legal: SE-1920-1990

# INDICE

ACTIVIDADES ARQUEOLOGICAS DE URGENCIA.....	5	EXCAVACION ARQUEOLOGICA DE URGENCIA EN "LAS ERAS DEL PAJARO" UBEDA, JAEN.....	139
MEMORIA DE LA EXCAVACION DE URGENCIA EN CABECICO DE PARRA DE ALMIZARAQUE (CUEVAS DE ALMANZORA, ALMERIA).....	7	<i>Rafael Lizcano Prestel, Narciso Zafrá de la Torre</i>	
<i>José Luis López Castro, Concepción San Martín Montilla, Trinidad Escoriza Mateu</i>		PROSPECCION CON SONDEOS ESTRATIGRAFICOS EN ERMITA DE LA VIRGEN DE LA ENCINA (BAÑOS DE LA ENCINA, JAEN). INFORME PRELIMINAR.....	148
EXCAVACION ARQUEOLOGICA DE URGENCIA EN LA NECROPOLIS HISPANO-MUSULMANA DE PUERTA PURCHENA, ALMERIA 1988.....	12	<i>Concepción Choclán Sabina, Cristóbal Pérez Bareas</i>	
<i>Francisco Miguel Alcaraz Hernández</i>		EXCAVACION DE URGENCIA EN EL CERRO DEL ESPINO, (TORREDEL-CAMPO-JAEN). 1988.....	157
INTERVENCION ARQUEOLOGICA DE URGENCIA EN LAS CALLES LICEO-POSADA DEL MAR. ALMERIA 1988 .....	20	<i>Concepción Choclán Sabina</i>	
<i>Francisco Miguel Alcaraz Hernández</i>		PROSPECCION ARQUEOLOGICA SUPERFICIAL EN EL TERMINO MUNICIPAL DE MARMOLEJO (JAEN).....	164
EXCAVACION DE URGENCIA EN VILLARICOS, CUEVAS DEL ALMANZORA, ALMERIA 1988.....	26	<i>José Luis Serrano Peña, Bartolomé E. Coba González, Carmen Rísquez Cuenca, Salvador Montilla Pérez</i>	
<i>Francisco Miguel Alcaraz Hernández</i>		PROSPECCION ARQUEOLOGICA SUPERFICIAL DE URGENCIA EN TORNO A LAS CARRETERAS NACIONALES 321 (UBEDA-MALAGA) Y 324 (CORDOBA-ALMERIA).....	167
EXCAVACIONES DE URGENCIA EN "MACAEL VIEJO" (MACAEL, ALMERIA)	30	<i>Juan Carlos Castillo Armenteros, José Luis Castillo Armenteros, José Carlos Lara Jiménez, María del Mar Marín García, María del Carmen Pérez Martínez</i>	
<i>Gabriel Martínez Fernández, Antonio Gómez Becerra</i>		PROSPECCION POR VIA DE URGENCIA EN EL TERMINO MUNICIPAL DE LA CAROLINA (JAEN).....	173
UN EJEMPLO (¿SINGULAR?) DE EVOLUCION URBANA DE ALMERIA. EXCAVACIONES ARQUEOLOGICAS EN LA C/ GERONA.....	39	<i>José Castilla Segura, Victoria Ruiz Sánchez</i>	
<i>José Luis García López</i>		TERCERA FASE DE INTERVENCION EN EL BAÑO DEL NARANJO (JAEN, 1988).....	177
ESTUDIO PRELIMINAR DE LA CERAMICA ISLAMICA DE CASINAS (ARCOS DE LA FRONTERA, CADIZ). CAMPAÑA DE 1988.....	54	<i>Vicente Salvatierra Cuenca, Juan Carlos Castillo Armenteros</i>	
<i>Francisco Cavilla Sánchez-Molero, Carmen Aranda Linares</i>		MEMORIA DE ACTUACION ARQUEOLOGICA URBANA EN EL CASTILLO DE ARJONILLA.....	182
LA CERAMICA ISLAMICA DE BARBESULA (SAN ROQUE, CADIZ). APUNTES SOBRE LAS PRODUCCIONES ALMOHADES DEL SUROESTE PENINSULAR	64	<i>Francisco Nocete Calvo</i>	
<i>Francisco Cavilla Sánchez-Molero</i>		EXCAVACION ARQUEOLOGICA DE URGENCIA EN EL ENTORNO DEL CASTILLO DE BAÑOS DE LA ENCINA (JAEN).....	191
EXCAVACIONES DE URGENCIA EN EL BARRIO ALTO DE BENAOCAZ (CADIZ).....	71	<i>José Luis Castillo Armenteros, José Carlos Lara Jiménez, Concepción Choclán Sabina</i>	
<i>Luis Javier Guerrero Misa</i>		EXCAVACIONES ARQUEOLOGICAS EN EL ASENTAMIENTO DE "LA CAMPIÑA". MARMOLEJO, JAEN.....	197
LA NECROPOLIS PREHISTORICA DEL CERRO DE LA CASERIA, ALCALA DEL VALLE (CADIZ).....	78	<i>Manuel Molinos, José Luis Serrano, Bartolomé Coba</i>	
<i>Federico Martínez Rodríguez, Carlos Pereda Acien</i>		EXCAVACIONES DE URGENCIA EN EL PASEO DE LAS MURALLAS DE BAEZA (JAEN).....	204
TORRE MELGAREJO, UN SEPULCRO DE INHUMACION COLECTIVA EN LOS LLANOS DE CAULINA (JEREZ, CADIZ).....	84	<i>Narciso Zafrá de la Torre, Juan Carlos Castillo Armenteros</i>	
<i>Rosalía González Rodríguez, José Ramos Muñoz</i>		MORRON DE GUADAHORNILLOS (BEAS DE SEGURA, JAEN). UNA ACTUACION DE URGENCIA SIN SONDEO ARQUEOLOGICO.....	211
EXCAVACIONES ARQUEOLOGICAS DE URGENCIA EN LAS OBRAS DEL ALCANTARILLADO DE LA CALLE CONDESA VILLAFUENTE BERMEJA. EXTRAMUROS DE CADIZ. SECTOR I: NECROPOLIS FENICIO-PUNICA.....	99	<i>Francisco Nocete Calvo</i>	
<i>Lorenzo Perdigones Moreno, Angel Muñoz Vicente, Miguel Angel Saenz Gómez</i>		EXCAVACIONES DE URGENCIA EN LAS TERMAS ROMANAS DE SANTA MARIA (ANTEQUERA, MALAGA). CAMPAÑA DE 1988.....	220
EXCAVACIONES ARQUEOLOGICAS DE URGENCIA EN LOS HORNOS PUNICOS DE TORRE ALTA. SAN FERNANDO, CADIZ.....	106	<i>Rafel Atencia Páez, Manuel Romero Pérez, Isabel Elvira Rueda Rodríguez</i>	
<i>Lorenzo Perdigones Moreno, Angel Muñoz Vicente</i>		SONDEO EN CERRO CERROSO (MALAGA).....	227
IV CAMPAÑA DE EXCAVACIONES ARQUEOLOGICAS EN LA NECROPOLIS ROMANA DE CARISSA-AURELIA (ESPERA-BORNOS-CADIZ).....	113	<i>Carmen Peral, Carmen Iñiguez, Bartolomé Mora</i>	
<i>María Luisa Lavado Florido, Lorenzo Perdigones Moreno</i>		PROSPECCIONES ARQUEOLOGICAS EN LA CUENCA DEL GUADALHORCE (MALAGA).....	232
SONDEO ESTRATIGRAFICO EN EL SOLAR Nº 3 DE LA CALLE LA FUENTE (HUELVA).....	120	<i>Angel Recio Ruiz</i>	
<i>Jesús Fernández Jurado, José María García Rincón</i>		EL DOLMEN DEL CERRO DE LA CRUZ BLANCA. EL BURGO-MALAGA.....	236
INFORME SONDEO ARQUEOLOGICO SOLAR RITA LUNA-PULIDERO.....	122	<i>Fernando Villaseca Díaz, Antonio Garrido Luque</i>	
<i>Carmen Peral Bejarano, Inés Fernández Guirado</i>		INFORME SOBRE LAS ACTIVIDADES ARQUEOLOGICAS REALIZADAS EN EL YACIMIENTO ROMANO DENOMINADO "ENTORNO DEL CASTILLO DE LA DUQUESA" MANILVA-MALAGA (1987-1989).....	240
YACIMIENTOS EN TRAVERTINOS: LOS CASOS DE ALAJAR Y ZUFRE EN LA SIERRA DE HUELVA (PROSPECCION GEOARQUEOLOGICA, 1988).....	133	<i>Fernando Villaseca Díaz</i>	
<i>Francisco Borja Barrera, Francisco Gómez Toscano</i>			

HALLAZGOS ARQUEOLOGICOS DE EPOCA ROMANA EN CALLE CERROJO (MALAGA).....	241	EXCAVACION DE URGENCIA EN LA CUEVA ARTIFICIAL DE LOS CORRALONES (GILENA, SEVILLA).....	374
<i>Bartolomé Mora Serrano</i>		<i>Encarnación Rivero Galán, Rosario Cruz-Auñón Briones</i>	
ALGUNAS CONSIDERACIONES EN TORNO AL YACIMIENTO "CERRO SANCHEZ" (SIERRA DE YEGUAS, MALAGA).....	245	INFORME DE LA PROSPECCION ARQUEOLOGICA SUPERFICIAL DEL TERMINO MUNICIPAL DE AZNALCAZAR (SEVILLA).....	377
<i>F. Javier Medianero Soto, J. Carlos Tellería Sebastián</i>		<i>Sandra Rodríguez de Guzmán Sánchez, Pilar Cáceres Misa</i>	
EXCAVACIONES ARQUEOLOGICAS DE URGENCIA PRACTICADAS EN EL HUERTO DE LAS DESCALZAS, C/ ARCOLLON. CARMONA, SEVILLA.....	251	ACTUACION ARQUEOLOGICA EN EL SOLAR DE LA CALLE SAN VICENTE Nº 79-81-83 (SEVILLA).....	382
<i>R. Cardenete, R. Lineros</i>		<i>José Escudero Cuesta, César N. Rodríguez Achútegui</i>	
EXCAVACIONES ARQUEOLOGICAS DE URGENCIA EN EL SOLAR DE LA C/ HIGUERAL 2, CARMONA (SEVILLA).....	257	INTERVENCION ARQUEOLOGICA DE URGENCIA EN "LA TORRE DEL AGUA" (OSUNA, SEVILLA).....	386
<i>R. Cardenete, M.T. Gómez, R. Lineros, I. Rodríguez</i>		<i>Jesús de la Ascensión Salas Alvarez, Juan Antonio Pérez Rangel</i>	
EXCAVACIONES ARQUEOLOGICAS DE URGENCIA PRACTICADAS EN EL SOLAR Nº 2 C/ BARBACANA ALTA. CARMONA, SEVILLA.....	264	LA CAMPAÑA DE 1988 EN EL ANTIGUO NOVICIADO DE SAN LUIS. SEVILLA.....	392
<i>R. Cardenete, R. Lineros</i>		<i>Antonio Gómez Martín</i>	
EXCAVACIONES ARQUEOLOGICAS DE URGENCIA EN EL SOLAR DE LA C/ GENERAL FREIRE S/N. SEVILLA.....	271	LA TUMBA ROMANA DE ORIPPO: DOS HERMANAS (SEVILLA).....	397
<i>R. Cardenete, M.T. Gómez, A. Jiménez, R. Lineros, I. Rodríguez</i>		<i>Carlos Romero Moragas, José Escudero Cuesta</i>	
NECROPOLIS DE CUEVAS ARTIFICIALES EN MONTEGIL (MORON DE LA FRONTERA, SEVILLA).....	279	EL CASTILLO DE ALCAIA DE GUADAIRA. CAMPAÑA DE 1988.....	403
<i>R. Cruz-Auñón Briones, E. Rivero Galán</i>		<i>Rafael Fernández Ruiz, Manuel Vera Reina</i>	
EXCAVACION DE URGENCIA DE UNA ESTRUCTURA SILIFORME DE ENTERRAMIENTO EN EL CORTIJO DE MARIA LUISA (CANTILLANA, SEVILLA)	283	EXCAVACIONES ARQUEOLOGICAS EN LA CALLE MARMOLES Nº 9: LA PROBLEMÁTICA DEL SECTOR.....	407
<i>Isabel E. Santana Falcón</i>		<i>José Escudero Cuesta, Manuel Vera Reina</i>	
PROSPECCION ARQUEOLOGICA SUPERFICIAL EN LA PROVINCIA DE SEVILLA.....	286	ACTUACIONES ARQUEOLOGICAS EN EL CASTILLO DE MORON DE LA FRONTERA (SEVILLA). CAMPAÑA DE 1988. LAS TECNICAS CONSTRUCTIVAS.....	411
<i>Marcos A. Hunt Ortiz</i>		<i>Manuel Vera Reina, Rafael Fernández Ruiz</i>	
ACTUACIONES DE URGENCIA EN GILENA, 1988.....	292	EXCAVACION EN LA CALLE MIGUEL DE CERVANTES NUM. 3. ECIIJA. (SEVILLA) 1988.....	418
<i>Antonio de la Hoz Gándara</i>		<i>Ignacio Rodríguez Temiño</i>	
PROSPECCION ARQUEOLOGICA SUPERFICIAL DEL TERMINO MUNICIPAL DEL RUBIO (SEVILLA).....	299	EXCAVACION EN LAS CALLES FRANCISCO NUM. 15 Y 17 Y MORTEGINA NUM. 7 Y 9. ECIIJA. SEVILLA.....	424
<i>Juan Manuel Vargas Jiménez, Ana S. Rojo Salas, Francisco Sierra Alonso</i>		<i>Esther Núñez Pariente de León</i>	
PROSPECCION ARQUEOLOGICA SUPERFICIAL DEL T.M. DE GILENA (SEVILLA).....	306	EXCAVACION EN LA NECROPOLIS DEL CERRO DE LAS BALAS. ECIIJA.....	429
<i>Ana S. Romo Salas, Francisco Sierra Alonso, Juan Manuel Vargas Jiménez</i>		<i>Esther Núñez Pariente de León, Jesús Muñoz Tinoco</i>	
RESUMEN DE LA MEMORIA DE LAS EXCAVACIONES ARQUEOLOGICAS EFECTUADAS EN LORA DE ESTEPA (SEVILLA) DURANTE 1988.....	315	INTERVENCIONES ARQUEOLOGICAS EN ECIIJA (SEVILLA) 1988.....	434
<i>Luis Javier Guerrero Misa, José María Juárez Martín</i>		<i>Ignacio Rodríguez Temiño, Esther Núñez Pariente de León</i>	
LA NECROPOLIS DE LA MATA DE LAS PILAS Y DE LA COOPERATIVA OLIVARERA DE LORA DE ESTEPA (SEVILLA).....	323		
<i>Luis Javier Guerrero Misa, José María Juárez Martín</i>			
PROSPECCIONES SISTEMATICAS EN LA ANTIGUA CELTI (PEÑAFLOR, LA VIÑA) EN 1987 Y 1988.....	327		
<i>Simon Keay, José Remesal, John Greighton, David Jordan</i>			
ANALISIS ARQUEOLOGICO DEL MONASTERIO DE SAN JERONIMO DE BUENAVISTA. SEVILLA.....	335		
<i>Florentino Pozo Blázquez, Miguel Angel Tabales Rodríguez</i>			
PROSPECCION ARQUEOLOGICA SUPERFICIAL DEL TERMINO MUNICIPAL DE ESTEPA (SEVILLA).....	340		
<i>José María Juárez Martín</i>			
PROSPECCION ARQUEOLOGICA SUPERFICIAL DE LOS TERRENOS AFECTADOS POR LA PRESA "JOSE TORAN" EN EL TERMINO MUNICIPAL DE PUEBLA DE LOS INFANTES (SEVILLA).....	345		
<i>Reyes Ojeda Calvo, Isabel Santana Falcón, Antonio García Gómez</i>			
EXCAVACIONES DE URGENCIA EN EL YACIMIENTO CALCOLITICO DE VALENCINA DE LA CONCEPCION (SEVILLA).....	354		
<i>T. Murillo Díaz, R. Cruz-Auñón Briones, V. Hurtado Pérez</i>			
EXCAVACIONES ARQUEOLOGICAS EN EL CASTILLO DE ALANIS DE LA SIERRA (SEVILLA). CAMPAÑA DE 1988.....	360		
<i>César N. Rodríguez Achútegui, Angeles M. Latorre Ensellem, Pilar Fernández Navas</i>			
INTERVENCION ARQUEOLOGICA DE URGENCIA EN LA FINCA "LA RUBIA". ALANIS DE LA SIERRA (SEVILLA).....	367		
<i>César N. Rodríguez Achútegui, Florentino Pozo Blázquez</i>			

ACTIVIDADES  
ARQUEOLOGICAS  
DE URGENCIA

## INFORME SONDEO ARQUEOLOGICO SOLAR RITA LUNA-PULIDERO

CARMEN PERAL BEJARANO  
INES FERNANDEZ GUIRADO

Este sondeo se incluye dentro del Plan de Excavaciones de Trinidad-Perchel, promovido por la Junta de Andalucía en colaboración con la Gerencia de Urbanismo del Ayuntamiento de Málaga y que se aprobó en Consejo del 10-7-1986. Siendo la continuación del realizado en diciembre-enero de 1986-87, en donde hubo que abandonarlo por motivos técnicos, detectándose aún materiales cerámicos.

### SITUACION

La parcela se halla situada en el extremo NW de la manzana definida por la calle Pulidero al N, Rita Luna al W, Polvorista al S e Imagen al E. Realizando el rebaje a una cota inicial de 7'30 m sobre el nivel del mar.

### INTRODUCCION HISTORICA

El solar se ubica en el sector denominado Perchel Norte, delimitado por calle Mármoles, Armengual de la Mota, prolongación de los pasillos de Santo Domingo y de Guimbarde hasta el puente de la Aurora. Terrenos que vienen a coincidir con la zona de ocupación más antigua.

Sus orígenes se remontan a la época romana, aunque las primeras referencias escritas datan de la dominación musulmana. Idrisi<sup>1</sup> habla de dos arrabales fuera de las murallas, el de Fontanella al Norte y el de Attabanin o "tratantes de pajas", este último situado en la margen derecha del río Guadalmedina y precedente directo del Perchel y parte de la Trinidad. Dichos arrabales eran muy populosos y estaban bien provistos de alhondigas, baños y todo lo necesario. De ellos Ibn- al-Jatib cuenta que cada uno era "... una ciudad perfecta, como dama que se pavonea entre los adornos de sus encantos..."<sup>2</sup>.

Contaban con potentes muros, que al parecer se construyeron del s. XII<sup>3</sup>, estando en el XIV bien fortificados como se advierte en las palabras de Ibn al-Jatib en su viaje a Málaga en 1340 "... los ojos no encuentran brechas por los que pueda subir a los arrabales"<sup>4</sup>. Esta cerca, según La Cerda<sup>5</sup>, transcurría por la calle Mármoles, donde en 1880 aún se podía apreciar un pequeño lienzo a la salida de calle Angel, luego torcía por Alvaro de Bazán, Cerrojo hasta acabar

posiblemente en los alrededores de la actual iglesia de Santo Domingo. Esta teoría queda más afianzada por la narración del viajero inglés Francis Carter<sup>6</sup>, que en 1772 nos narra la existencia de una torre a mediación de calle Mármoles y que conformaría parte de la muralla que rodea al arrabal musulmán.

Este se hallaba semiabandonado, en el siglo XV, por lo que deducimos de la crónica de Hernando del Pulgar "... Otrori tiene dos grandes arrabales.. en el otro que está en la parte de la mar, avia muchas huertas e casas caydad..."<sup>8</sup>. Durante el asedio, esta zona tuvo que ser muy castigada ya que era la más cercana al lugar en donde se asentaron las tropas, en la actual torre de Zamarrilla, y de donde se dirigió el asalto al arrabal al mando de Hurtado de Mendoza<sup>7</sup>.

En cuanto a la manzana motivo del sondeo, encontramos documentación a partir de las Ordenanzas promulgadas por los Reyes Católicos el 27-5-1489, en las que se dictaminan las normas para la ocupación de estos terrenos y en la del 22-4-1502 en donde se cita la configuración de algunas calles como La Puente, Pulidero..., las medidas y el tipo de viviendas<sup>9</sup>, permaneciendo su trazado en las centurias siguientes, como observamos en la cartografía del s. XVIII<sup>10</sup>.

Durante los siglos XVII y XVIII, sufrieron numerosas inundaciones. La bajada del torrente proveniente del Cerro de los Angales, desagaba a la entrada del Perchel, causando graves estragos como se aprecia en las numerosas noticias que existen al respecto<sup>11</sup>.

En un principio este barrio no presentaba la densidad de población que lo ha caracterizado hasta hace pocos años. Las casas eran amplias (para una casa castellana se adjudicaron en los Repartimientos dos musulmanas) y en él se establecieron gentes de diversas condiciones sociales e incluso, en algún momento, de cierto rango como el caso de la conocida "Casa de las Monjas", en calle La Puente, y que perteneció a D. Pedro de Albuquerque que la cedió en 1728 a la congregación de las monjas catalinas o religiosas de La Aurora. Esta situación comenzó a cambiar a finales del s. XVIII y a principios del XIX, con la revolución industrial llegaron emigrantes, sobre todo del campo, solicitando trabajo en las numerosas fábricas que se localizaban en torno a este barrio (aceites, jabones, licores, sombreros...) con un bajo poder adquisitivo, que dio lugar a los realquileres y a la división interior de las viviendas para conseguir nuevos alojamientos, produciéndose el hacinamiento y marginación conocida en nuestros días.

FOTO 1. Fragmento de estucos recogidos en los sectores W y NW.

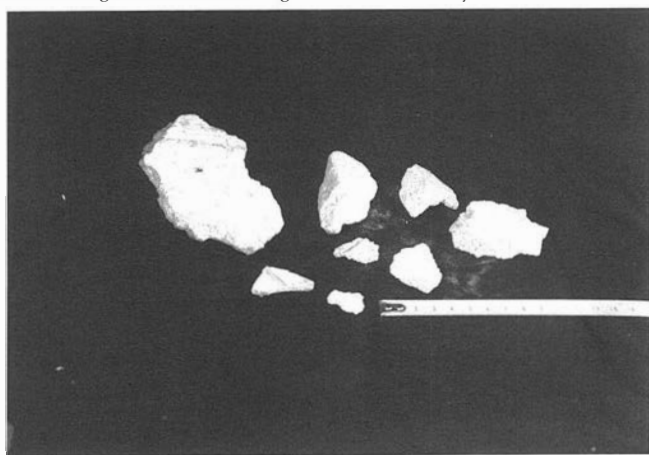


FOTO 2. Fragmento de tubería.

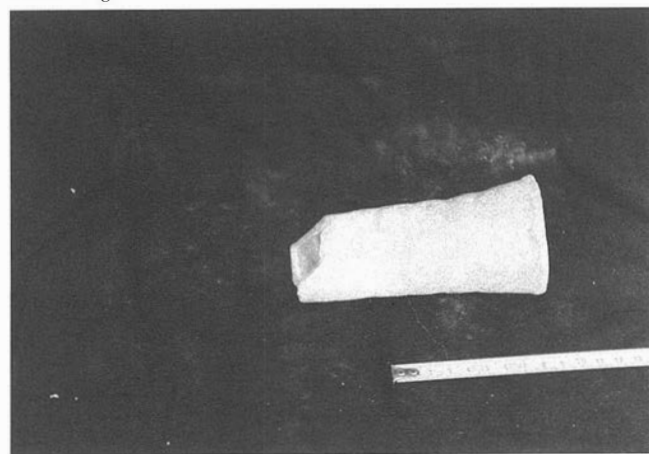
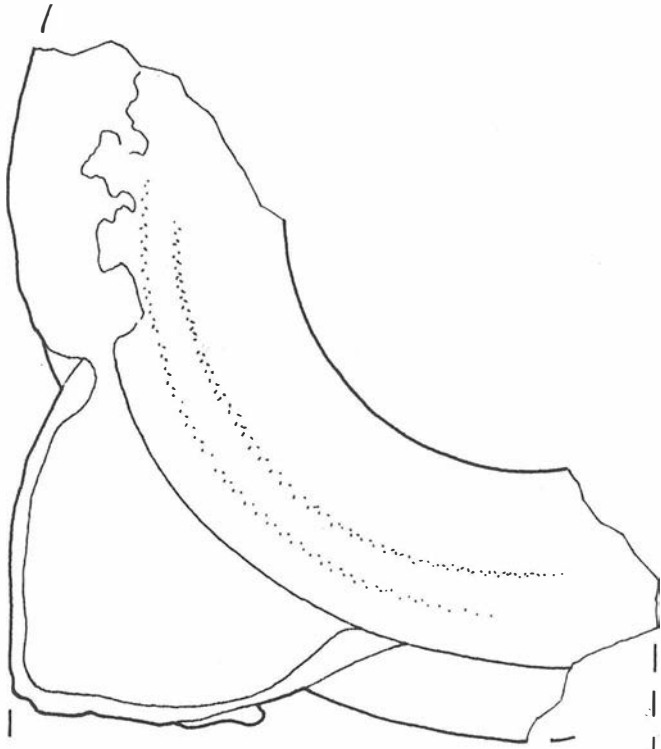


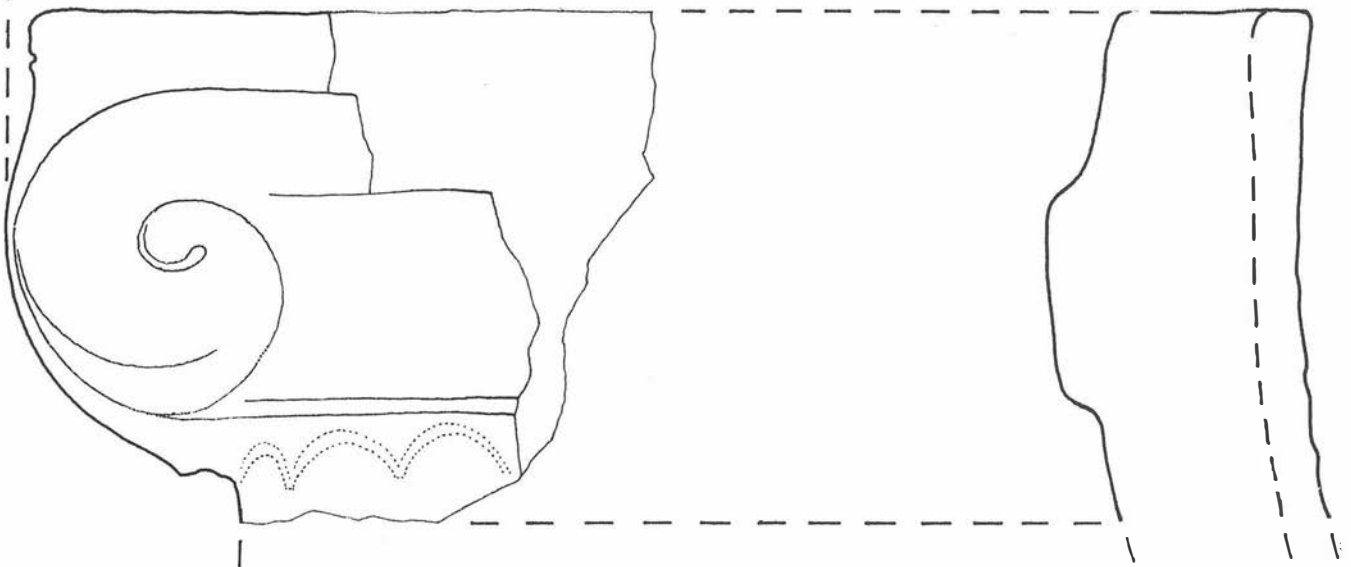


FIG. 1. Situación del solar





№ 1



0 10. cm.

## DESARROLLO DEL TRABAJO

El solar tiene unas dimensiones aproximada de 334 m<sup>2</sup>. Se abre un corte de 9 x 6 m, situado en el extremo NW, que incluye a la cuadrícula C2 de 4 x 4 m, abierta en el sondeo anterior y en donde localizamos un nivel musulmán con estructuras. Efectuamos un rebaje mecánico de 1'80 m para retirar los niveles modernos, ya documentados en la intervención anterior, y el relleno vertido para cubrir las cuadrículas anteriores. Comenzando el trabajo a una cota de 5'30 m sobre el nivel del mar.

Se iniciaron los trabajos el 22-9-1988 hasta el 12-10-1988.

En general las estructuras están muy deterioradas, rotas en algunos tramos por la colocación de pozos de aguas residuales modernos. Apreciamos tres niveles.

### Nivel I

En el cuadrante SE, restos de un suelo de losas de cerámica rojas de 36 x 36 cms, registrado en la otra intervención, roto en su extremo W por la base de un pozo negro de 78 cms de diámetro, construido en piedra y en el que recogemos en su interior materiales cerámicos modernos. Junto a él, más hacia el W y a una cota de 4'94 m.s.n.m., hay otro pozo negro en el que se aprecia tres ladrillos inclinados de 30 x 15 cms, aproximadamente, formando la base de una atarjea que desagua en el citado pozo, éste está construido con piedras y ladrillos y tiene una diámetro interior ya que estaba cubierto por un muro que retiramos en el sondeo 86-87, y que datamos como del s. XVIII. En su interior el material cerámico recogido es de los siglos XVI y XVII.

Hacia el W, restos de otro suelo muy fragmentado pero de distinta composición: pequeños fragmentos alargados de cerámica roja, estando en su mayoría desplazados, en una tierra muy pegajosa con gran componente de cal, posiblemente del enchado del suelo.

En el cuadrante SW, una estructura a una cota de 5'16 m.s.n.m., su anchura es de 50 cms y está rota en ambos tramos, presentando una longitud de 1'54 m y en dirección E-W, construida en mampuesto

teniendo en la parte central unas piedras más anchas y planas como si fuera un escalón, alcanza una altura de 58 cms, perdiéndose a una cota de 4'58 m.s.n.m. apoyando directamente sobre la tierra.

En la mitad N, justamente en el perfil E, hay una acumulación de piedras al parecer de otro pozo negro del que no hemos podido determinar sus dimensiones.

A una cota de 5'11 m.s.n.m., en el cuadrante NE, restos de un muro de mampuesto con dirección N-S, de 50 cms de anchura y localizado en el sondeo anterior, y en él que se apoya un suelo de cerámica roja de iguales características que el primero mencionado.

En la zona central del corte aparece restos de una tubería de cerámica, está compuesta por tramos de 23 cms de largo en forma de embudo con un diámetro mayor de 6 cms y menor de 3 cms (foto 1) y engarzados con mortero fino, encontramos dos tramos aislados sin apoyar en ninguna estructura, directamente sobre la tierra.

En el cuadrante NW, restos de piedras sueltas dispuestas en hiladas, formando una especie de canal pero del que no hemos hallado ni suelo ni restos de revestimientos. La separación entre las piedras oscila entre 20 y 40 cms y la longitud total es de 4'20 m. Casi todo el material cerámico recogido en este nivel es cristiano de los siglos XVII y XVI, junto a algún fragmento musulmán de los siglos XIV y XV.

Cota media base 5'30-5'05 m.s.n.m.

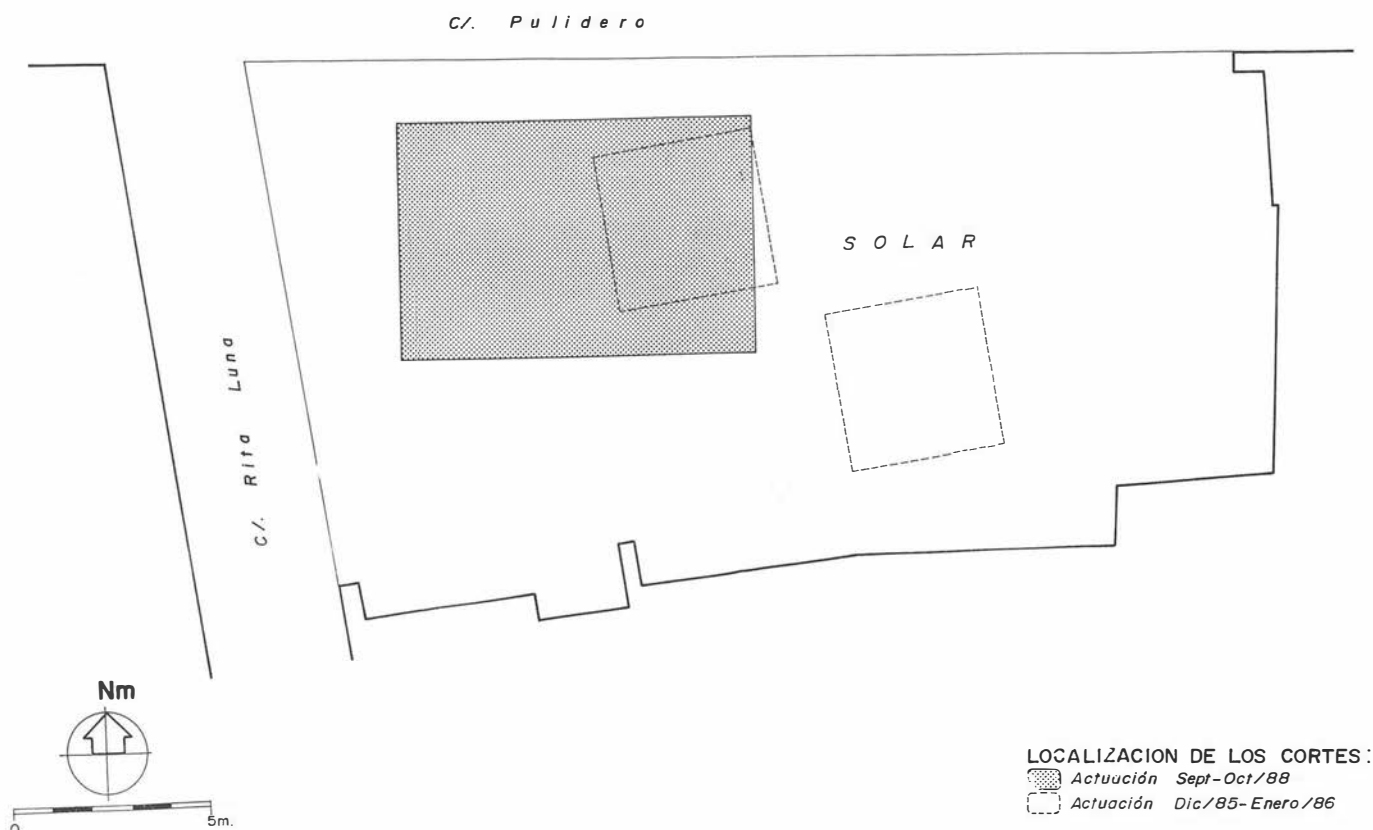
### Nivel II

En el cuadrante SE, cercano al perfil E y a una cota de 5'04 m.s.n.m., restos de un muro con dirección N-S, de 40 cms de ancho y roto en ambos tramos con una longitud de 1 m, realizado en mampuesto presentando un revestimiento de argamasa blanca, algo tosca, en su cara E.

En la mitad E, aparecen restos de una estructura con materiales cerámicos mezclados, hay que tener en cuenta que ésta es la zona que se rebajó en la intervención anterior y se rellenó posteriormente con los escombros depositados en el solar.

En la parte central, a una cota de 4'86 m.s.n.m., y un pozo de 46

FIG. 2. Localización de los cortes: (leyenda) Actuación sept.oct/88 Actuación dic/85-enero/86.



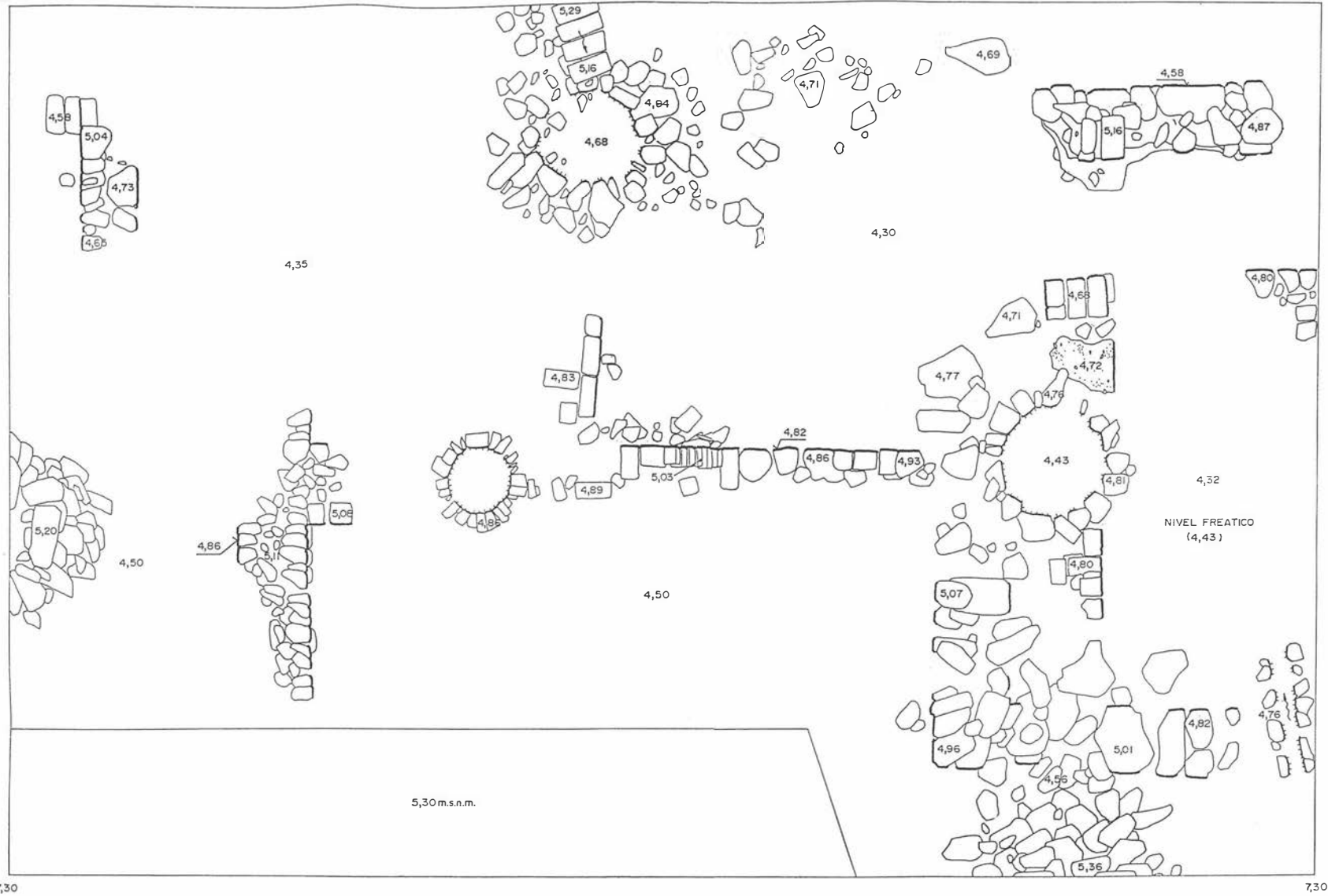


FIG. 3. Planta del sondeo set-oct-88.

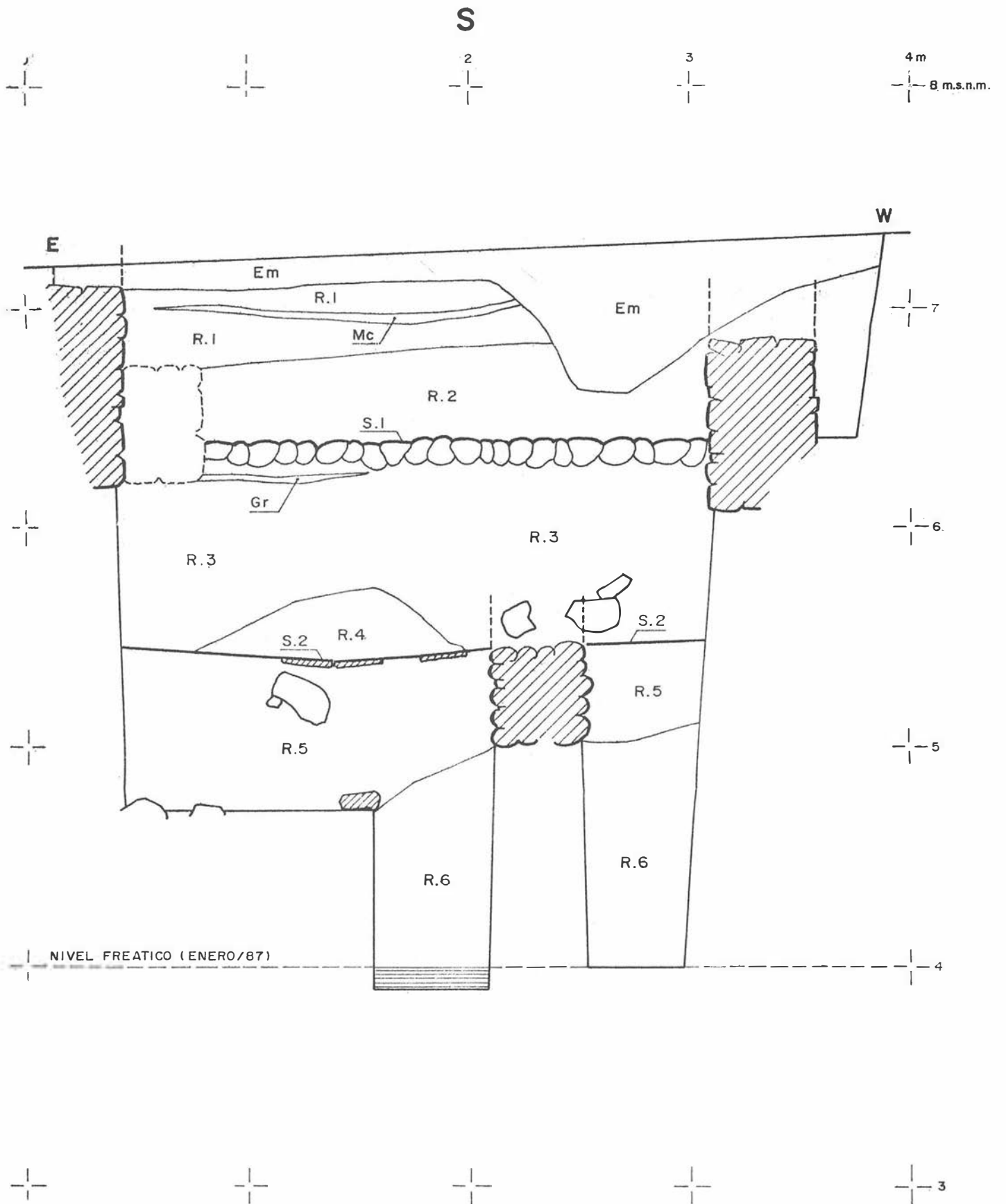


FIG. 4. Corte C.2/perfil S.<sup>16</sup>

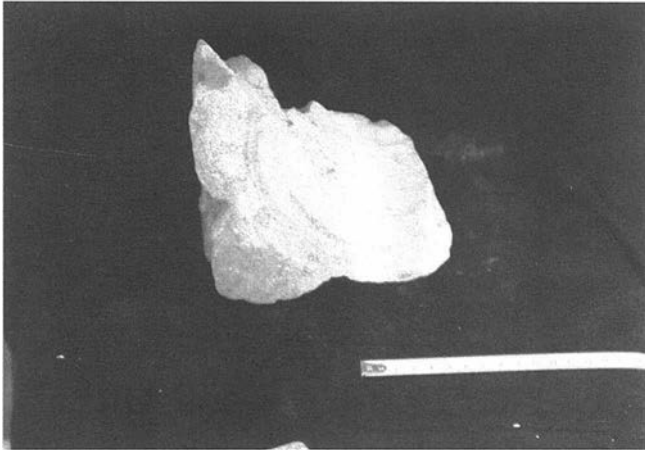


FOTO 3. Broncal de pozo.

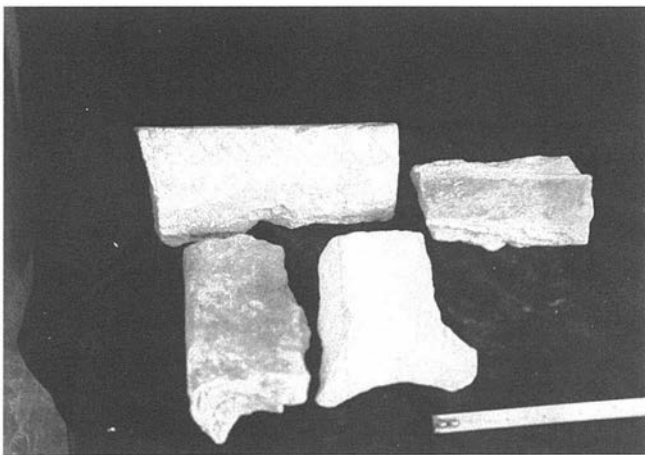


FOTO 4. Restos constructivos.

cms de diámetro, construido con ladrillos de 12 x 30 cms, utilizado para la recogida de agua para riego, ya que sus paredes, a pesar de estar bien construidas, no presentan ningún tipo de aislante para proteger al agua para uso doméstico.

Más hacia el W a 5'03 m.s.n.m., base de ladrillos de un muro posiblemente de adobe, del que no hemos hallado restos, tiene una anchura de 10 cms y una longitud de 2'30 m, en su esquina E está roto pero parece que realiza un quiebro hacia el S. Delante de él, al N hemos recogido abundantes fragmentos de estuco decorado con almagra muy disperso (foto 2). En su tramo W está roto por la base de otro pozo negro de piedra a 4'81 m.s.n.m., con un diámetro interior de 70 cms, dicho pozo parece romper otra estructura situada al N, que aflora a una cota de 5'07 m.s.n.m., construidas en mampuesto con piedras grandes, tiene una anchura de 50 cms y una longitud de 1'30 m, realiza un quiebro hacia el W, dicho muro está muy deteriorado con abundantes piedras caídas a su alrededor, el mortero es de grava y arcilla.

Junto a él, en el perfil N, a 5,36 m.s.n.m. otra acumulación de piedras, similar a la descrita en el nivel anterior y que puede ser restos de otro pozo negro.

En el extremo S del pozo negro descrito, restos de un enchachado de suelo a una cota de 4'72 m.s.n.m. apoyado en tres ladrillos sueltos pertenecientes quizás a alguna estructura.

Del perfil W, a una cota de 4'80 m.s.n.m., parte una estructura de ladrillos también muy deteriorada, parece una jamba de una puerta. Por este sector entre el pozo y el perfil, recogemos también estuco decorado y fragmentos de un posible arco lobulado que tiene restos de argamasa en una de sus caras y estuco blanquecino en otra, así como restos de un brocal de pozo vidriado en tonos melados (posiblemente dorados que se podrá comprobar tras una limpieza) y azules (foto 3).

Todo el material cerámico es musulmán.  
Cota media base 5'05-4'80 m.s.n.m.

### Nivel III

Se han perdido todas las estructuras, recogiendo materiales cerámicos con ligeros signos de arrolladas.

A 4'40 m.s.n.m. aparece el nivel freático.

A 4'30 m.s.n.m. se abandona el sondeo, apareciendo escasos fragmentos cerámicos muy deteriorados.

Cota media base 4'80-4'30 m.s.n.m.

## ANÁLISIS DEL MATERIAL

### Nivel I

La mayoría del material cerámico recogido es cristiano, pertenecientes a piezas de ajuar doméstico: cuencos vidriados en blanco, melado y verde, platos blancos y otros decorados con trazos azules, tipo talaverano, cazuelas, bacines, ollas, anafres y fuentes. Todos ellos encuadrables entre los siglos XVI y XVII. Con infiltraciones de algunos materiales musulmanes, de niveles más bajos, por las perforaciones realizadas para la construcción de los numerosos pozos.

### Nivel II

Han desaparecido los materiales cristianos, todo lo hallado es musulmán de piezas de ajuar doméstico. En su mayoría encuadrables entre los siglos XII al XV con algunos fragmentos de cronología anterior como el (lám.II-5) atañor de perfil curvo, vidriado en melado y decorado al interior con trazos de manganeso, pasta roja uniforme y el (lám.III-7) atañor vidriado al exterior en melado claro y al interior decorado en cuerda seca parcial con goterones de vidriado en melado enmarcado por líneas de manganeso, dando formas a motivos al parecer geométricos, pasta pajiza uniforme. Ambas piezas datables en el s. XI y posiblemente aportadas de otras zonas ya que no existen estructuras a las que asociarlas.

Del s. XII, desciende el número de fragmentos si los comparamos con los recogidos nazaries, quizás por la limpieza que debieron efectuar en remodelaciones posteriores. Destacamos:

Alcadafe (lám.III-9) troncocónico de pasta pajiza decorado con aplicaciones tipo "costillar".

Atañor (lám.IV-18), mal representada en el dibujo estando sus paredes más abiertas, de perfil quebrado, vidriado en verde claro, pasta pajiza, perteneciente al tipo II registrado en el yacimiento de la Encarnación (Jerez de la Frontera)<sup>12</sup>.

Borde de atañor (lám.III-10), vidriado en ambas caras en tonos verdosos, presenta un borde que aparece en piezas del yacimiento de la Encarnación (Jerez de la Frontera)<sup>13</sup>.

Base de jarra (lám.III-12) de pasta pajiza, ligeramente abombada, paredes divergentes y decorada con trazos de manganeso.

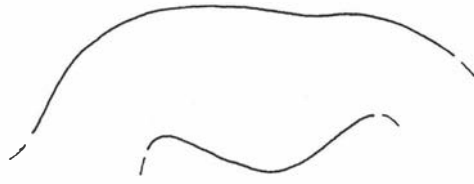
La ocupación continua de la zona se refleja en la evolución de los materiales cerámicos, como la pieza (lám.II-4) cazuela vidriada al interior de pasta roja con desgrasante; jarra (lám.III-8) de pasta pajiza, base plana enmarcada con una leve arista, paredes divergentes con trazos de manganeso, ambas fechables en el s. XIII, y el borde de jarra (lám.IV-12) de pasta pajiza uniforme, decorada al exterior con la técnica del esgrafiado, datable a finales el s. XII y XIII<sup>15</sup>.

La mayor parte del material es nazari:

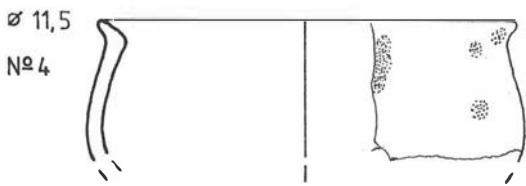
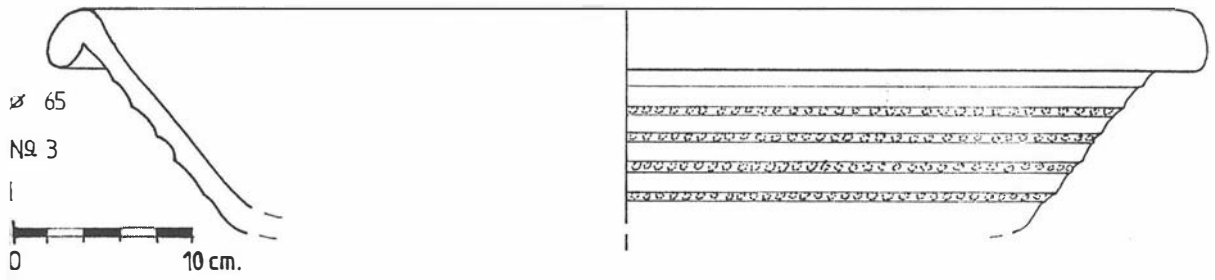
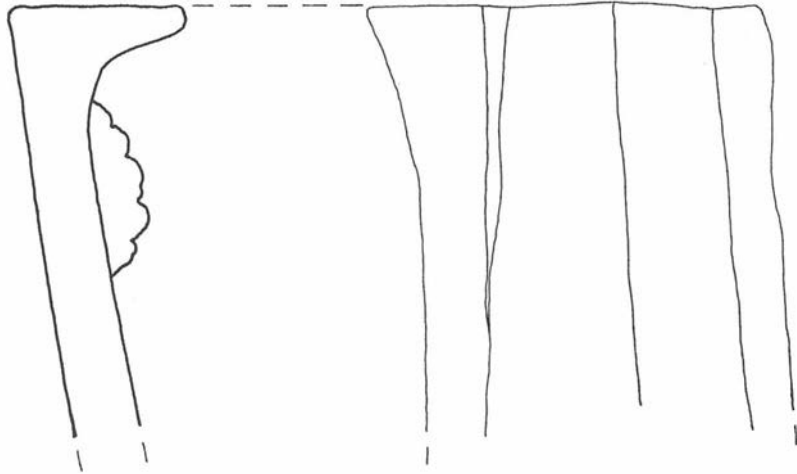
Alcadafe (lám.II-3) de pasta roja, troncocónico, decorado con incisiones formando franjas horizontales.

Marmita (lám.III-13), vidriada el interior y borde en melado, presenta una arista diferenciando el borde del cuerpo, pasta roja con desgrasante.

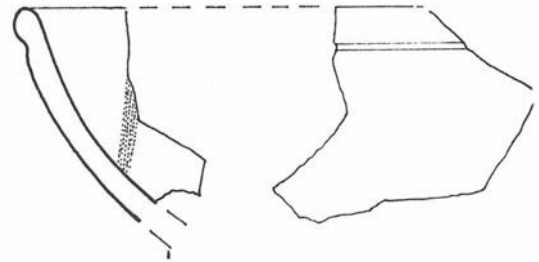
Cazoleta de candel de pie alto (lám.IV-15), vidriado el interior y el borde muy deteriorado parece reflejos dorados, pasta roja compacta.



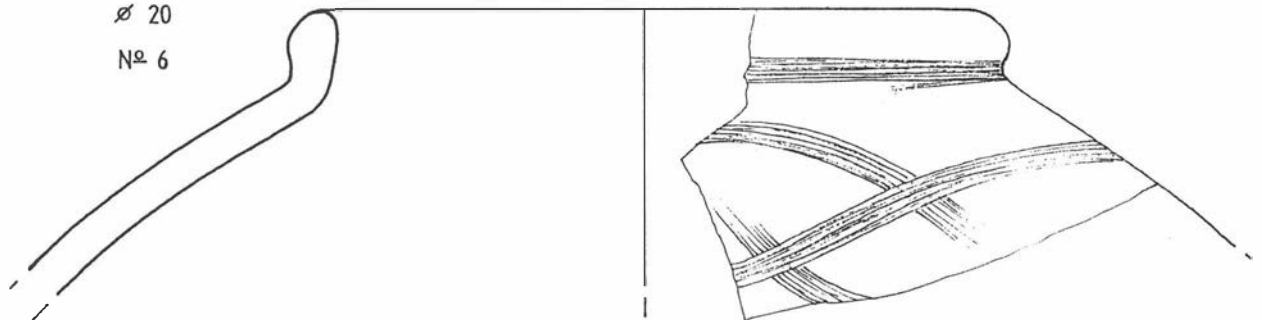
Nº 2



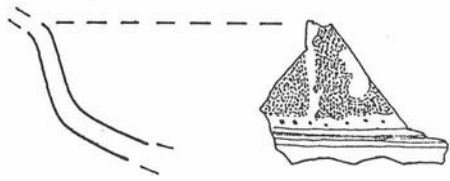
Nº 5



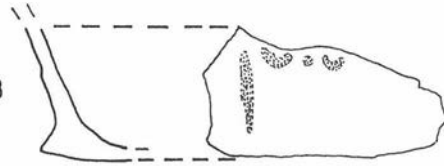
∅ 20  
Nº 6



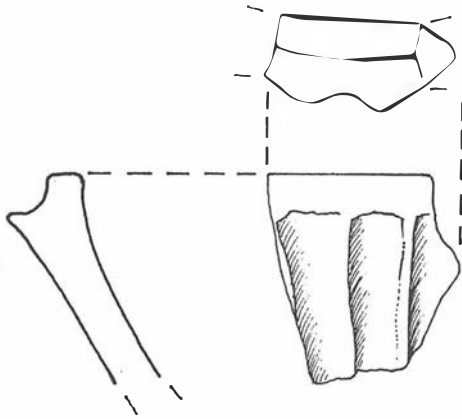
Nº 7



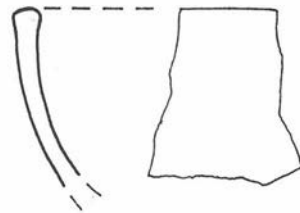
Nº 8



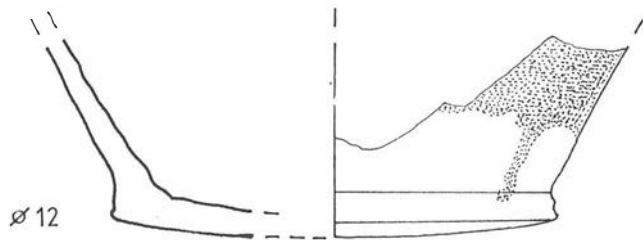
Nº 9



Nº 10

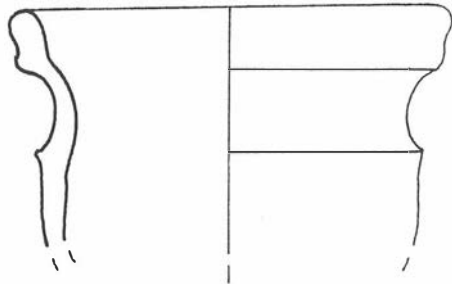


Nº 11



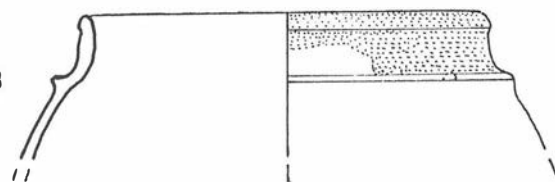
ø 12

Nº 12

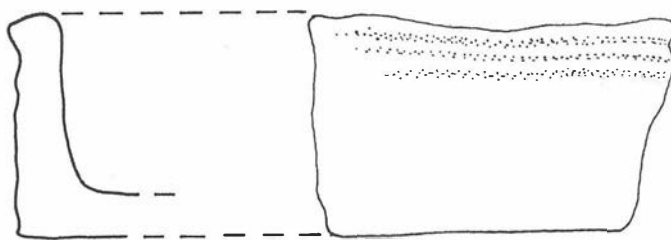


ø 11

Nº 13



Nº 14



Cuerpo de jarrito-a (lám.IV-17) de pasta pajiza compacta, decorado el exterior con trazos vidriados en verdes de tipo geométrico formando bandas horizontales y otros en manganeso también formando bandas, alternándose con las verdes.

Base de jarra de arista marcando el solero (lám.IV-19) de cuerpo cilíndrico decorada con trazos de manganeso, pasta pajiza.

Dos fragmentos de canjilones de noria (lám.III-12, lám.IV-20) ambos de pasta pajiza. El nº 20 presenta su base terminada en punta característica general de los canjilones nazaries.

Curiosa es la pieza (lám.III-14) de forma abierta, base plana, paredes rectas y borde un poco exvasado, vidriada en ambas caras con restos de reflejos dorados, pasta roja y paredes muy gruesas para este tipo de piezas. Nos recuerda a los platos posteriores cristianos denominados "gallineros"<sup>14</sup>.

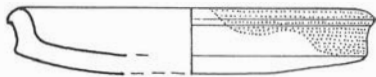
Tinaja (lám.II-6), de pasta pajiza con desgrasante, decorada al exterior con incisiones a peine formando un entrelazado.

Destacamos algunos fragmentos, del que se ha dibujado (lám.II-2) perteneciente a un posible arco lobulado, en una de sus caras tiene adherido pegote de argamasa y en la otra resto de estucado.

Importante es el fragmento (lám.I-1) de un brocal de pozo por lo inusual de su hallazgo, construido en cerámica grisacea, está muy deteriorado siendo difícil precisar su decoración que tras una limpieza y fijación de los vidriados sería más correcta. Presenta una

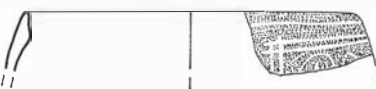
LAM. IV

∅ 13  
Nº 15

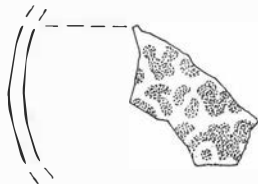


∅ 12

Nº 16



Nº 17



Nº 18

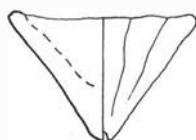


Nº 19

∅ 10



Nº 20



voluta tallada en alto relieve y arquillos insinuados, todo ello tiene restos de vidriados melados (posiblemente reflejos dorados) y azules.

### Nivel III

El material es muy escaso y bastante mezclado con algunos fragmentos nazaries que se han podido filtrar a través de los pozos. En general está muy arrasado tratándose más bien de depósitos de arrolladas.

### CONCLUSIONES

En general las estructuras están muy arrasadas y rotas en ambos tramos siendo difícil de precisar sus delimitaciones.

Sobre terrenos arcillosos con restos de arrolladas, como se aprecia por los depósitos de limo y por los fragmentos de materiales con signos de desgaste debido a la acción del agua, se asientan distintas ocupaciones todas ellas de uso común para viviendas.

La más antigua registrada, por el material cerámico recogido y la construcción de sus estructuras, pertenece al período musulmán entre los siglos XII al XV. Su distribución espacial es difícil de precisar, por los motivos ya señalados, así que presentamos una leve aproximación cuyas hipótesis habría que verificar en sondeos posteriores en lugares próximos.

Nos hallamos con restos de estructuras que podrían delimitar espacios cerrados, como la del SE de cota 5'04, que presenta un revestimiento en su cara E o la que arranca del perfil W a 4'80 m una posible jamba de una puerta. La del cuadrante NW por su anchura y configuración difiere de las anteriores, estando relacionada con el cierre exterior de la vivienda.

Por otro lado, la localizada en la zona central del corte, pertenece a la base de un muro de tapial, similar al aparecido en el sondeo realizado en el Patio de la Iglesia del Sagrario entre diciembre de 1987 y marzo de 1988, y que separaba a una habitación del patio. En este caso no hemos encontrado los suelos ni el alzado del muro pero por la composición de la tierra mucho más limpia en el sector S del muro que en el N, en donde se aprecia restos de cal así como numerosos fragmentos de estuco decorado, nos permite apuntar que este muro separa un patio del cual se tiene acceso por lo menos a dos estancias, una al Norte, a través de unas piedras planas que se aprecia en esta estructura a una cota de 4'86 y que serviría de puerta, y otra al E cuyo muro está roto por el pozo moderno a 4'81 m con un suelo asociado del que sólo se conserva parte del encachado a una cota de 4,72 m. Estas habitaciones estarían decoradas sus paredes con estuco pintado con almagra.

Dicha vivienda debía poseer arcos decorados y un brocal de pozo por los fragmentos recogidos ya analizados.

Su construcción se pudo efectuar en el s. XII, habiendo una ocupación posterior del mismo espacio durante los siglos XIII-XIV y XV, razón por la que el material cerámico aparece en la misma cota, realizándose posiblemente remodelaciones internas a las que pertenece el arco y el brocal del pozo.

No hemos hallado un nivel de ocupación más bajo al s. XII, aunque esto no quiere indicar de que el arrabal no estuviese ocupado con anterioridad, sino que por hallarnos en el límite W, las ocupaciones anteriores se registrarían más cercanas a la ciudad es decir más hacia el E alrededor del río.

Los otros niveles están descritos en el informe anterior emitido en marzo de 1987, perteneciendo a viviendas de los siglos XVII y XVIII a una de las cuales se puede asociar las tuberías descritas en el nivel I de este informe, que por su reducido diámetro y el vidriado interior que tienen se deben de utilizar para la conducción de agua potable y que por su dirección podrían encajar en un pozo desmontado en la intervención anterior.

El espacio de vivienda única se mantiene hasta el siglo XVIII, apreciándose una división en dos edificios distintos a partir del s. XIX llegando así hasta nuestros días. De ahí la abundancia de pozos negros.



## Notas

<sup>1</sup>Al-Idrisi: *Geografía de España*. «Textos Medievales» 37. Valencia 1974.

<sup>2</sup>Ibn al-Jatib: *Mi'yar al-ijitiy ar fi dikral-ma'abid wa-l-diyar*, trad. y ed. M.K. Chabana (S.L. Marruecos) 1977, p.117.

<sup>3</sup>L. Torres Balbás: *La Medina, los arrabales y los barrios. Ciudades Hispanomusulmanas*. Tomo I. Instituto Hispano Arabe de Cultura, p. 182.

<sup>4</sup>Ibn al-Jatib: *Opus. cit.* 2.

<sup>5</sup>E. De la Cerda: *Viaje de Gibraltar a Málaga*. Diputación Provincial de Málaga, 1981.

<sup>7</sup>Guillén Robles: *Málaga Musulmana*, Málaga 1980, p. 273.

<sup>8</sup>Hernando del Pulgar: *Crónica de los Reyes Católicos*. Edición y Estudio de J. de la Mata Carriazo, Madrid, Tomo II, p. 282.

<sup>9</sup>Morales García-Goyena: *Documentos históricos de Málaga*. Granada 1906.

<sup>10</sup>M. Olmedo: *Cartografía antigua malagueña: Josep Carrión de Mula y su obra*. «Jabega» 50.

<sup>11</sup>Díaz de Escobar: *Inundaciones en Málaga*. Málaga 1929.

<sup>12</sup>S. Fernández Gabaldón: *El Yacimiento de la Encarnación (Jerez de la Frontera). Bases para la sistematización de la cerámica almohade en el SO Peninsular*. «AQ» VIII, 1987, p. 456.

<sup>13</sup>Ibidem, p. 456.

<sup>14</sup>M. Osuna Ruiz: *Un alfar de cerámicas populares del s. XVII en Cuenca*. «Arqueología conquense» II. Patronato arqueológico Provincial. Excm. Diputación y Excmo. Ayuntamiento de Cuenca, 1976.

<sup>15</sup>J. Navarro Palazón: *La Cerámica esgrafiada andalusí de Murcia*. Publicaciones de la Casa de Velázquez, Madrid 1986.

<sup>16</sup>El perfil dibujado pertenece al sondeo que se efectuó en diciembre 86-enero 87 de la cuadrícula C2, terrenos que se incluyeron en la nueva intervención en septiembre-octubre de 1988, manteniéndose ese perfil, bajando en el tramo R.6 sin apreciarse cambios en su estratigrafía.

Em. Escombro derribo de casa.

Mc. Nivel de cerámica fragmentada y apisonada.

R.1. Relleno oscuro localmente con carbón.

R.2. Relleno escombro arcilloso marrón.

S.1. Empedrados cantos rodados.

Gr. Grava de río limpia (encachado empedrado).

R.3. Relleno arcilloso con fragmentos constructivos, generalmente marrón o marrón rojizo.

R.4. Bolsada oscura con restos malacológicos y óseos.

S.2. Suelo de cerámica (ladrillos rojos).

R.5. Relleno arcilloso oscuro.

R.6. Relleno arcilloso fino marrón claro (limo).