



COLEGIO OFICIAL DE INGENIEROS
TECNICOS INDUSTRIALES DE CORDOBA

VISADO

Colegiado N°: 1923
D. ENRIQUE JIMENEZ TRAPERO
Córdoba, 12/04/2018
Registro N° 55/2018

La Comisión de Visado



**PROYECTO DE SUSTITUCIÓN DE LÍNEA
AÉREA DE MEDIA TENSIÓN DENOMINADA
“CIRCUNVALACIÓN SANTAELLA” Y NUEVOS
TRAMOS DE LÍNEA SUBTERRÁNEA DE MEDIA
TENSIÓN EN TÉRMINO MUNICIPAL DE
SANTAELLA (CORDOBA)**

LA RAMBLA, ABRIL DE 2018

PETICIONARIO: DIELESUR, S.L.

INGENIERO TECNICO INDUSTRIAL: ENRIQUE JIMÉNEZ TRAPERO

MEMORIA DESCRIPTIVA

1. ANTECEDENTES Y FINALIDAD DE LA INSTALACION.
2. OBJETO DEL PROYECTO.
3. REGLAMENTACION Y DISPOSICIONES OFICIALES Y PARTICULARES.
4. TRAZADO DE LA LINEA.
5. CRUZAMIENTOS Y PARALELISMOS.
 - 5.1. GENERALIDADES.
 - 5.2. DISTANCIAS A OTRAS LINEAS ELECTRICAS AEREAS O DE TELECOMUNICACION.
 - 5.3. DISTANCIAS A CARRETERAS.
 - 5.4. DISTANCIAS A FERROCARRILES SIN ELECTRIFICAR.
 - 5.5. DISTANCIAS A FERROCARRILES ELECTRIFICADOS, TRANVIAS Y TROLEBUSES.
 - 5.6. DISTANCIAS A TELEFERICOS Y CABLES TRANSPORTADORES.
 - 5.7. DISTANCIAS A RIOS Y CANALES, NAVEGABLES O FLOTABLES.
 - 5.8. PASO POR ZONAS.
6. MATERIALES.
7. CONDUCTORES.
 - 7.1. CONDUCTORES DE ALUMINIO.
 - 7.2. CONDUCTORES DE ACERO.
 - 7.3. CONDUCTORES DE COBRE.
 - 7.4. EMPALMES Y CONEXIONES.
8. HERRAJES Y ACCESORIOS.
9. AISLADORES.
10. CRUCETAS.
11. APOYOS.
 - 11.1. APOYOS METALICOS.
 - 11.2. APOYOS DE HORMIGON.
 - 11.3. NUMERACION, MARCADO Y AVISOS DE RIESGO ELECTRICO.

12. ELEMENTOS DEL SISTEMA DE PUESTA A TIERRA Y CONDICIONES DE MONTAJE.

12.1. ELECTRODOS DE PUESTA A TIERRA.

12.2. LINEAS DE TIERRA.

12.3. CONEXION DE LOS APOYOS A TIERRA.

13. CIMENTACIONES.

14. ENTRONQUE.

15. PROTECCION DE LA AVIFAUNA.

15.1. PROTECCION CONTRA LA ELECTROCUCION.

15.2. PROTECCION CONTRA LA COLISION.

16. PLANOS

17. CONCLUSION

SEGURIDAD, HIGIENE Y SALUD EN EL TRABAJO

1. PREVENCIÓN DE RIESGOS LABORALES.

1.1. INTRODUCCION.

1.2. DERECHOS Y OBLIGACIONES.

1.3. SERVICIOS DE PREVENCIÓN.

1.4. CONSULTA Y PARTICIPACION DE LOS TRABAJADORES.

2. DISPOSICIONES MINIMAS EN MATERIA DE SEÑALIZACION DE SEGURIDAD Y SALUD EN EL TRABAJO.

2.1. INTRODUCCION.

2.2. OBLIGACION GENERAL DEL EMPRESARIO.

3. DISPOSICIONES MINIMAS DE SEGURIDAD Y SALUD PARA LA UTILIZACION POR LOS TRABAJADORES DE LOS EQUIPOS DE TRABAJO.

3.1. INTRODUCCION.

3.2. OBLIGACION GENERAL DEL EMPRESARIO.

4. DISPOSICIONES MINIMAS DE SEGURIDAD Y SALUD EN LAS OBRAS DE CONSTRUCCION.

4.1. INTRODUCCION.

4.2. ESTUDIO BASICO DE SEGURIDAD Y SALUD.

4.3. DISPOSICIONES ESPECIFICAS DE SEGURIDAD Y SALUD DURANTE LA EJECUCION DE LAS OBRAS.

5. DISPOSICIONES MINIMAS DE SEGURIDAD Y SALUD RELATIVAS A LA UTILIZACION POR LOS TRABAJADORES DE EQUIPOS DE PROTECCION INDIVIDUAL

5.1. INTRODUCCION.

5.2. OBLIGACIONES GENERALES DEL EMPRESARIO.

MEMORIA DESCRIPTIVA

1. ANTECEDENTES Y FINALIDAD DE LA INSTALACION.

Se redacta el presente proyecto de " LÍNEA AÉREA DE MEDIA TENSIÓN Y CONEXIONES SUBTERRÁNEAS POR CIRCUNVALACIÓN DE SANTAELLA" por Enrique Jiménez Trapero por encargo DIELESUR S.L.U., con C.I.F.: B-14421390 y domicilio social en C/ Carrera Baja nº 9, de La Rambla.

La finalidad de la línea en proyecto es el suministro de energía eléctrica en la localidad de Santaella en la provincia de Córdoba.

2. OBJETO DEL PROYECTO.

El objeto del presente proyecto es establecer y justificar todos los datos constructivos que permitan la ejecución de la instalación y al mismo tiempo exponer ante los Organismos Competentes que la red eléctrica aérea de alta tensión que nos ocupa reúne las condiciones y garantías mínimas exigidas por la reglamentación vigente, con el fin de obtener la Autorización Administrativa y la de Ejecución de la instalación, así como servir de base a la hora de proceder a la ejecución de dicha red.

3. REGLAMENTACION Y DISPOSICIONES OFICIALES Y PARTICULARES.

El presente proyecto recoge las características de los materiales, los cálculos que justifican su empleo y la forma de ejecución de las obras a realizar, dando con ello cumplimiento a las siguientes disposiciones:

- Real Decreto 223/2008, de 15 de febrero, por el que aprueban el Reglamento sobre Condiciones Técnicas y Garantías de Seguridad en Líneas Eléctricas de Alta Tensión y sus Instrucciones Técnicas Complementarias.
- Real Decreto 1432/2008, de 29 de agosto, por el que se establecen medidas para la protección de la avifauna contra la colisión y la electrocución en líneas eléctricas de alta tensión.
- Real Decreto 337/2014, de 9 de mayo, por el que se aprueban el Reglamento sobre condiciones técnicas y garantías de seguridad en instalaciones eléctricas de alta tensión y sus Instrucciones Técnicas Complementarias ITC-RAT 01 a 23.
- Real Decreto 1955/2000 de 1 de Diciembre, por el que se regulan las Actividades de Transporte, Distribución, Comercialización, Suministro y Procedimientos de Autorización de Instalaciones de Energía Eléctrica.
- Normas particulares y de normalización de la Cía. Suministradora de Energía Eléctrica.
- Recomendaciones UNESA.
- Normas Tecnológicas de la Edificación NTE IER.
- Normalización Nacional. Normas UNE.
- Ley 10/1996, de 18 de marzo sobre Expropiación Forzosa y sanciones en materia de instalaciones eléctricas y Reglamento para su aplicación, aprobado por Decreto 2619/1966 de 20 de octubre.
- Real Decreto 1627/1997 de 24 de octubre de 1.997, sobre Disposiciones mínimas de seguridad y salud en las obras.
- Real Decreto 485/1997 de 14 de abril de 1997, sobre Disposiciones mínimas en materia de señalización de seguridad y salud en el trabajo.
- Real Decreto 1215/1997 de 18 de julio de 1997, sobre Disposiciones mínimas de seguridad y salud para la utilización por los trabajadores de los equipos de trabajo.
- Real Decreto 773/1997 de 30 de mayo de 1997, sobre Disposiciones mínimas de seguridad y salud relativas a la utilización por los trabajadores de equipos de protección individual.
- Condiciones impuestas por los Organismos Públicos afectados y Ordenanzas Municipales.

4. TRAZADO DE LA LINEA.

Las líneas en proyecto conectarán la línea "Santaella – El Fontanar" con los Centros de Transformación "Tablajeros", "Ctra. Puente Genil", "Feria" y "90 viviendas" en la localidad de Santaella, propiedad de DIELESUR S.L.U.

La longitud de la línea es de 1.177 metros la parte aérea y 424 metros de parte subterránea.

Las longitudes quedarán en los siguientes tramos:

- Apoyo de entronque al apoyo nº 9 884 metros (Aérea LA-110)
- Apoyo nº 7 al apoyo nº 11 293 metros (Aérea LA-110)
- Apoyo nº 9 a arqueta de empalmes 84 metros (Sub. 240 mm² Al)
- Apoyo nº 11 a CT "Feria" 158 metros (Sub. 240 mm² Al)
- CT "Feria" a CT "90 viviendas" 224 metros (Sub. 240 mm² Al)

5. CRUZAMIENTOS Y PARALELISMOS.

Cuando las circunstancias lo requieran y se necesiten efectuar Cruzamientos o Paralelismos, éstos se ajustarán a lo preceptuado en el apdo. 5 de la ITC-LAT 07 del Reglamento sobre Condiciones Técnicas y Garantías de Seguridad en Líneas Eléctricas de Alta Tensión.

5.1. GENERALIDADES.

En ciertas situaciones especiales, como cruzamientos y paralelismos con otras líneas o con vías de comunicación o sobre zonas urbanas, y con objeto de reducir la probabilidad de accidente aumentando la seguridad de la línea, deberán cumplirse las prescripciones especiales que se detallan en este capítulo.

No será necesario adoptar disposiciones especiales en los cruces y paralelismos con cursos de agua no navegables, caminos de herradura, sendas, veredas, cañadas y cercados no edificados, salvo que estos últimos puedan exigir un aumento en la altura de los conductores.

En aquellos tramos de línea en que, debido a sus características especiales, haya que reforzar sus condiciones de seguridad, será preceptiva la aplicación de las siguientes prescripciones.

a) Ningún conductor tendrá una carga de rotura inferior a 1.200 daN en líneas de tensión nominal superior a 30 kV, ni inferior a 1.000 daN en líneas de tensión nominal igual o inferior a 30 kV. Los conductores no presentarán ningún empalme en el vano de cruce.

b) Se prohíbe la utilización de apoyos de madera.

c) Los coeficientes de seguridad en cimentaciones, apoyos y crucetas, en el caso de hipótesis normales, deberán ser un 25 % superiores a los establecidos para la línea.

d) La fijación de los conductores al apoyo podrá ser efectuada con dos cadenas horizontales de amarre por conductor, con una cadena sencilla de suspensión, en la que los coeficientes de seguridad mecánica de herrajes y aisladores sean un 25 % superiores a los establecidos, o con una cadena de suspensión doble.

A efectos de aplicación en las distancias siguientes, *Del* es la distancia de aislamiento para prevenir una descarga entre conductores de fase y objetos a potencial de tierra, y *Dpp* es la distancia de aislamiento para prevenir una descarga entre conductores de fase. Sus valores están

indicados en la tabla 15 de la ITC-LAT 07.

5.2. DISTANCIAS A OTRAS LINEAS ELECTRICAS AEREAS O DE TELECOMUNICACION.

5.2.1. Cruzamientos.

Son de aplicación las prescripciones especiales señaladas. En cualquier caso, en líneas de tensión nominal superior a 30 kV podrá admitirse la existencia de un empalme por conductor en el vano de cruce. También podrán emplearse apoyos de madera siempre que su fijación al terreno se realice mediante zancas metálicas o de hormigón. La condición c) no es de aplicación.

En los cruces de líneas eléctricas se situará a mayor altura la de tensión mas elevada, y en el caso de igual tensión la que se instale con posterioridad.

Se procurará que el cruce se efectúe en la proximidad de uno de los apoyos de la línea más elevada, pero la distancia entre los conductores de la línea inferior y las partes más próximas de los apoyos de la superior no será menor de:

$$1,5 + D_{el} \quad (\text{hipótesis viento})$$

La mínima distancia vertical entre los conductores de fase de ambas líneas, en las condiciones más desfavorables, no deberá ser inferior a:

$$D_{add} + D_{pp} \quad (\text{m})$$

Siendo:

Tensión nominal de la línea de mayor tensión (kV)	D _{add} (m)	
De 3 a 30	1,8 (D _{cruce} ≤ 25 m)	2,5 (D _{cruce} > 25 m)
45 o 66	2,5	
110, 132, 150	3	
220	3,5	
400	4	

5.2.2. Paralelismo entre líneas aéreas.

No son de aplicación las prescripciones especiales definidas.

Siempre que sea posible, se evitará la construcción de líneas paralelas de transporte o distribución a distancias inferiores a 1,5 veces la altura del apoyo más alto, entre las trazas de los conductores más próximos.

Se evitará siempre que sea factible el paralelismo de las líneas eléctricas de alta tensión con líneas de telecomunicación y, cuando no sea posible, se mantendrá entre las trazas de los conductores más próximos de una y otra línea una distancia de 1,5 veces la altura del apoyo más alto.

5.3. DISTANCIAS A CARRETERAS.

Para la instalación de apoyos se tendrán en cuenta las siguientes consideraciones:

- Para la Red de Carreteras del Estado, la instalación se realizará preferentemente detrás de la línea límite de edificación y a una distancia a la arista exterior de la calzada superior a vez y media

su altura. La línea límite de edificación es la situada a 50 m en autopistas, autovías y vías rápidas, y a 25 m en el resto de carreteras estatales.

- Para carreteras no estatales, la instalación deberá cumplir la normativa de cada CCAA.

5.3.1. Cruzamientos.

Son de aplicación las prescripciones especiales definidas. No obstante, en lo que se refiere al cruce con carreteras locales y vecinales, se admite la existencia de un empalme por conductor en el vano de cruce para las líneas de tensión nominal superior a 30 kV.

La distancia mínima de los conductores sobre la rasante de la carretera será de:

$$6,3 + Del \text{ (m)} \quad (\text{mínimo } 7 \text{ m})$$

5.3.2. Paralelismos.

No son de aplicación las prescripciones especiales definidas.

5.4. DISTANCIAS A FERROCARRILES SIN ELECTRIFICAR.

Para la instalación de apoyos se tendrán en cuenta las siguientes consideraciones:

- A ambos lados de las líneas ferroviarias que formen parte de la red ferroviaria de interés general se establece la línea límite de edificación, desde la cual hasta la línea ferroviaria queda prohibido cualquier tipo de obra de edificación, reconstrucción o ampliación.

- La línea límite de edificación es la situada a 50 m de la arista exterior de la explanación. No se autorizará la instalación de apoyos dentro de la superficie afectada por dicha línea límite.

- En los cruzamientos no se podrán instalar los apoyos a una distancia de la arista exterior de la explanación inferior a 1,5 veces la altura del apoyo.

5.4.1. Cruzamientos.

Son de aplicación las prescripciones especiales definidas.

La distancia mínima de los conductores sobre las cabezas de los carriles será de:

$$6,3 + Del \text{ (m)} \quad (\text{mínimo } 7 \text{ m})$$

5.4.2. Paralelismos.

No son de aplicación las prescripciones especiales definidas.

5.5. DISTANCIAS A FERROCARRILES ELECTRIFICADOS, TRANVIAS Y TROLEBUSES.

Para la instalación de apoyos se tendrán en cuenta las siguientes consideraciones:

- A ambos lados de las líneas ferroviarias que formen parte de la red ferroviaria de interés general se establece la línea límite de edificación, desde la cual hasta la línea ferroviaria queda prohibido cualquier tipo de obra de edificación, reconstrucción o ampliación.

- La línea límite de edificación es la situada a 50 m de la arista exterior de la explanación. No se autorizará la instalación de apoyos dentro de la superficie afectada por dicha línea límite.

- En los cruzamientos no se podrán instalar los apoyos a una distancia de la arista exterior de la explanación inferior a 1,5 veces la altura del apoyo.

5.5.1. Cruzamientos.

Son de aplicación las prescripciones especiales definidas.

La distancia mínima vertical de los conductores de la línea eléctrica sobre el conductor más alto del ferrocarril será de:

3,5 + Del (m) (mínimo 4 m)

5.5.2. Paralelismos.

No son de aplicación las prescripciones especiales definidas.

5.6. DISTANCIAS A TELEFERICOS Y CABLES TRANSPORTADORES.

5.6.1. Cruzamientos.

Son de aplicación las prescripciones especiales definidas.

El cruce de una línea eléctrica con teleféricos o cables transportadores deberá efectuarse siempre superiormente.

La distancia mínima vertical de los conductores de la línea eléctrica y la parte más elevada del teleférico será de:

4,5 + Del (m) (mínimo 5 m)

5.6.2. Paralelismos.

No son de aplicación las prescripciones especiales definidas.

5.7. DISTANCIAS A RIOS Y CANALES, NAVEGABLES O FLOTABLES.

La instalación de apoyos se realizará a una distancia de 25 m y, como mínimo, a 1,5 veces la altura de los apoyos.

5.7.1. Cruzamientos.

Son de aplicación las prescripciones especiales definidas.

En los cruzamientos con ríos y canales, navegables o flotables, la distancia mínima vertical de los conductores sobre la superficie del agua para el máximo nivel que pueda alcanzar ésta será de:

G + 2,3 + Del (m)

G: galibo. Si no está definido se considerará un valor de 4,7 m.

5.7.2. Paralelismos.

No son de aplicación las prescripciones especiales definidas.

5.8. PASO POR ZONAS.

5.8.1. Bosques, árboles y masas de arbolado.

No son de aplicación las prescripciones especiales definidas.

Para evitar las interrupciones del servicio y los posibles incendios producidos por el contacto de ramas o troncos de árboles con los conductores de una línea eléctrica aérea, deberá establecerse una zona de protección de la línea definida por la zona de servidumbre de vuelo, incrementada por la siguiente distancia a ambos lados de dicha proyección:

1,5 + Del (m) (mínimo 2 m)

Además, deberán ser cortados todos aquellos árboles que constituyen un peligro para la conservación de la línea.

5.8.2. Edificios, construcciones y zonas urbanas.

No son de aplicación las prescripciones especiales definidas.

Se evitará el tendido de líneas eléctricas aéreas de alta tensión con conductores desnudos en terrenos que estén clasificados como suelo urbano.

No se construirán edificios e instalaciones industriales en la servidumbre de vuelo, incrementada por la siguiente distancia mínima de seguridad a ambos lados:

3,3 + Del (m) (mínimo 5 m)

Análogamente, no se construirán líneas por encima de edificios e instalaciones industriales en la franja definida anteriormente.

6. MATERIALES.

Todos los materiales serán de los tipos "aceptados" por la Cía. Distribuidora de Electricidad DIELESUR S.L.U.

El aislamiento de los materiales de la instalación estará dimensionado como mínimo para la tensión más elevada de la red (Aislamiento pleno).

Los materiales siderúrgicos serán como mínimo de acero A-42b. Estarán galvanizados por inmersión en caliente con recubrimiento de zinc de 0,61 kg/m² como mínimo, debiendo ser capaces de soportar cuatro inmersiones en una solución de SO₄ Cu al 20 % de una densidad de 1,18 a 18 °C sin que el hierro quede al descubierto o coloreado parcialmente.

7. CONDUCTORES.

La sección nominal mínima admisible de los conductores de cobre y sus aleaciones será de 10 mm². En el caso de los conductores de acero galvanizado la sección mínima admisible será de 12,5 mm². Para otros tipos de materiales no se emplearán conductores de menos de 350 daN de carga de rotura.

En el caso en que se utilicen conductores usados, procedentes de otras líneas desmontadas, las características que afectan básicamente a la seguridad deberán establecerse razonadamente, de acuerdo con los ensayos que preceptivamente habrán de realizarse.

7.1. CONDUCTORES DE ALUMINIO.

Podrán estar constituidos por hilos redondos o con forma trapezoidal de aluminio o aleación de aluminio y podrán contener, para reforzarlos, hilos de acero galvanizados o de acero recubiertos de aluminio.

Los conductores deberán cumplir la Norma UNE-EN 50182 y serán de uno de los siguientes tipos:

- Conductores homogéneos de aluminio (AL1).
- Conductores homogéneos de aleación de aluminio (ALx).
- Conductores compuestos (bimetálicos) de aluminio o aleación de aluminio reforzados con acero galvanizado (AL1/STyz o ALx/SATz).
- Conductores compuestos (bimetálicos) de aluminio o aleación de aluminio reforzado con acero recubierto de aluminio (AL1/SAyz o ALx/SAyz).
- Conductores compuestos (bimetálicos) de aluminio reforzados con aleación de aluminio (AL1/ALx).

7.2. CONDUCTORES DE ACERO.

Cumplirán con la norma UNE-EN 50182. Las especificaciones del material serán conforme a la norma UNE-EN 50189 para los hilos de acero galvanizado y conforme a la norma UNE-EN 61232 para los hilos de acero recubiertos de aluminio.

7.3. CONDUCTORES DE COBRE.

Podrán estar constituidos por hilos redondos de cobre o aleación de cobre, de acuerdo con la norma UNE 207015.

7.4. EMPALMES Y CONEXIONES.

Los empalmes de los conductores se realizarán mediante piezas adecuadas a la naturaleza, composición y sección de los conductores. Lo mismo el empalme que la conexión no deberán aumentar la resistencia eléctrica del conductor. Los empalmes deberán soportar sin rotura ni deslizamiento del cable el 95 por 100 de la carga de rotura del cable empalmado.

La conexión de conductores sólo podrá ser realizada en conductores sin tensión mecánica o en las uniones de conductores realizadas en el puente de conexión de las cadenas de amarre, pero en este caso deberá tener una resistencia al deslizamiento de al menos el 20 por 100 de la carga de rotura del conductor.

Queda prohibida la ejecución de empalmes en conductores por la soldadura a tope de los mismos.

Con carácter general los empalmes no se realizarán en los vanos sino en los puentes flojos entre las cadenas de amarre. En cualquier caso, se prohíbe colocar en la instalación de una línea más de un empalme por vano y conductor.

Cuando se trate de la unión de conductores de distinta sección o naturaleza, es preciso que dicha unión se efectúe en el puente de conexión de las cadenas de amarre.

Las piezas de empalme y conexión serán de diseño y naturaleza tal que eviten los efectos electrolíticos, si éstos fueran de temer, y deberán tomarse las precauciones necesarias para que las superficies en contacto no sufran oxidación.

8. HERRAJES Y ACCESORIOS.

Deberán cumplir los requisitos de las normas UNE-EN 61284, UNE-EN 61854 o UNE-EN 61897. Su diseño deberá ser tal que sean compatibles con los requisitos eléctricos especificados para la línea aérea.

Todos los materiales utilizados en la construcción de herrajes y accesorios de líneas aéreas deberán ser inherentemente resistentes a la corrosión atmosférica. La elección de materiales o el diseño de herrajes y accesorios deberá ser tal que la corrosión galvánica de herrajes o conductores sea mínima.

Todos los materiales féreos, que no sean de acero inoxidable, utilizados en la construcción de herrajes, deberán ser protegidos contra la corrosión atmosférica mediante galvanizado en caliente.

Los herrajes y accesorios sujetos a articulaciones o desgaste deberán ser diseñados y fabricados, incluyendo la selección del material, para asegurar las máximas propiedades de resistencia al rozamiento y al desgaste.

Las características mecánicas de los herrajes de las cadenas de aisladores deberán cumplir con los requisitos de resistencia mecánica dados en las normas UNE-EN 60305 y UNE-EN 60433 o UNE-EN 61466-1.

Las dimensiones de acoplamiento de los herrajes a los aisladores deberán cumplir con la Norma UNE 21009 o la Norma UNE 21128.

Los dispositivos de cierre y bloqueo utilizados en el montaje de herrajes con uniones tipo rótula, deberán cumplir con los requisitos de la norma UNE-EN 60372.

Cuando se elijan metales o aleaciones para herrajes de líneas, deberá considerarse el posible efecto de bajas temperaturas, cuando proceda. Cuando se elijan materiales no metálicos, deberá considerarse su posible reacción a temperaturas extremas, radiación UV, ozono y polución atmosférica.

9. AISLADORES.

Comprenderán cadenas de unidades de aisladores del tipo caperuza y vástago o del tipo bastón, y aisladores rígidos de columna o peana. Podrán estar fabricados usando materiales cerámicos (porcelana), vidrio, aislamiento compuesto de goma de silicona, poliméricos u otro material de características adecuadas a su función.

Deberán resistir la influencia de todas las condiciones climáticas, incluyendo las radiaciones solares. Deberán resistir la polución atmosférica y ser capaces de funcionar satisfactoriamente cuando estén sujetos a las condiciones de polución.

Todos los materiales usados en la construcción de aisladores deberán ser inherentemente resistentes a la corrosión atmosférica.

Podrá obtenerse un indicador de la durabilidad de las cadenas de aisladores de material cerámico o vidrio a partir de los ensayos termo-mecánicos especificados en la norma UNE-EN 60383-1.

Todos los materiales féreos, que no sean de acero inoxidable, usados en aisladores, deberán ser protegidos contra la corrosión atmosférica mediante galvanizado en caliente, debiendo cumplir los requisitos de ensayo indicados en la norma UNE-EN 60383-1.

Las características y dimensiones de los aisladores utilizados para la construcción de líneas aéreas deberán cumplir con los requisitos dimensionales de las siguientes normas:

- UNE-EN 60305 y UNE-EN 60433, para elementos de cadenas de aisladores de vidrio o cerámicos.

- UNE-EN 61466-1 y UNE-EN 61466-2, para aisladores de aislamiento compuesto de goma de silicona.
- CEI 60720, para aisladores rígidos de columna o peana.
- UNE-EN 62217 para aisladores poliméricos.

10. CRUCETAS.

Las crucetas a utilizar serán metálicas galvanizadas por inmersión en caliente, capaces de soportar los esfuerzos a que estén sometidas, y con las distancias adecuadas a los vanos contiguos.

11. APOYOS.

Los conductores de la línea se fijarán mediante aisladores a los apoyos. Estos podrán ser metálicos o de hormigón.

Los materiales empleados deberán presentar una resistencia elevada a la acción de los agentes atmosféricos, y en caso de no presentarla por sí mismos, deberán recibir los tratamientos protectores adecuados para tal fin.

No se permitirá el uso de tirantes para la sujeción de los apoyos, salvo en caso de avería, sustitución o desvío provisional.

Atendiendo al tipo de cadena de aislamiento y a su función en la línea, los apoyos se clasificarán en:

- Apoyo de suspensión: Apoyo con cadenas de aislamiento de suspensión.
- Apoyo de amarre: Apoyo con cadenas de aislamiento de amarre.
- Apoyo de anclaje: Apoyo con cadenas de aislamiento de amarre destinado a proporcionar un punto firme en la línea. Limitará, en ese punto, la propagación de esfuerzos longitudinales de carácter excepcional.
- Apoyo de principio o fin de línea: Son los apoyos primero y último de la línea, con cadenas de aislamiento de amarre, destinados a soportar, en sentido longitudinal, las solicitaciones del haz completo de conductores en un solo sentido.
- Apoyos especiales: Son aquellos que tienen una función diferente a las definidas en la clasificación anterior.

Atendiendo a su posición relativa respecto al trazado de la línea, los apoyos se clasificarán en:

- Apoyo de alineación: Apoyo de suspensión, amarre o anclaje usado en un tramo rectilíneo de la línea.
- Apoyo de ángulo: Apoyos de suspensión, amarre o anclaje colocado en un ángulo del trazado de una línea.

11.1. APOYOS METALICOS.

Las características técnicas de sus componentes (perfiles, chapas, tornillería, galvanizado, etc) responderán a lo indicado en la norma UNE 207017(celosía) y UNE 207018 (chapa) o, en su defecto, en otras normas o especificaciones técnicas reconocidas.

En los apoyos de acero, así como en los elementos metálicos de los apoyos de otra naturaleza, no se emplearán perfiles abiertos de espesor inferior a 4 mm. Cuando los perfiles fueran galvanizados por inmersión en caliente, el límite anterior podrá reducirse a 3 mm. Análogamente, en construcción atornillada no podrán realizarse taladros sobre flancos de perfiles de una anchura inferior a 35 mm.

No se emplearán tornillos de diámetro inferior a 12 mm. La utilización de perfiles cerrados se hará siempre de forma que se evite la acumulación de agua en su interior. En estas condiciones, el espesor mínimo de la pared no será inferior a 3 mm, límite que podrá reducirse a 2,5 mm cuando estuvieran galvanizados por inmersión en caliente.

Se recomienda la adopción de protecciones anticorrosivas de la máxima duración, en atención a las dificultades de los tratamientos posteriores de conservación necesarios.

Los apoyos situados en lugares de acceso público y donde la presencia de personas ajenas a la instalación eléctrica sea frecuente, dispondrán de las medidas oportunas para dificultar su escalamiento hasta una altura mínima de 2,5 m.

11.2. APOYOS DE HORMIGON.

Serán preferentemente del tipo armado vibrado, fabricados con materiales de primera calidad, respondiendo los tipos y características a lo expuesto en la norma UNE 207016.

Se deberá prestar también particular atención a todas las fases de manipulación en el transporte y montaje, empleando los medios apropiados para evitar el deterioro del poste.

Cuando se empleen apoyos de hormigón en suelos o aguas que sean agresivos al mismo, deberán tomarse las medidas necesarias para su protección.

11.3. NUMERACION, MARCADO Y AVISOS DE RIESGO ELECTRICO.

Cada apoyo se identificará individualmente mediante un número, código o marca alternativa (como por ejemplo coordenadas geográficas), de tal manera que la identificación sea legible desde el suelo.

En todos los apoyos, cualesquiera que sea su naturaleza, deberán estar claramente identificados el fabricante y tipo.

También se recomienda colocar indicaciones de existencia de riesgo eléctrico en todos los apoyos. Esta indicación será preceptiva para líneas de tensión nominal superior a 66 kV y, en general, para todos los apoyos situados en zonas frecuentadas.

Estas indicaciones cumplirán la normativa existente sobre señalizaciones de seguridad.

12. ELEMENTOS DEL SISTEMA DE PUESTA A TIERRA Y CONDICIONES DE MONTAJE.

El sistema de puesta a tierra estará constituido por uno o varios electrodos de puesta a tierra enterrados en el suelo y por la línea de tierra que conecta dichos electrodos a los elementos que deban quedar puestos a tierra.

Los electrodos de puesta a tierra deberán ser de material, diseño, dimensiones, colocación en el terreno y número apropiados para la naturaleza y condiciones del terreno, de modo que puedan garantizar una tensión de contacto dentro de los niveles aceptables.

El uso de productos químicos para reducir la resistividad del terreno, aunque puede estar justificado en circunstancias especiales, plantea inconvenientes, ya que incrementa la corrosión de los electrodos de puesta a tierra, necesita un mantenimiento periódico y no es muy duradero.

12.1. ELECTRODOS DE PUESTA A TIERRA.

Podrán disponerse de las siguientes formas:

- Electrodo horizontales de puesta a tierra (varillas, barras o cables enterrados) dispuestos en forma radial, formando una red mallada o en forma de anillo. También podrán ser placas o chapas enterradas.
- Picas de tierra verticales o inclinadas hincadas en el terreno, constituidas por tubos, barras u otros perfiles, que podrán estar formados por elementos empalmables.

Es recomendable que el electrodo de puesta a tierra esté situado a una profundidad suficiente para evitar la congelación del agua ocluida en el terreno. Los electrodos horizontales de puesta a tierra serán enterrados como mínimo a una profundidad de 0,5 m (habitualmente entre 0,5 m y 1 m). Esta medida garantiza una cierta protección mecánica.

Los electrodos horizontales de puesta a tierra se colocarán en el fondo de una zanja o en la excavación de la cimentación de forma que:

- se rodeen con tierra ligeramente apisonada,
- las piedras o grava no estén directamente en contacto con los electrodos de puesta a tierra enterrados,
- cuando el suelo natural sea corrosivo para el tipo de metal que constituye el electrodo, el suelo se reemplace por un relleno adecuado.

Las picas verticales o inclinadas son particularmente ventajosas cuando la resistividad del suelo decrece mucho con la profundidad. Se clavarán en el suelo, empleando herramientas apropiadas para evitar que los electrodos se dañen durante su hincado.

Cuando se instalen varias picas en paralelo se separarán como mínimo 1,5 veces la longitud de la pica.

La parte superior de cada pica siempre quedará situada debajo del nivel de tierra.

Las uniones utilizadas para conectar las partes conductoras de una red de tierras, con los electrodos de puesta a tierra dentro de la propia red, deberán tener las dimensiones adecuadas para asegurar una conducción eléctrica y un esfuerzo térmico y mecánico equivalente a los de los propios electrodos.

Los electrodos de puesta a tierra deberán ser resistentes a la corrosión y no deberán ser susceptibles de crear pares galvánicos.

Cuando se tengan que conectar metales diferentes, que creen pares galvánicos, pudiendo causar una corrosión galvánica, las uniones se realizarán mediante piezas de conexión bimetálica apropiadas para limitar estos efectos.

12.2. LINEAS DE TIERRA.

Los conductores de las líneas de tierra deberán instalarse procurando que su recorrido sea lo más corto posible, evitando trazados tortuosos y curvas de poco radio.

Conviene prestar especial atención para evitar la corrosión donde los conductores de las líneas de tierra desnudos entren el suelo o en el hormigón. En este sentido, cuando en el apoyo exista macizo de hormigón el conductor no deberá tenderse por encima de él, sino atravesarlo.

Se cuidará la protección de los conductores de las líneas de tierra en las zonas inmediatamente superior e inferior al terreno, de modo que queden defendidos contra golpes, etc.

En las líneas de tierra no podrán insertarse fusibles ni interruptores.

Las uniones no deberán poder soltarse y serán protegidas contra la corrosión. Cuando se tengan que conectar metales diferentes, que creen pares galvánicos, pudiendo causar una corrosión galvánica, las uniones se realizarán mediante piezas de conexión bimetálica apropiadas para limitar estos efectos.

Conviene que sea imposible desmontar las uniones sin herramientas.

12.3. CONEXION DE LOS APOYOS A TIERRA.

Todos los apoyos de material conductor o de hormigón armado deberán conectarse a tierra mediante una conexión específica. Los apoyos de material no conductor no necesitarán puesta a tierra. Además, todos los apoyos frecuentados, salvo los de material aislante, deberán ponerse a tierra.

La conexión específica a tierra de los apoyos de hormigón armado podrá efectuarse de las dos formas siguientes:

- Conectando a tierra directamente los herrajes o armaduras metálicas a las que estén fijados los aisladores, mediante un conductor de conexión.
- Conectando a tierra la armadura del hormigón, siempre que la armadura reúna las condiciones que se exigen para los conductores que constituyen la línea de tierra. Sin embargo, esta forma de conexión no se admitirá en los apoyos de hormigón pretensado.

En los apoyos de hormigón pretensado se deberán conectar a tierra, mediante un conductor de conexión, las armaduras metálicas que formen el puente conductor entre los puntos de fijación de los herrajes de los diversos aisladores.

La conexión a tierra de los pararrayos instalados en apoyos no se realizará ni a través de la estructura del apoyo metálico ni de las armaduras, en el caso de apoyos de hormigón armado. Los chasis de los aparatos de manibora y las envolventes de los transformadores podrán ponerse a tierra a través de la estructura del apoyo metálico.

13. CIMENTACIONES.

Las cimentaciones podrán ser realizadas en hormigón, hormigón armado o acero. En las cimentaciones de hormigón se cuidará su protección en el caso de suelo o aguas que sean agresivos para el mismo. En las de acero se prestará especial atención a su protección, de forma que quede garantizada su duración.

14. ENTRONQUE.

La conexión de la línea derivada con la principal se hará en un "puente flojo" de ambas, quedando prohibido que los conductores ejerzan esfuerzos mecánicos de tracción sobre las piezas de conexión, para lo cual el primer apoyo de la línea derivada se situará preferentemente a una distancia inferior a 20 m del apoyo de entronque.

La derivación se hará desde un apoyo de amarre si existiese o desde uno de alineación si sus características lo permitiesen, mediante el cambio de las cadenas de aisladores, para su conversión en amarre. En caso de no ser posible ninguna de las soluciones anteriores, será necesaria la instalación de un nuevo apoyo para la línea principal, que mantendrá la altura y separación entre conductores existentes en ésta, y tendrá un mínimo de 1.000 daN de esfuerzo en punta.

15. PROTECCION DE LA AVIFAUNA.

Independientemente de las disposiciones de carácter autonómico, en las líneas eléctricas aéreas de alta tensión con conductores desnudos, que estén situadas en *Zonas de protección*, se adoptarán medidas antielectrocución y anticolidión, con el fin de proteger a la avifauna.

- Zonas de Protección:

- a) Territorios designados como Zonas de Especial Protección para las Aves (ZEPA), de acuerdo con los artículos 43 y 44 de la ley 42/2007, de 13 de diciembre, de Patrimonio Natural y de la Biodiversidad.
- b) Ambitos de aplicación de los planes de recuperación y conservación elaborados por las comunidades autónomas para las especies de aves incluidas en el Catálogo Español de Especies Amenazadas o en los catálogos autonómicos.
- c) Areas prioritarias de reproducción, alimentación, dispersión y concentración local de aquellas especies de aves incluidas en el Catálogo Español de Especies Amenazadas, o en los catálogos autonómicos, cuando dichas áreas no estén ya comprendidas en los apartados a) o b).

15.1. PROTECCION CONTRA LA ELECTROCUCION.

En las líneas eléctricas de alta tensión de 2ª y 3ª categoría que tengan o se construyan con conductores desnudos, a menos que en los supuestos c) y d) tengan crucetas o apoyos de material aislante o tengan instalados disuadores de posada cuya eficacia esté reconocida por el órgano competente de la comunidad autónoma, se aplicarán las siguientes prescripciones:

- a) Las líneas se han de construir con cadenas de aisladores, evitándose en los apoyos de alineación la disposición de los mismos en posición rígida.
- b) Los apoyos con puentes, seccionadores, fusibles, transformadores de distribución, de derivación, anclaje, amarre, especiales, ángulo, fin de línea, se diseñarán de forma que se evite sobrepasar con elementos en tensión las crucetas o semicrucetas no auxiliares de los apoyos. En cualquier caso, se procederá al aislamiento de los puentes de unión entre los elementos en tensión.
- c) En el caso del armado canadiense y tresbolillo (atirantado o plano), la distancia entre la semicruceta inferior y el conductor superior no será inferior a 1,5 m.
- d) Para crucetas o armados tipo bóveda, la distancia entre la cabeza del fuste y el conductor central no será inferior a 0,88 m, o se aislará el conductor central 1 m a cada lado del punto de enganche.
- e) Los diferentes armados han de cumplir unas distancias mínimas de seguridad "d" (entre conductor y armado), tal y como se establece a continuación. Las alargaderas en las cadenas de amarre deberán diseñarse para evitar que se posen las aves.

<u>Tipo cruceta</u>	<u>Distancias mínimas de seguridad en las zonas de protección</u>
Canadiense	Cadena en suspensión, d = 478 mm Cadena de amarre, d = 600 mm
Tresbolillo	Cadena en suspensión, d = 600 mm Cadena de amarre, d = 1000 mm
Bóveda punto de enganche.	Cadena en suspensión, d = 600 mm y cable central aislado 1 m a cada lado del Cadena de amarre, d = 1000 mm y puente central aislado.

En el caso de crucetas distintas a las especificadas, la distancia mínima de seguridad aplicable será la que corresponda a la cruceta más aproximada.

15.2. PROTECCION CONTRA LA COLISION.

Se instalarán salvapájaros o señalizadores visuales cuando así lo determine el órgano competente de la comunidad autónoma.

Los salvapájaros o señalizadores visuales se colocarán en los cables de tierra. Si estos últimos no existieran, en las líneas en las que únicamente exista un conductor por fase, se colocarán directamente sobre aquellos conductores que su diámetro sea inferior a 20 mm.

Los salvapájaros o señalizadores serán de materiales opacos y estarán dispuestos cada 10 m (si el cable de tierra es único) o alternadamente, cada 20 m (si son dos cables de tierra paralelos o, en su caso, en los conductores). La señalización en conductores se realizará de modo que generen un efecto visual equivalente a una señal cada 10 m, para lo cual se dispondrán de forma alterna en cada conductor y con una distancia máxima de 20 m entre señales contiguas en un mismo conductor.

Los salvapájaros o señalizadores serán del tamaño mínimo siguiente:

- Espirales: Con 30 cm de diámetro x 1 m. de longitud.
- De 2 tiras en X: De 5 x 35 cm.

Se podrán utilizar otro tipo de señalizadores, siempre que eviten eficazmente la colisión de aves, a juicio del órgano competente de la comunidad autónoma.

Sólo se podrá prescindir de la colocación de salvapájaros en los cables de tierra cuando el diámetro propio, o conjuntamente con un cable adosado de fibra óptica o similar, no sea inferior a 20 mm.

16. PLANOS

En el documento correspondiente de este proyecto, se adjuntan cuantos planos se han estimado necesarios con los detalles suficientes de las instalaciones que se han proyectado, con claridad y objetividad.

17. CONCLUSION

Expuesto el objeto y la utilidad del presente proyecto, esperamos que el mismo merezca la aprobación de la Administración y el Ayuntamiento, dándonos las autorizaciones pertinentes para su tramitación y puesta en servicio.

En La Rambla, abril de 2018
El Ingeniero Técnico Industrial

Enrique Jiménez Trapero
Col. N° 1.923





SEGURIDAD, HIGIENE Y SALUD EN EL TRABAJO

1. PREVENCIÓN DE RIESGOS LABORALES.

1.1. INTRODUCCIÓN.

La ley **31/1995**, de 8 de noviembre de 1995, de **Prevención de Riesgos Laborales** tiene por objeto la determinación del cuerpo básico de garantías y responsabilidades preciso para establecer un adecuado nivel de protección de la salud de los trabajadores frente a los *riesgos derivados de las condiciones de trabajo*.

Como ley establece un marco legal a partir del cual las **normas reglamentarias** irán fijando y concretando los aspectos más técnicos de las medidas preventivas.

Estas normas complementarias quedan resumidas a continuación:

- Disposiciones mínimas en materia de señalización de seguridad y salud en el trabajo.
- Disposiciones mínimas de seguridad y salud para la utilización por los trabajadores de los equipos de trabajo.
- Disposiciones mínimas de seguridad y salud en las obras de construcción.
- Disposiciones mínimas de seguridad y salud relativas a la utilización por los trabajadores de equipos de protección individual.

1.2. DERECHOS Y OBLIGACIONES.

1.2.1. DERECHO A LA PROTECCIÓN FRENTE A LOS RIESGOS LABORALES.

Los trabajadores tienen derecho a una protección eficaz en materia de seguridad y salud en el trabajo.

A este efecto, el empresario realizará la prevención de los riesgos laborales mediante la adopción de cuantas medidas sean necesarias para la protección de la seguridad y la salud de los trabajadores, con las especialidades que se recogen en los artículos siguientes en materia de evaluación de riesgos, información, consulta, participación y formación de los trabajadores, actuación en casos de emergencia y de riesgo grave e inminente y vigilancia de la salud.

1.2.2. PRINCIPIOS DE LA ACCIÓN PREVENTIVA.

El empresario aplicará las medidas preventivas pertinentes, con arreglo a los siguientes principios generales:

- Evitar los riesgos.
- Evaluar los riesgos que no se pueden evitar.
- Combatir los riesgos en su origen.
- Adaptar el trabajo a la persona, en particular en lo que respecta a la concepción de los puestos de trabajo, la organización del trabajo, las condiciones de trabajo, las relaciones sociales y la influencia de los factores ambientales en el trabajo.
- Adoptar medidas que antepongan la protección colectiva a la individual.
- Dar las debidas instrucciones a los trabajadores.
- Adoptar las medidas necesarias a fin de garantizar que sólo los trabajadores que hayan recibido información suficiente y adecuada puedan acceder a las zonas de riesgo grave y

específico.

- Prever las distracciones o imprudencias no temerarias que pudiera cometer el trabajador.

1.2.3. EVALUACIÓN DE LOS RIESGOS.

La acción preventiva en la empresa se planificará por el empresario a partir de una evaluación inicial de los riesgos para la seguridad y la salud de los trabajadores, que se realizará, con carácter general, teniendo en cuenta la naturaleza de la actividad, y en relación con aquellos que estén expuestos a riesgos especiales. Igual evaluación deberá hacerse con ocasión de la elección de los equipos de trabajo, de las sustancias o preparados químicos y del acondicionamiento de los lugares de trabajo.

De alguna manera se podrían clasificar las causas de los riesgos en las categorías siguientes:

- Insuficiente calificación profesional del personal dirigente, jefes de equipo y obreros.
- Empleo de maquinaria y equipos en trabajos que no corresponden a la finalidad para la que fueron concebidos o a sus posibilidades.
- Negligencia en el manejo y conservación de las máquinas e instalaciones. Control deficiente en la explotación.
- Insuficiente instrucción del personal en materia de seguridad.

Referente a las máquinas herramienta, los riesgos que pueden surgir al manejarlas se pueden resumir en los siguientes puntos:

- Se puede producir un accidente o deterioro de una máquina si se pone en marcha sin conocer su modo de funcionamiento.
- La lubricación deficiente conduce a un desgaste prematuro por lo que los puntos de engrase manual deben ser engrasados regularmente.
- Puede haber ciertos riesgos si alguna palanca de la máquina no está en su posición correcta.
- El resultado de un trabajo puede ser poco exacto si las guías de las máquinas se desgastan, y por ello hay que protegerlas contra la introducción de virutas.
- Puede haber riesgos mecánicos que se deriven fundamentalmente de los diversos movimientos que realicen las distintas partes de una máquina y que pueden provocar que el operario:
 - Entre en contacto con alguna parte de la máquina o ser atrapado entre ella y cualquier estructura fija o material.
 - Sea golpeado o arrastrado por cualquier parte en movimiento de la máquina.
 - Ser golpeado por elementos de la máquina que resulten proyectados.
 - Ser golpeado por otros materiales proyectados por la máquina.
- Puede haber riesgos no mecánicos tales como los derivados de la utilización de energía eléctrica, productos químicos, generación de ruido, vibraciones, radiaciones, etc.

Los movimientos peligrosos de las máquinas se clasifican en cuatro grupos:

- Movimientos de rotación. Son aquellos movimientos sobre un eje con independencia de la inclinación del mismo y aún cuando giren lentamente. Se clasifican en los siguientes grupos:
 - Elementos considerados aisladamente tales como árboles de transmisión, vástagos, brocas, acoplamientos.
 - Puntos de atrapamiento entre engranajes y ejes girando y otras fijas o dotadas de desplazamiento lateral a ellas.
- Movimientos alternativos y de traslación. El punto peligroso se sitúa en el lugar donde la pieza dotada de este tipo de movimiento se aproxima a otra pieza fija o móvil y la sobrepasa.
- Movimientos de traslación y rotación. Las conexiones de bielas y vástagos con ruedas y volantes son algunos de los mecanismos que generalmente están dotadas de este tipo de movimientos.
- Movimientos de oscilación. Las piezas dotadas de movimientos de oscilación pendular

generan puntos de "tijera" entre ellas y otras piezas fijas.

Las actividades de prevención deberán ser modificadas cuando se aprecie por el empresario, como consecuencia de los controles periódicos previstos en el apartado anterior, su inadecuación a los fines de protección requeridos.

1.2.4. EQUIPOS DE TRABAJO Y MEDIOS DE PROTECCIÓN.

Cuando la utilización de un equipo de trabajo pueda presentar un riesgo específico para la seguridad y la salud de los trabajadores, el empresario adoptará las medidas necesarias con el fin de que:

- La utilización del equipo de trabajo quede reservada a los encargados de dicha utilización.
- Los trabajos de reparación, transformación, mantenimiento o conservación sean realizados por los trabajadores específicamente capacitados para ello.

El empresario deberá proporcionar a sus trabajadores equipos de protección individual adecuados para el desempeño de sus funciones y velar por el uso efectivo de los mismos.

1.2.5. INFORMACIÓN, CONSULTA Y PARTICIPACIÓN DE LOS TRABAJADORES.

El empresario adoptará las medidas adecuadas para que los trabajadores reciban todas las informaciones necesarias en relación con:

- Los riesgos para la seguridad y la salud de los trabajadores en el trabajo.
- Las medidas y actividades de protección y prevención aplicables a los riesgos.

Los trabajadores tendrán derecho a efectuar propuestas al empresario, así como a los órganos competentes en esta materia, dirigidas a la mejora de los niveles de la protección de la seguridad y la salud en los lugares de trabajo, en materia de señalización en dichos lugares, en cuanto a la utilización por los trabajadores de los equipos de trabajo, en las obras de construcción y en cuanto a utilización por los trabajadores de equipos de protección individual.

1.2.6. FORMACIÓN DE LOS TRABAJADORES.

El empresario deberá garantizar que cada trabajador reciba una formación teórica y práctica, suficiente y adecuada, en materia preventiva.

1.2.7. MEDIDAS DE EMERGENCIA.

El empresario, teniendo en cuenta el tamaño y la actividad de la empresa, así como la posible presencia de personas ajenas a la misma, deberá analizar las posibles situaciones de emergencia y adoptar las medidas necesarias en materia de primeros auxilios, lucha contra incendios y evacuación de los trabajadores, designando para ello al personal encargado de poner en práctica estas medidas y comprobando periódicamente, en su caso, su correcto funcionamiento.

1.2.8. RIESGO GRAVE E INMINENTE.

Cuando los trabajadores estén expuestos a un riesgo grave e inminente con ocasión de su trabajo, el empresario estará obligado a:

- Informar lo antes posible a todos los trabajadores afectados acerca de la existencia de dicho riesgo y de las medidas adoptadas en materia de protección.
- Dar las instrucciones necesarias para que, en caso de peligro grave, inminente e inevitable, los trabajadores puedan interrumpir su actividad y además estar en condiciones, habida cuenta de sus conocimientos y de los medios técnicos puestos a su disposición, de adoptar

las medidas necesarias para evitar las consecuencias de dicho peligro.

1.2.9. VIGILANCIA DE LA SALUD.

El empresario garantizará a los trabajadores a su servicio la vigilancia periódica de su estado de salud en función de los riesgos inherentes al trabajo, optando por la realización de aquellos reconocimientos o pruebas que causen las menores molestias al trabajador y que sean proporcionales al riesgo.

1.2.10. DOCUMENTACIÓN.

El empresario deberá elaborar y conservar a disposición de la autoridad laboral la siguiente documentación:

- Evaluación de los riesgos para la seguridad y salud en el trabajo, y planificación de la acción preventiva.
- Medidas de protección y prevención a adoptar.
- Resultado de los controles periódicos de las condiciones de trabajo.
- Práctica de los controles del estado de salud de los trabajadores.
- Relación de accidentes de trabajo y enfermedades profesionales que hayan causado al trabajador una incapacidad laboral superior a un día de trabajo.

1.2.11. COORDINACIÓN DE ACTIVIDADES EMPRESARIALES.

Cuando en un mismo centro de trabajo desarrollen actividades trabajadores de dos o más empresas, éstas deberán cooperar en la aplicación de la normativa sobre prevención de riesgos laborales.

1.2.12. PROTECCIÓN DE TRABAJADORES ESPECIALMENTE SENSIBLES A DETERMINADOS RIESGOS.

El empresario garantizará, evaluando los riesgos y adoptando las medidas preventivas necesarias, la protección de los trabajadores que, por sus propias características personales o estado biológico conocido, incluidos aquellos que tengan reconocida la situación de discapacidad física, psíquica o sensorial, sean específicamente sensibles a los riesgos derivados del trabajo.

1.2.13. PROTECCIÓN DE LA MATERNIDAD.

La evaluación de los riesgos deberá comprender la determinación de la naturaleza, el grado y la duración de la exposición de las trabajadoras en situación de embarazo o parto reciente, a agentes, procedimientos o condiciones de trabajo que puedan influir negativamente en la salud de las trabajadoras o del feto, adoptando, en su caso, las medidas necesarias para evitar la exposición a dicho riesgo.

1.2.14. PROTECCIÓN DE LOS MENORES.

Antes de la incorporación al trabajo de jóvenes menores de dieciocho años, y previamente a cualquier modificación importante de sus condiciones de trabajo, el empresario deberá efectuar una evaluación de los puestos de trabajo a desempeñar por los mismos, a fin de determinar la naturaleza, el grado y la duración de su exposición, teniendo especialmente en cuenta los riesgos derivados de su falta de experiencia, de su inmadurez para evaluar los riesgos existentes o potenciales y de su desarrollo todavía incompleto.

1.2.15. RELACIONES DE TRABAJO TEMPORALES, DE DURACIÓN DETERMINADA Y EN EMPRESAS DE TRABAJO TEMPORAL.

Los trabajadores con relaciones de trabajo temporales o de duración determinada, así como los contratados por empresas de trabajo temporal, deberán disfrutar del mismo nivel de protección en materia de seguridad y salud que los restantes trabajadores de la empresa en la que prestan sus servicios.

1.2.16. OBLIGACIONES DE LOS TRABAJADORES EN MATERIA DE PREVENCIÓN DE RIESGOS.

Corresponde a cada trabajador velar, según sus posibilidades y mediante el cumplimiento de las medidas de prevención que en cada caso sean adoptadas, por su propia seguridad y salud en el trabajo y por la de aquellas otras personas a las que pueda afectar su actividad profesional, a causa de sus actos y omisiones en el trabajo, de conformidad con su formación y las instrucciones del empresario.

Los trabajadores, con arreglo a su formación y siguiendo las instrucciones del empresario, deberán en particular:

- Usar adecuadamente, de acuerdo con su naturaleza y los riesgos previsibles, las máquinas, aparatos, herramientas, sustancias peligrosas, equipos de transporte y, en general, cualesquiera otros medios con los que desarrollen su actividad.
- Utilizar correctamente los medios y equipos de protección facilitados por el empresario.
- No poner fuera de funcionamiento y utilizar correctamente los dispositivos de seguridad existentes.
- Informar de inmediato un riesgo para la seguridad y la salud de los trabajadores.
- Contribuir al cumplimiento de las obligaciones establecidas por la autoridad competente.

1.3. SERVICIOS DE PREVENCIÓN.

1.3.1. PROTECCIÓN Y PREVENCIÓN DE RIESGOS PROFESIONALES.

En cumplimiento del deber de prevención de riesgos profesionales, el empresario designará uno o varios trabajadores para ocuparse de dicha actividad, constituirá un servicio de prevención o concertará dicho servicio con una entidad especializada ajena a la empresa.

Los trabajadores designados deberán tener la capacidad necesaria, disponer del tiempo y de los medios precisos y ser suficientes en número, teniendo en cuenta el tamaño de la empresa, así como los riesgos a que están expuestos los trabajadores.

En las empresas de menos de seis trabajadores, el empresario podrá asumir personalmente las funciones señaladas anteriormente; siempre que desarrolle de forma habitual su actividad en el centro de trabajo y tenga capacidad necesaria.

El empresario que no hubiere concertado el Servicio de Prevención con una entidad especializada ajena a la empresa deberá someter su sistema de prevención al control de una auditoría o evaluación externa.

1.3.2. SERVICIOS DE PREVENCIÓN.

Si la designación de uno o varios trabajadores fuera insuficiente para la realización de las actividades de prevención, en función del tamaño de la empresa, de los riesgos a que están expuestos los trabajadores o de la peligrosidad de las actividades desarrolladas, el empresario deberá recurrir a uno o varios servicios de prevención propios o ajenos a la empresa, que colaborarán cuando sea necesario.

Se entenderá como servicio de prevención el conjunto de medios humanos y materiales necesarios para realizar las actividades preventivas a fin de garantizar la adecuada protección de la seguridad y la salud de los trabajadores, asesorando y asistiendo para ello al empresario, a los trabajadores y a sus representantes y a los órganos de representación especializados.

1.4. CONSULTA Y PARTICIPACION DE LOS TRABAJADORES.

1.4.1. CONSULTA DE LOS TRABAJADORES.

El empresario deberá consultar a los trabajadores, con la debida antelación, la adopción de las decisiones relativas a:

- La planificación y la organización del trabajo en la empresa y la introducción de nuevas tecnologías, en todo lo relacionado con las consecuencias que éstas pudieran tener para la seguridad y la salud de los trabajadores.
- La organización y desarrollo de las actividades de protección de la salud y prevención de los riesgos profesionales en la empresa, incluida la designación de los trabajadores encargados de dichas actividades o el recurso a un servicio de prevención externo.
- La designación de los trabajadores encargados de las medidas de emergencia.
- El proyecto y la organización de la formación en materia preventiva.

1.4.2. DERECHOS DE PARTICIPACIÓN Y REPRESENTACIÓN.

Los trabajadores tienen derecho a participar en la empresa en las cuestiones relacionadas con la prevención de riesgos en el trabajo.

En las empresas o centros de trabajo que cuenten con seis o más trabajadores, la participación de éstos se canalizará a través de sus representantes y de la representación especializada.

1.4.3. DELEGADOS DE PREVENCIÓN.

Los Delegados de Prevención son los representantes de los trabajadores con funciones específicas en materia de prevención de riesgos en el trabajo. Serán designados por y entre los representantes del personal, con arreglo a la siguiente escala:

- De 50 a 100 trabajadores: 2 Delegados de Prevención.
- De 101 a 500 trabajadores: 3 Delegados de Prevención.
- De 501 a 1000 trabajadores: 4 Delegados de Prevención.
- De 1001 a 2000 trabajadores: 5 Delegados de Prevención.
- De 2001 a 3000 trabajadores: 6 Delegados de Prevención.
- De 3001 a 4000 trabajadores: 7 Delegados de Prevención.
- De 4001 en adelante: 8 Delegados de Prevención.

En las empresas de hasta treinta trabajadores el Delegado de Prevención será el Delegado de Personal. En las empresas de treinta y uno a cuarenta y nueve trabajadores habrá un Delegado de Prevención que será elegido por y entre los Delegados de Personal.

2. DISPOSICIONES MINIMAS EN MATERIA DE SEÑALIZACION DE SEGURIDAD Y SALUD EN EL TRABAJO.

2.1. INTRODUCCION.

La ley 31/1995, de 8 de noviembre de 1995, de Prevención de Riesgos Laborales es la norma legal por la que se determina el cuerpo básico de garantías y responsabilidades preciso

para establecer un adecuado nivel de protección de la salud de los trabajadores frente a los *riesgos derivados de las condiciones de trabajo*.

De acuerdo con el artículo 6 de dicha ley, serán las **normas reglamentarias** las que fijarán las medidas mínimas que deben adoptarse para la adecuada protección de los trabajadores. Entre éstas se encuentran las destinadas a *garantizar que en los lugares de trabajo exista una adecuada señalización de seguridad y salud*, siempre que los riesgos no puedan evitarse o limitarse suficientemente a través de medios técnicos de protección colectiva.

Por todo lo expuesto, el Real Decreto **485/1997** de 14 de Abril de 1.997 establece las **disposiciones mínimas en materia de señalización de seguridad y de salud en el trabajo**, entendiéndose como tales aquellas señalizaciones que referidas a un objeto, actividad o situación determinada, proporcionen una indicación o una obligación relativa a la seguridad o la salud en el trabajo mediante una señal en forma de panel, un color, una señal luminosa o acústica, una comunicación verbal o una señal gestual.

2.2. OBLIGACION GENERAL DEL EMPRESARIO.

La elección del tipo de señal y del número y emplazamiento de las señales o dispositivos de señalización a utilizar en cada caso se realizará de forma que la señalización resulte lo más eficaz posible, teniendo en cuenta:

- Las características de la señal.
- Los riesgos, elementos o circunstancias que hayan de señalizarse.
- La extensión de la zona a cubrir.
- El número de trabajadores afectados.

Para la señalización de desniveles, obstáculos u otros elementos que originen riesgo de caída de personas, choques o golpes, así como para la señalización de riesgo eléctrico, presencia de materias inflamables, tóxicas, corrosivas o riesgo biológico, podrá optarse por una señal de advertencia de forma triangular, con un pictograma característico de color negro sobre fondo amarillo y bordes negros.

Las vías de circulación de vehículos deberán estar delimitadas con claridad mediante franjas continuas de color blanco o amarillo.

Los equipos de protección contra incendios deberán ser de color rojo.

La señalización para la localización e identificación de las vías de evacuación y de los equipos de salvamento o socorro (botiquín portátil) se realizará mediante una señal de forma cuadrada o rectangular, con un pictograma característico de color blanco sobre fondo verde.

La señalización dirigida a alertar a los trabajadores o a terceros de la aparición de una situación de peligro y de la consiguiente y urgente necesidad de actuar de una forma determinada o de evacuar la zona de peligro, se realizará mediante una señal luminosa, una señal acústica o una comunicación verbal.

Los medios y dispositivos de señalización deberán ser limpiados, mantenidos y verificados regularmente.

3. DISPOSICIONES MINIMAS DE SEGURIDAD Y SALUD PARA LA UTILIZACION POR LOS TRABAJADORES DE LOS EQUIPOS DE TRABAJO.

3.1. INTRODUCCION.

La ley 31/1995, de 8 de noviembre de 1995, de Prevención de Riesgos Laborales es la norma legal por la que se determina el cuerpo básico de garantías y responsabilidades preciso

para establecer un adecuado nivel de protección de la salud de los trabajadores frente a los *riesgos derivados de las condiciones de trabajo*.

De acuerdo con el artículo 6 de dicha ley, serán las **normas reglamentarias** las que fijarán las medidas mínimas que deben adoptarse para la adecuada protección de los trabajadores. Entre éstas se encuentran las destinadas a *garantizar que de la presencia o utilización de los equipos de trabajo puestos a disposición de los trabajadores en la empresa o centro de trabajo no se deriven riesgos para la seguridad o salud de los mismos*.

Por todo lo expuesto, el Real Decreto **1215/1997** de 18 de Julio de 1.997 establece las **disposiciones mínimas de seguridad y de salud para la utilización por los trabajadores de los equipos de trabajo**, entendiéndose como tales cualquier máquina, aparato, instrumento o instalación utilizado en el trabajo.

3.2. OBLIGACION GENERAL DEL EMPRESARIO.

El empresario adoptará las medidas necesarias para que los equipos de trabajo que se pongan a disposición de los trabajadores sean adecuados al trabajo que deba realizarse y convenientemente adaptados al mismo, de forma que garanticen la seguridad y la salud de los trabajadores al utilizar dichos equipos.

Deberá utilizar únicamente equipos que satisfagan cualquier disposición legal o reglamentaria que les sea de aplicación.

Para la elección de los equipos de trabajo el empresario deberá tener en cuenta los siguientes factores:

- Las condiciones y características específicas del trabajo a desarrollar.
- Los riesgos existentes para la seguridad y salud de los trabajadores en el lugar de trabajo.
- En su caso, las adaptaciones necesarias para su utilización por trabajadores discapacitados.

Adoptará las medidas necesarias para que, mediante un mantenimiento adecuado, los equipos de trabajo se conserven durante todo el tiempo de utilización en unas condiciones adecuadas. Todas las operaciones de mantenimiento, ajuste, desbloqueo, revisión o reparación de los equipos de trabajo se realizará tras haber parado o desconectado el equipo. Estas operaciones deberán ser encomendadas al personal especialmente capacitado para ello.

El empresario deberá garantizar que los trabajadores reciban una formación e información adecuadas a los riesgos derivados de los equipos de trabajo. La información, suministrada preferentemente por escrito, deberá contener, como mínimo, las indicaciones relativas a:

- Las condiciones y forma correcta de utilización de los equipos de trabajo, teniendo en cuenta las instrucciones del fabricante, así como las situaciones o formas de utilización anormales y peligrosas que puedan preverse.
- Las conclusiones que, en su caso, se puedan obtener de la experiencia adquirida en la utilización de los equipos de trabajo.

3.2.1. DISPOSICIONES MÍNIMAS GENERALES APLICABLES A LOS EQUIPOS DE TRABAJO.

Los órganos de accionamiento de un equipo de trabajo que tengan alguna incidencia en la seguridad deberán ser claramente visibles e identificables y no deberán acarrear riesgos como consecuencia de una manipulación involuntaria.

Cada equipo de trabajo deberá estar provisto de un órgano de accionamiento que permita su parada total en condiciones de seguridad.

Cualquier equipo de trabajo que entrañe riesgo de caída de objetos o de proyecciones deberá estar provisto de dispositivos de protección adecuados a dichos riesgos.

Cualquier equipo de trabajo que entrañe riesgo por emanación de gases, vapores o líquidos o por emisión de polvo deberá estar provisto de dispositivos adecuados de captación o extracción cerca de la fuente emisora correspondiente.

Si fuera necesario para la seguridad o la salud de los trabajadores, los equipos de trabajo y sus elementos deberán estabilizarse por fijación o por otros medios.

Cuando los elementos móviles de un equipo de trabajo puedan entrañar riesgo de accidente por contacto mecánico, deberán ir equipados con resguardos o dispositivos que impidan el acceso a las zonas peligrosas.

Las zonas y puntos de trabajo o mantenimiento de un equipo de trabajo deberán estar adecuadamente iluminadas en función de las tareas que deban realizarse.

Las partes de un equipo de trabajo que alcancen temperaturas elevadas o muy bajas deberán estar protegidas cuando corresponda contra los riesgos de contacto o la proximidad de los trabajadores.

Todo equipo de trabajo deberá ser adecuado para proteger a los trabajadores expuestos contra el riesgo de contacto directo o indirecto de la electricidad y los que entrañen riesgo por ruido, vibraciones o radiaciones deberá disponer de las protecciones o dispositivos adecuados para limitar, en la medida de lo posible, la generación y propagación de estos agentes físicos.

Las herramientas manuales deberán estar construidas con materiales resistentes y la unión entre sus elementos deberá ser firme, de manera que se eviten las roturas o proyecciones de los mismos.

La utilización de todos estos equipos no podrá realizarse en contradicción con las instrucciones facilitadas por el fabricante, comprobándose antes del iniciar la tarea que todas sus protecciones y condiciones de uso son las adecuadas.

Deberán tomarse las medidas necesarias para evitar el atrapamiento del cabello, ropas de trabajo u otros objetos del trabajador, evitando, en cualquier caso, someter a los equipos a sobrecargas, sobrepresiones, velocidades o tensiones excesivas.

3.2.2. DISPOSICIONES MÍNIMAS ADICIONALES APLICABLES A LOS EQUIPOS DE TRABAJO MÓVILES.

Los equipos con trabajadores transportados deberán evitar el contacto de éstos con ruedas y orugas y el aprisionamiento por las mismas. Para ello dispondrán de una estructura de protección que impida que el equipo de trabajo incline más de un cuarto de vuelta o una estructura que garantice un espacio suficiente alrededor de los trabajadores transportados cuando el equipo pueda inclinarse más de un cuarto de vuelta. No se requerirán estas estructuras de protección cuando el equipo de trabajo se encuentre estabilizado durante su empleo.

Las carretillas elevadoras deberán estar acondicionadas mediante la instalación de una cabina para el conductor, una estructura que impida que la carretilla vuelque, una estructura que garantice que, en caso de vuelco, quede espacio suficiente para el trabajador entre el suelo y determinadas partes de dicha carretilla y una estructura que mantenga al trabajador sobre el asiento de conducción en buenas condiciones.

Los equipos de trabajo automotores deberán contar con dispositivos de frenado y parada,

con dispositivos para garantizar una visibilidad adecuada y con una señalización acústica de advertencia. En cualquier caso, su conducción estará reservada a los trabajadores que hayan recibido una información específica.

3.2.3. DISPOSICIONES MÍNIMAS ADICIONALES APLICABLES A LOS EQUIPOS DE TRABAJO PARA ELEVACION DE CARGAS.

Deberán estar instalados firmemente, teniendo presente la carga que deban levantar y las tensiones inducidas en los puntos de suspensión o de fijación. En cualquier caso, los aparatos de izar estarán equipados con limitador del recorrido del carro y de los ganchos, los motores eléctricos estarán provistos de limitadores de altura y del peso, los ganchos de sujeción serán de acero con "pestillos de seguridad" y los carriles para desplazamiento estarán limitados a una distancia de 1 m de su término mediante topes de seguridad de final de carrera eléctricos.

Deberá figurar claramente la carga nominal.

Deberán instalarse de modo que se reduzca el riesgo de que la carga caiga en picado, se suelte o se desvíe involuntariamente de forma peligrosa. En cualquier caso, se evitará la presencia de trabajadores bajo las cargas suspendidas. Caso de ir equipadas con cabinas para trabajadores deberá evitarse la caída de éstas, su aplastamiento o choque.

Los trabajos de izado, transporte y descenso de cargas suspendidas, quedarán interrumpidos bajo régimen de vientos superiores a los 60 km/h.

3.2.4. DISPOSICIONES MÍNIMAS ADICIONALES APLICABLES A LOS EQUIPOS DE TRABAJO PARA MOVIMIENTO DE TIERRAS Y MAQUINARIA PESADA EN GENERAL.

Las máquinas para los movimientos de tierras estarán dotadas de faros de marcha hacia adelante y de retroceso, servofrenos, freno de mano, bocina automática de retroceso, retrovisores en ambos lados, pórtico de seguridad antivuelco y antiimpactos y un extintor.

Se prohíbe trabajar o permanecer dentro del radio de acción de la maquinaria de movimiento de tierras, para evitar los riesgos por atropello.

Durante el tiempo de parada de las máquinas se señalará su entorno con "señales de peligro", para evitar los riesgos por fallo de frenos o por atropello durante la puesta en marcha.

Si se produjese contacto con líneas eléctricas el maquinista permanecerá inmóvil en su puesto y solicitará auxilio por medio de las bocinas. De ser posible el salto sin riesgo de contacto eléctrico, el maquinista saltará fuera de la máquina sin tocar, al unísono, la máquina y el terreno.

Antes del abandono de la cabina, el maquinista habrá dejado en reposo, en contacto con el pavimento (la cuchilla, cazo, etc.), puesto el freno de mano y parado el motor extrayendo la llave de contacto para evitar los riesgos por fallos del sistema hidráulico.

Las pasarelas y peldaños de acceso para conducción o mantenimiento permanecerán limpios de gravas, barro y aceite, para evitar los riesgos de caída.

Se prohíbe el transporte de personas sobre las máquinas para el movimiento de tierras, para evitar los riesgos de caídas o de atropellos.

Se instalarán topes de seguridad de fin de recorrido, ante la coronación de los cortes (taludes o terraplenes) a los que debe aproximarse la maquinaria empleada en el movimiento de tierras, para evitar los riesgos por caída de la máquina.

Se señalarán los caminos de circulación interna mediante cuerda de banderolas y

señales normalizadas de tráfico.

Se prohíbe el acopio de tierras a menos de 2 m. del borde de la excavación (como norma general).

No se debe fumar cuando se abastezca de combustible la máquina, pues podría inflamarse. Al realizar dicha tarea el motor deberá permanecer parado.

Se prohíbe realizar trabajos en un radio de 10 m entorno a las máquinas de hinca, en prevención de golpes y atropellos.

Las cintas transportadoras estarán dotadas de pasillo lateral de visita de 60 cm de anchura y barandillas de protección de éste de 90 cm de altura. Estarán dotadas de encauzadores antidesprendimientos de objetos por rebose de materiales. Bajo las cintas, en todo su recorrido, se instalarán bandejas de recogida de objetos desprendidos.

Los compresores serán de los llamados "silenciosos" en la intención de disminuir el nivel de ruido. La zona dedicada para la ubicación del compresor quedará acordonada en un radio de 4 m. Las mangueras estarán en perfectas condiciones de uso, es decir, sin grietas ni desgastes que puedan producir un reventón.

Cada tajo con martillos neumáticos, estará trabajado por dos cuadrillas que se turnarán cada hora, en prevención de lesiones por permanencia continuada recibiendo vibraciones. Los pisonos mecánicos se guiarán avanzando frontalmente, evitando los desplazamientos laterales. Para realizar estas tareas se utilizará faja elástica de protección de cintura, muñequeras bien ajustadas, botas de seguridad, cascos antirruído y una mascarilla con filtro mecánico recambiable.

3.2.5. DISPOSICIONES MÍNIMAS ADICIONALES APLICABLES A LA MAQUINARIA HERRAMIENTA.

Las máquinas-herramienta estarán protegidas eléctricamente mediante doble aislamiento y sus motores eléctricos estarán protegidos por la carcasa.

Las que tengan capacidad de corte tendrán el disco protegido mediante una carcasa antiproyecciones.

Las que se utilicen en ambientes inflamables o explosivos estarán protegidas mediante carcasas antideflagrantes. Se prohíbe la utilización de máquinas accionadas mediante combustibles líquidos en lugares cerrados o de ventilación insuficiente.

Se prohíbe trabajar sobre lugares encharcados, para evitar los riesgos de caídas y los eléctricos.

Para todas las tareas se dispondrá una iluminación adecuada, en torno a 100 lux.

En prevención de los riesgos por inhalación de polvo, se utilizarán en vía húmeda las herramientas que lo produzcan.

Las mesas de sierra circular, cortadoras de material cerámico y sierras de disco manual no se ubicarán a distancias inferiores a tres metros del borde de los forjados, con la excepción de los que estén claramente protegidos (redes o barandillas, petos de remate, etc). Bajo ningún concepto se retirará la protección del disco de corte, utilizándose en todo momento gafas de seguridad antiproyección de partículas. Como normal general, se deberán extraer los clavos o partes metálicas hincadas en el elemento a cortar.

Con las pistolas fija-clavos no se realizarán disparos inclinados, se deberá verificar que no hay nadie al otro lado del objeto sobre el que se dispara, se evitará clavar sobre fábricas de ladrillo

hueco y se asegurará el equilibrio de la persona antes de efectuar el disparo.

Para la utilización de los taladros portátiles y rozadoras eléctricas se elegirán siempre las brocas y discos adecuados al material a taladrar, se evitará realizar taladros en una sola maniobra y taladros o rozaduras inclinadas a pulso y se tratará no recalentar las brocas y discos.

En las tareas de soldadura por arco eléctrico se utilizará yelmo del soldar o pantalla de mano, no se mirará directamente al arco voltaico, no se tocarán las piezas recientemente soldadas, se soldará en un lugar ventilado, se verificará la inexistencia de personas en el entorno vertical de puesto de trabajo, no se dejará directamente la pinza en el suelo o sobre la perfilería, se escogerá el electrodo adecuada para el cordón a ejecutar y se suspenderán los trabajos de soldadura con vientos superiores a 60 km/h y a la intemperie con régimen de lluvias.

En la soldadura oxiacetilénica (oxicorte) no se mezclarán botellas de gases distintos, éstas se transportarán sobre bateas enjauladas en posición vertical y atadas, no se ubicarán al sol ni en posición inclinada y los mecheros estarán dotados de válvulas antirretroceso de la llama. Si se desprenden pinturas se trabajará con mascarilla protectora y se hará al aire libre o en un local ventilado.

4. DISPOSICIONES MINIMAS DE SEGURIDAD Y SALUD EN LAS OBRAS DE CONSTRUCCION.

4.1. INTRODUCCION.

La ley 31/1995, de 8 de noviembre de 1995, de Prevención de Riesgos Laborales es la norma legal por la que se determina el cuerpo básico de garantías y responsabilidades preciso para establecer un adecuado nivel de protección de la salud de los trabajadores frente a los *riesgos derivados de las condiciones de trabajo*.

De acuerdo con el artículo 6 de dicha ley, serán las **normas reglamentarias** las que fijarán las medidas mínimas que deben adoptarse para la adecuada protección de los trabajadores. Entre éstas se encuentran necesariamente las destinadas a *garantizar la seguridad y la salud en las obras de construcción*.

Por todo lo expuesto, el Real Decreto **1627/1997** de 24 de Octubre de 1.997 establece las **disposiciones mínimas de seguridad y salud en las obras de construcción**, entendiéndose como tales cualquier obra, pública o privada, en la que se efectúen trabajos de construcción o ingeniería civil.

La obra en proyecto referente a la *Ejecución de una Línea Eléctrica de Alta Tensión* se encuentra incluida en el **Anexo I** de dicha legislación, con la clasificación **a) Excavación, b) Movimiento de tierras, c) Construcción, e) Acondicionamiento o instalación, k) Mantenimiento y l) Trabajos de pintura y de limpieza**.

Al tratarse de una obra con las siguientes condiciones:

- a) El presupuesto de ejecución por contrata incluido en el proyecto es inferior a 450759,08 euros.
- b) La duración estimada es inferior a 30 días laborables, no utilizándose en ningún momento a más de 20 trabajadores simultáneamente.
- c) El volumen de mano de obra estimada, entendiéndose por tal la suma de los días de trabajo del total de los trabajadores en la obra, es inferior a 500.

Por todo lo indicado, el promotor estará obligado a que en la fase de redacción del proyecto se elabore un **estudio básico de seguridad y salud**. Caso de superarse alguna de las condiciones

citadas anteriormente deberá realizarse un estudio completo de seguridad y salud.

4.2. ESTUDIO BASICO DE SEGURIDAD Y SALUD.

4.2.1. RIESGOS MAS FRECUENTES EN LAS OBRAS DE CONSTRUCCION.

Los *Oficios* más comunes en la obra en proyecto son los siguientes:

- Movimiento de tierras. Excavación de pozos y zanjas.
- Relleno de tierras.
- Encofrados.
- Trabajos con ferralla, manipulación y puesta en obra.
- Trabajos de manipulación del hormigón.
- Montaje de estructura metálica
- Montaje de prefabricados.
- Albañilería.
- Instalación eléctrica definitiva y provisional de obra.

Los *riesgos más frecuentes* durante estos oficios son los descritos a continuación:

- Deslizamientos, desprendimientos de tierras por diferentes motivos (no emplear el talud adecuado, por variación de la humedad del terreno, etc).
- Riesgos derivados del manejo de máquinas-herramienta y maquinaria pesada en general.
- Atropellos, colisiones, vuelcos y falsas maniobras de la maquinaria para movimiento de tierras.
- Caídas al mismo o distinto nivel de personas, materiales y útiles.
- Los derivados de los trabajos pulverulentos.
- Contactos con el hormigón (dermatitis por cementos, etc).
- Desprendimientos por mal apilado de la madera, planchas metálicas, etc.
- Cortes y heridas en manos y pies, aplastamientos, tropiezos y torceduras al caminar sobre las armaduras.
- Hundimientos, rotura o reventón de encofrados, fallos de entibaciones.
- Contactos con la energía eléctrica (directos e indirectos), electrocuciones, quemaduras, etc.
- Cuerpos extraños en los ojos, etc.
- Agresión por ruido y vibraciones en todo el cuerpo.
- Microclima laboral (frío-calor), agresión por radiación ultravioleta, infrarroja.
- Agresión mecánica por proyección de partículas.
- Golpes.
- Cortes por objetos y/o herramientas.
- Incendio y explosiones.
- Riesgo por sobreesfuerzos musculares y malos gestos.
- Carga de trabajo física.
- Deficiente iluminación.
- Efecto psico-fisiológico de horarios y turno.

4.2.2. MEDIDAS PREVENTIVAS DE CARÁCTER GENERAL.

Se establecerán a lo largo de la obra letreros divulgativos y señalización de los riesgos (vuelco, atropello, colisión, caída en altura, corriente eléctrica, peligro de incendio, materiales inflamables, prohibido fumar, etc), así como las medidas preventivas previstas (uso obligatorio del casco, uso obligatorio de las botas de seguridad, uso obligatorio de guantes, uso obligatorio de cinturón de seguridad, etc).

Se habilitarán zonas o estancias para el acopio de material y útiles (ferralla, perfilería metálica, piezas prefabricadas, material eléctrico, etc).

Se procurará que los trabajos se realicen en superficies secas y limpias, utilizando los elementos de protección personal, fundamentalmente calzado antideslizante reforzado para protección de golpes en los pies, casco de protección para la cabeza y cinturón de seguridad.

El transporte aéreo de materiales y útiles se hará suspendiéndolos desde dos puntos mediante eslingas, y se guiarán por tres operarios, dos de ellos guiarán la carga y el tercero ordenará las maniobras.

El transporte de elementos pesados se hará sobre carretilla de mano y así evitar sobreesfuerzos.

Los andamios sobre borriquetas, para trabajos en altura, tendrán siempre plataformas de trabajo de anchura no inferior a 60 cm (3 tablonces trabados entre sí), prohibiéndose la formación de andamios mediante bidones, cajas de materiales, bañeras, etc.

Se tenderán cables de seguridad amarrados a elementos estructurales sólidos en los que enganchar el mosquetón del cinturón de seguridad de los operarios encargados de realizar trabajos en altura.

La distribución de máquinas, equipos y materiales en los locales de trabajo será la adecuada, delimitando las zonas de operación y paso, los espacios destinados a puestos de trabajo, las separaciones entre máquinas y equipos, etc.

El área de trabajo estará al alcance normal de la mano, sin necesidad de ejecutar movimientos forzados.

Se vigilarán los esfuerzos de torsión o de flexión del tronco, sobre todo si el cuerpo están en posición inestable.

Se evitarán las distancias demasiado grandes de elevación, descenso o transporte, así como un ritmo demasiado alto de trabajo.

Se tratará que la carga y su volumen permitan asirla con facilidad.

Se recomienda evitar los barrizales, en prevención de accidentes.

Se debe seleccionar la herramienta correcta para el trabajo a realizar, manteniéndola en buen estado y uso correcto de ésta. Después de realizar las tareas, se guardarán en lugar seguro.

La iluminación para desarrollar los oficios convenientemente oscilará en torno a los 100 lux.

Es conveniente que los vestidos estén configurados en varias capas al comprender entre ellas cantidades de aire que mejoran el aislamiento al frío. Empleo de guantes, botas y orejeras. Se resguardará al trabajador de vientos mediante apantallamientos y se evitará que la ropa de trabajo se empape de líquidos evaporables.

Si el trabajador sufriese estrés térmico se deben modificar las condiciones de trabajo, con el fin de disminuir su esfuerzo físico, mejorar la circulación de aire, apantallar el calor por radiación, dotar al trabajador de vestimenta adecuada (sombrero, gafas de sol, cremas y lociones solares), vigilar que la ingesta de agua tenga cantidades moderadas de sal y establecer descansos de recuperación si las soluciones anteriores no son suficientes.

El aporte alimentario calórico debe ser suficiente para compensar el gasto derivado de la actividad y de las contracciones musculares.

Para evitar el contacto eléctrico directo se utilizará el sistema de separación por distancia o alejamiento de las partes activas hasta una zona no accesible por el trabajador, interposición de obstáculos y/o barreras (armarios para cuadros eléctricos, tapas para interruptores, etc.) y recubrimiento o aislamiento de las partes activas.

Para evitar el contacto eléctrico indirecto se utilizará el sistema de puesta a tierra de las masas (conductores de protección, líneas de enlace con tierra y electrodos artificiales) y dispositivos de corte por intensidad de defecto (interruptores diferenciales de sensibilidad adecuada a las condiciones de humedad y resistencia de tierra de la instalación provisional).

Será responsabilidad del empresario garantizar que los primeros auxilios puedan prestarse en todo momento por personal con la suficiente formación para ello.

4.2.3. MEDIDAS PREVENTIVAS DE CARÁCTER PARTICULAR PARA CADA OFICIO

Movimiento de tierras. Excavación de pozos y zanjas.

Antes del inicio de los trabajos, se inspeccionará el tajo con el fin de detectar posibles grietas o movimientos del terreno.

Se prohibirá el acopio de tierras o de materiales a menos de dos metros del borde de la excavación, para evitar sobrecargas y posibles vuelcos del terreno, señalizándose además mediante una línea esta distancia de seguridad.

Se eliminarán todos los bolos o viseras de los frentes de la excavación que por su situación ofrezcan el riesgo de desprendimiento.

La maquinaria estará dotada de peldaños y asidero para subir o bajar de la cabina de control. No se utilizará como apoyo para subir a la cabina las llantas, cubiertas, cadenas y guardabarros.

Los desplazamientos por el interior de la obra se realizarán por caminos señalizados.

Se utilizarán redes tensas o mallazo electrosoldado situadas sobre los taludes, con un solape mínimo de 2 m.

La circulación de los vehículos se realizará a un máximo de aproximación al borde de la excavación no superior a los 3 m. para vehículos ligeros y de 4 m para pesados.

Se conservarán los caminos de circulación interna cubriendo baches, eliminando blandones y compactando mediante zavorras.

El acceso y salida de los pozos y zanjas se efectuará mediante una escalera sólida, anclada en la parte superior del pozo, que estará provista de zapatas antideslizantes.

Cuando la profundidad del pozo sea igual o superior a 1,5 m., se entibará (o encamisará) el perímetro en prevención de derrumbamientos.

Se efectuará el achique inmediato de las aguas que afloran (o caen) en el interior de las zanjas, para evitar que se altere la estabilidad de los taludes.

En presencia de líneas eléctricas en servicio se tendrán en cuenta las siguientes condiciones:

Se procederá a solicitar de la compañía propietaria de la línea eléctrica el corte de fluido y puesta a tierra de los cables, antes de realizar los trabajos.

La línea eléctrica que afecta a la obra será desviada de su actual trazado al límite marcado en los planos.

La distancia de seguridad con respecto a las líneas eléctricas que cruzan la obra, queda fijada en 5 m., en zonas accesibles durante la construcción.

Se prohíbe la utilización de cualquier calzado que no sea aislante de la electricidad en proximidad con la línea eléctrica.

Relleno de tierras.

Se prohíbe el transporte de personal fuera de la cabina de conducción y/o en número superior a los asientos existentes en el interior.

Se regarán periódicamente los tajos, las cargas y cajas de camión, para evitar las polvaredas. Especialmente si se debe conducir por vías públicas, calles y carreteras.

Se instalará, en el borde de los terraplenes de vertido, sólidos topes de limitación de recorrido para el vertido en retroceso.

Se prohíbe la permanencia de personas en un radio no inferior a los 5 m. en torno a las compactadoras y apisonadoras en funcionamiento.

Los vehículos de compactación y apisonado, irán provistos de cabina de seguridad de protección en caso de vuelco.

Trabajos con ferralla, manipulación y puesta en obra.

Los paquetes de redondos se almacenarán en posición horizontal sobre durmientes de madera capa a capa, evitándose las alturas de las pilas superiores al 1'50 m.

Se efectuará un barrido diario de puntas, alambres y recortes de ferralla en torno al banco (o bancos, borriquetas, etc.) de trabajo.

Queda prohibido el transporte aéreo de armaduras de pilares en posición vertical.

Se prohíbe trepar por las armaduras en cualquier caso.

Se prohíbe el montaje de zunchos perimetrales, sin antes estar correctamente instaladas las redes de protección.

Se evitará, en lo posible, caminar por los fondillos de los encofrados de jácenas o vigas.

Trabajos de manipulación del hormigón.

Se instalarán fuertes topes final de recorrido de los camiones hormigonera, en evitación de vuelcos.

Se prohíbe acercar las ruedas de los camiones hormigoneras a menos de 2 m. del borde de la excavación.

Se prohíbe cargar el cubo por encima de la carga máxima admisible de la grúa que lo sustenta.

Se procurará no golpear con el cubo los encofrados, ni las entibaciones.

La tubería de la bomba de hormigonado, se apoyará sobre caballetes, arriostrándose las partes susceptibles de movimiento.

Para vibrar el hormigón desde posiciones sobre la cimentación que se hormigona, se establecerán plataformas de trabajo móviles formadas por un mínimo de tres tablones, que se dispondrán perpendicularmente al eje de la zanja o zapata.

Montaje de elementos metálicos.

Los elementos metálicos (báculos, postes, etc) se apilarán ordenadamente sobre durmientes de madera de soporte de cargas, estableciendo capas hasta una altura no superior al 1'50 m.

Las operaciones de soldadura en altura, se realizarán desde el interior de una guindola de soldador, provista de una barandilla perimetral de 1 m. de altura formada por pasamanos, barra intermedia y rodapié. El soldador, además, amarrará el mosquetón del cinturón a un cable de seguridad, o a argollas soldadas a tal efecto en la perfilería.

Se prohíbe la permanencia de operarios dentro del radio de acción de cargas suspendidas.

Se prohíbe la permanencia de operarios directamente bajo tajos de soldadura.

El ascenso o descenso, se realizará mediante una escalera de mano provista de zapatas antideslizantes y ganchos de cuelgue e inmovilidad dispuestos de tal forma que sobrepase la escalera 1 m. la altura de desembarco.

El riesgo de caída al vacío se cubrirá mediante la utilización de redes de horca (o de bandeja).

Montaje de prefabricados.

El riesgo de caída desde altura, se evitará realizando los trabajos de recepción e instalación del prefabricado desde el interior de una plataforma de trabajo rodeada de barandillas de 90 cm., de altura, formadas por pasamanos, listón intermedio y rodapié de 15 cm., sobre andamios (metálicos, tubulares de borriquetas).

Se prohíbe trabajar o permanecer en lugares de tránsito de piezas suspendidas en prevención del riesgo de desplome.

Los prefabricados se acopiarán en posición horizontal sobre durmientes dispuestos por capas de tal forma que no dañen los elementos de enganche para su izado.

Se paralizará la labor de instalación de los prefabricados bajo régimen de vientos superiores a 60 Km/h.

Albañilería.

Los escombros y cascotes se evacuarán diariamente, para evitar el riesgo de pisadas sobre materiales.

Pintura y barnizados.

Se prohíbe almacenar pinturas susceptibles de emanar vapores inflamables con los recipientes mal o incompletamente cerrados, para evitar accidentes por generación de atmósferas

tóxicas o explosivas.

Se prohíbe realizar trabajos de soldadura y oxicorte en lugares próximos a los tajos en los que se empleen pinturas inflamables, para evitar el riesgo de explosión o de incendio.

Se tenderán redes horizontales sujetas a puntos firmes de la estructura, para evitar el riesgo de caída desde alturas.

Se prohíbe la conexión de aparatos de carga accionados eléctricamente (puentes grúa por ejemplo) durante las operaciones de pintura de carriles, soportes, topes, barandillas, etc., en prevención de atrapamientos o caídas desde altura.

Instalación eléctrica provisional de obra.

El montaje de aparatos eléctricos será ejecutado por personal especialista, en prevención de los riesgos por montajes incorrectos.

El calibre o sección del cableado será siempre el adecuado para la carga eléctrica que ha de soportar.

Los hilos tendrán la funda protectora aislante sin defectos apreciables (rasgones, repelones y asimilables). No se admitirán tramos defectuosos.

La distribución general desde el cuadro general de obra a los cuadros secundarios, se efectuará mediante manguera eléctrica antihumedad.

El tendido de los cables y mangueras, se efectuará a una altura mínima de 2 m. en los lugares peatonales y de 5 m. en los de vehículos, medidos sobre el nivel del pavimento.

Los empalmes provisionales entre mangueras, se ejecutarán mediante conexiones normalizadas estancas antihumedad.

Las mangueras de "alargadera" por ser provisionales y de corta estancia pueden llevarse tendidas por el suelo, pero arrimadas a los paramentos verticales.

Los interruptores se instalarán en el interior de cajas normalizadas, provistas de puerta de entrada con cerradura de seguridad.

Los cuadros eléctricos metálicos tendrán la carcasa conectada a tierra.

Los cuadros eléctricos se colgarán pendientes de tableros de madera recibidos a los paramentos verticales o bien a "pies derechos" firmes.

Las maniobras a ejecutar en el cuadro eléctrico general se efectuarán subido a una banqueta de maniobra o alfombrilla aislante.

Los cuadros eléctricos poseerán tomas de corriente para conexiones normalizadas blindadas para intemperie.

La tensión siempre estará en la clavija "hembra", nunca en la "macho", para evitar los contactos eléctricos directos.

Los interruptores diferenciales se instalarán de acuerdo con las siguientes sensibilidades:

300 mA. Alimentación a la maquinaria.

30 mA. Alimentación a la maquinaria como mejora del nivel de seguridad.

30 mA. Para las instalaciones eléctricas de alumbrado.

Las partes metálicas de todo equipo eléctrico dispondrán de toma de tierra.

El neutro de la instalación estará puesto a tierra.

La toma de tierra se efectuará a través de la pica o placa de cada cuadro general.

El hilo de toma de tierra, siempre estará protegido con macarrón en colores amarillo y verde. Se prohíbe expresamente utilizarlo para otros usos.

La iluminación mediante portátiles cumplirá la siguiente norma:

- Portalámparas estanco de seguridad con mango aislante, rejilla protectora de la bombilla dotada de gancho de cuelgue a la pared, manguera antihumedad, clavija de conexión normalizada estanca de seguridad, alimentados a 24 V.
- La iluminación de los tajos se situará a una altura en torno a los 2 m., medidos desde la superficie de apoyo de los operarios en el puesto de trabajo.
- La iluminación de los tajos, siempre que sea posible, se efectuará cruzada con el fin de disminuir sombras.
- Las zonas de paso de la obra, estarán permanentemente iluminadas evitando rincones oscuros.

No se permitirá las conexiones a tierra a través de conducciones de agua.

No se permitirá el tránsito de carretillas y personas sobre mangueras eléctricas, pueden pelarse y producir accidentes.

No se permitirá el tránsito bajo líneas eléctricas de las compañías con elementos longitudinales transportados a hombro (pértigas, reglas, escaleras de mano y asimilables). La inclinación de la pieza puede llegar a producir el contacto eléctrico.

4.2.4. MEDIDAS ESPECIFICAS PARA TRABAJOS EN LA PROXIMIDAD DE INSTALACIONES ELECTRICAS EN ALTA TENSION.

Los Oficios más comunes en las instalaciones de alta tensión son los siguientes.

- Instalación de apoyos metálicos o de hormigón.
- Instalación de conductores desnudos.
- Instalación de aisladores cerámicos.
- Instalación de crucetas metálicas.
- Instalación de aparatos de seccionamiento y corte (interruptores, seccionadores, fusibles, etc).
- Instalación de limitadores de sobretensión (autoválvulas pararrayos).
- Instalación de transformadores tipo intemperie sobre apoyos.
- Instalación de dispositivos antivibraciones.
- Medida de altura de conductores.
- Detección de partes en tensión.
- Instalación de conductores aislados en zanjas o galerías.
- Instalación de envolventes prefabricadas de hormigón.
- Instalación de celdas eléctricas (seccionamiento, protección, medida, etc).
- Instalación de transformadores en envolventes prefabricadas a nivel del terreno.
- Instalación de cuadros eléctricos y salidas en B.T.
- Interconexión entre elementos.
- Conexión y desconexión de líneas o equipos.
- Puestas a tierra y conexiones equipotenciales.
- Reparación, conservación o cambio de los elementos citados.

Los Riesgos más frecuentes durante estos oficios son los descritos a continuación.

- Deslizamientos, desprendimientos de tierras por diferentes motivos (no emplear el talud adecuado, por variación de la humedad del terreno, etc).
- Riesgos derivados del manejo de máquinas-herramienta y maquinaria pesada en general.
- Atropellos, colisiones, vuelcos y falsas maniobras de la maquinaria para movimiento de tierras.
- Caídas al mismo o distinto nivel de personas, materiales y útiles.
- Contactos con el hormigón (dermatitis por cementos, etc).
- Golpes.
- Cortes por objetos y/o herramientas.
- Incendio y explosiones. Electrocuaciones y quemaduras.
- Riesgo por sobreesfuerzos musculares y malos gestos.
- Contacto o manipulación de los elementos aislantes de los transformadores (aceites minerales, aceites a la silicona y piraleno). El aceite mineral tiene un punto de inflamación relativamente bajo (130°) y produce humos densos y nocivos en la combustión. El aceite a la silicona posee un punto de inflamación más elevado (400°). El piraleno ataca la piel, ojos y mucosas, produce gases tóxicos a temperaturas normales y arde mezclado con otros productos.
- Contacto directo con una parte del cuerpo humano y contacto a través de útiles o herramientas.
- Contacto a través de maquinaria de gran altura.
- Maniobras en centros de transformación privados por personal con escaso o nulo conocimiento de la responsabilidad y riesgo de una instalación de alta tensión.

Las Medidas Preventivas de carácter general se describen a continuación.

Se realizará un diseño seguro y viable por parte del técnico proyectista.

Los trabajadores recibirán una formación específica referente a los riesgos en alta tensión.

Para evitar el riesgo de contacto eléctrico se alejarán las partes activas de la instalación a distancia suficiente del lugar donde las personas habitualmente se encuentran o circulan, se recubrirán las partes activas con aislamiento apropiado, de tal forma que conserven sus propiedades indefinidamente y que limiten la corriente de contacto a un valor inocuo (1 mA) y se interpondrán obstáculos aislantes de forma segura que impidan todo contacto accidental.

La distancia de seguridad para líneas eléctricas aéreas de alta tensión y los distintos elementos, como maquinaria, grúas, etc no será inferior a 3 m. Respecto a las edificaciones no será inferior a 5 m.

Conviene determinar con la suficiente antelación, al comenzar los trabajos o en la utilización de maquinaria móvil de gran altura, si existe el riesgo derivado de la proximidad de líneas eléctricas aéreas. Se indicarán dispositivos que limiten o indiquen la altura máxima permisible.

Será obligatorio el uso del cinturón de seguridad para los operarios encargados de realizar trabajos en altura.

Todos los apoyos, herrajes, autoválvulas, seccionadores de puesta a tierra y elementos metálicos en general estarán conectados a tierra, con el fin de evitar las tensiones de paso y de contacto sobre el cuerpo humano. La puesta a tierra del neutro de los transformadores será independiente de la especificada para herrajes. Ambas serán motivo de estudio en la fase de proyecto.

Es aconsejable que en centros de transformación el pavimento sea de hormigón ruleteado antideslizante y se ubique una capa de grava alrededor de ellos (en ambos casos se mejoran las

tensiones de paso y de contacto).

Se evitará aumentar la resistividad superficial del terreno.

En centros de transformación tipo intemperie se revestirán los apoyos con obra de fábrica y mortero de hormigón hasta una altura de 2 m y se aislarán las empuñaduras de los mandos.

En centros de transformación interiores o prefabricados se colocarán suelos de láminas aislantes sobre el acabado de hormigón.

Las pantallas de protección contra contacto de las celdas, aparte de esta función, deben evitar posibles proyecciones de líquidos o gases en caso de explosión, para lo cual deberán ser de chapa y no de malla.

Los mandos de los interruptores, seccionadores, etc, deben estar emplazados en lugares de fácil manipulación, evitándose postura forzadas para el operador, teniendo en cuenta que éste lo hará desde el banquillo aislante.

Se realizarán enclavamientos mecánicos en las celdas, de puerta (se impide su apertura cuando el aparato principal está cerrado o la puesta a tierra desconectada), de maniobra (impide la maniobra del aparato principal y puesta a tierra con la puerta abierta), de puesta a tierra (impide el cierre de la puesta a tierra con el interruptor cerrado o viceversa), entre el seccionador y el interruptor (no se cierra el interruptor si el seccionador está abierto y conectado a tierra y no se abrirá el seccionador si el interruptor está cerrado) y enclavamiento del mando por candado.

Como recomendación, en las celdas se instalarán detectores de presencia de tensión y mallas protectoras quitamiedos para comprobación con pértiga.

En las celdas de transformador se utilizará una ventilación optimizada de mayor eficacia situando la salida de aire caliente en la parte superior de los paneles verticales. La dirección del flujo de aire será obligada a través del transformador.

El alumbrado de emergencia no estará concebido para trabajar en ningún centro de transformación, sólo para efectuar maniobras de rutina.

Los centros de transformación estarán dotados de cerradura con llave que impida el acceso a personas ajenas a la explotación.

Las maniobras en alta tensión se realizarán, por elemental que puedan ser, por un operador y su ayudante. Deben estar advertidos que los seccionadores no pueden ser maniobrados en carga. Antes de la entrada en un recinto en tensión deberán comprobar la ausencia de tensión mediante pértiga adecuada y de forma visible la apertura de un elemento de corte y la puesta a tierra y en cortocircuito del sistema. Para realizar todas las maniobras será obligatorio el uso de, al menos y a la vez, dos elementos de protección personal: pértiga, guantes y banqueta o alfombra aislante, conexión equipotencial del mando manual del aparato y plataforma de maniobras.

Se colocarán señales de seguridad adecuadas, delimitando la zona de trabajo.

4.3. DISPOSICIONES ESPECIFICAS DE SEGURIDAD Y SALUD DURANTE LA EJECUCION DE LAS OBRAS.

Cuando en la ejecución de la obra intervenga más de una empresa, o una empresa y trabajadores autónomos o diversos trabajadores autónomos, el promotor designará un *coordinador en materia de seguridad y salud durante la ejecución de la obra*, que será un técnico competente integrado en la dirección facultativa.

Cuando no sea necesaria la designación de coordinador, las funciones de éste serán asumidas por la dirección facultativa.

En aplicación del estudio básico de seguridad y salud, cada contratista elaborará un *plan de seguridad y salud en el trabajo* en el que se analicen, estudien, desarrollen y complementen las previsiones contenidas en el estudio desarrollado en el proyecto, en función de su propio sistema de ejecución de la obra.

Antes del comienzo de los trabajos, el promotor deberá efectuar un *aviso* a la autoridad laboral competente.

5. DISPOSICIONES MINIMAS DE SEGURIDAD Y SALUD RELATIVAS A LA UTILIZACION POR LOS TRABAJADORES DE EQUIPOS DE PROTECCION INDIVIDUAL.

5.1. INTRODUCCION.

La ley 31/1995, de 8 de noviembre, de Prevención de Riesgos Laborales, determina el cuerpo básico de garantías y responsabilidades preciso para establecer un adecuado nivel de protección de la salud de los trabajadores frente a los riesgos derivados de las condiciones de trabajo.

Así son las **normas de desarrollo reglamentario** las que deben fijar las medidas mínimas que deben adoptarse para la adecuada protección de los trabajadores. Entre ellas se encuentran las destinadas a garantizar *la utilización por los trabajadores en el trabajo de equipos de protección individual* que los protejan adecuadamente de aquellos riesgos para su salud o su seguridad que *no puedan evitarse o limitarse* suficientemente mediante la utilización de medios de protección colectiva o la adopción de medidas de organización en el trabajo.

5.2. OBLIGACIONES GENERALES DEL EMPRESARIO.

Hará obligatorio el uso de los equipos de protección individual que a continuación se desarrollan.

5.2.1. PROTECTORES DE LA CABEZA.

- Cascos de seguridad, no metálicos, clase N, aislados para baja tensión con el fin de proteger a los trabajadores de los posibles choques, impactos y contactos eléctricos.
- Protectores auditivos acoplables a los cascos de protección.
- Gafas de montura universal contra impactos y antipolvo.
- Mascarilla antipolvo con filtros protectores.
- Pantalla de protección para soldadura autógena y eléctrica.

5.2.2. PROTECTORES DE MANOS Y BRAZOS.

- Guantes contra las agresiones mecánicas (perforaciones, cortes, vibraciones).
- Guantes de goma finos, para operarios que trabajen con hormigón.
- Guantes dieléctricos para B.T.
- Guantes de soldador.
- Muñequeras.
- Mango aislante de protección en las herramientas.

5.2.3. PROTECTORES DE PIES Y PIERNAS.

- Calzado provisto de suela y puntera de seguridad contra las agresiones mecánicas.
- Botas dieléctricas para B.T.



- Botas de protección impermeables.
- Polainas de soldador.
- Rodilleras.

5.2.4. PROTECTORES DEL CUERPO.

- Crema de protección y pomadas.
- Chalecos, chaquetas y mandiles de cuero para protección de las agresiones mecánicas.
- Traje impermeable de trabajo.
- Cinturón de seguridad, de sujeción y caída, clase A.
- Fajas y cinturones antivibraciones.
- Pértiga de B.T.
- Banqueta aislante clase I para maniobra de B.T.
- Linterna individual de situación.
- Comprobador de tensión.

5.2.5. EQUIPOS ADICIONALES DE PROTECCION PARA TRABAJOS EN LA PROXIMIDAD DE INSTALACIONES ELECTRICAS DE ALTA TENSION.

- Casco de protección aislante clase E-AT.
- Guantes aislantes clase IV.
- Banqueta aislante de maniobra clase II-B o alfombra aislante para A.T.
- Pértiga detectora de tensión (salvamento y maniobra).
- Traje de protección de menos de 3 kg, bien ajustado al cuerpo y sin piezas descubiertas eléctricamente conductoras de la electricidad.
- Gafas de protección.
- Insuflador boca a boca.
- Tierra auxiliar.
- Esquema unifilar
- Placa de primeros auxilios.
- Placas de peligro de muerte y E.T.

En La Rambla, abril de 2018
El Ingeniero Técnico Industrial



Enrique Jiménez Trapero
Col. N° 1.923

ANEXO DE CALCULO

1. RESUMEN DE FORMULAS.
2. DATOS GENERALES DE LA LINEA.
3. DISTANCIAS DE SEGURIDAD.
4. ANGULO DE DESVIACION DE LA CADENA DE AISLADORES.
5. CRUZAMIENTOS.
6. TENSIONES Y FLECHAS EN HIPOTESIS REGLAMENTARIAS.
7. TENSIONES Y FLECHAS DE TENDIDO.
8. CALCULO DE APOYOS.
9. APOYOS ADOPTADOS.
10. CRUCETAS ADOPTADAS.
11. CALCULO DE CIMENTACIONES.
12. CALCULO DE CADENAS DE AISLADORES.
13. ESFUERZOS VERTICALES SIN SOBRECARGA.
14. TRAMOS SUBTERRÁNEOS

ANEXO DE CALCULO

1. RESUMEN DE FORMULAS.

1.1. TENSION MAXIMA EN UN VANO (Apdo. 3.2.1).

La tensión máxima en un vano se produce en los puntos de fijación del conductor a los apoyos.

$$T_A = P_0 \cdot Y_A = P_0 \cdot c \cdot \cosh (X_A/c) = P_0 \cdot c \cdot \cosh [(X_m - a/2) / c]$$

$$T_B = P_0 \cdot Y_B = P_0 \cdot c \cdot \cosh (X_B/c) = P_0 \cdot c \cdot \cosh [(X_m + a/2) / c]$$

$$P_v = K \cdot d / 1000 \quad K=60 \cdot (v/120)^2 \text{ daN/m}^2 \text{ si } d \leq 16 \text{ mm y } v \geq 120 \text{ Km/h}$$

$$K=50 \cdot (v/120)^2 \text{ daN/m}^2 \text{ si } d > 16 \text{ mm y } v \geq 120 \text{ Km/h}$$

$$P_{vh} = K \cdot D / 1000 \quad K=60 \cdot (v/120)^2 \text{ daN/m}^2 \text{ si } d \leq 16 \text{ mm y } v \geq 60 \text{ Km/h}$$

$$K=50 \cdot (v/120)^2 \text{ daN/m}^2 \text{ si } d > 16 \text{ mm y } v \geq 60 \text{ Km/h}$$

$$P_h = K \cdot \sqrt{d} \quad K=0.18 \text{ Zona B}$$

$$K=0.36 \text{ Zona C}$$

$$P_0 = \sqrt{(P_p^2 + P_v^2)} \quad \text{Zona A, B y C. Hipótesis de viento.}$$

$$P_0 = P_p + P_h \quad \text{Zonas B y C. Hipótesis de hielo.}$$

$$P_0 = \sqrt{[(P_p + P_h)^2 + P_{vh}^2]} \quad \text{Zonas B y C. Hipótesis de hielo + viento.}$$

Cuando sea requerida por la empresa eléctrica.

$$c = T_{0h} / P_0$$

$$X_m = c \cdot \ln [z + \sqrt{(1+z^2)}]$$

$$z = h / (2 \cdot c \cdot \sinh a/2c)$$

Siendo:

v = Velocidad del viento (Km/h).

T_A = Tensión total del conductor en el punto de fijación al primer apoyo del vano (daN).

T_B = Tensión total del conductor en el punto de fijación al segundo apoyo del vano (daN).

P₀ = Peso total del conductor en las condiciones más desfavorables (daN/m).

P_p = Peso propio del conductor (daN/m).

P_v = Sobrecarga de viento (daN/m).

P_{vh} = Sobrecarga de viento incluido el manguito de hielo (daN/m).

P_h = Sobrecarga de hielo (daN/m).

d = diámetro del conductor (mm).

D = diámetro del conductor incluido el espesor del manguito de hielo (mm).

Y = c · cosh (x/c) = Ecuación de la catenaria.

c = constante de la catenaria.

Y_A = Ordenada correspondiente al primer apoyo del vano (m).

Y_B = Ordenada correspondiente al segundo apoyo del vano (m).

X_A = Abcisa correspondiente al primer apoyo del vano (m).

X_B = Abcisa correspondiente al segundo apoyo del vano (m).

X_m = Abcisa correspondiente al punto medio del vano (m).

a = Proyección horizontal del vano (m).

h = Desnivel entre los puntos de fijación del conductor a los apoyos (m).

T_{0h} = Componente Horizontal de la Tensión en las condiciones más desfavorables o Tensión Máxima Horizontal (daN).

Es constante en todo el vano.

1.2. VANO DE REGULACION.

Para cada tramo de línea comprendida entre apoyos con cadenas de amarre, el vano de regulación se obtiene del siguiente modo:

$$a_r = \sqrt{(\sum a^3 / \sum a)}$$

1.3. TENSIONES Y FLECHAS DE LA LINEA EN DETERMINADAS CONDICIONES. ECUACION DEL CAMBIO DE CONDICIONES.

Partiendo de una situación inicial en las condiciones de tensión máxima horizontal (T_{0h}), se puede obtener una tensión horizontal final (T_h) en otras condiciones diferentes para cada vano de regulación (tramo de línea), y una flecha (F) en esas condiciones finales, para cada vano real de ese tramo.

La tensión horizontal en unas condiciones finales dadas, se obtiene mediante la Ecuación del Cambio de Condiciones:

$$[\delta \cdot L_0 \cdot (t - t_0)] + [L_0/(S \cdot E) \cdot (T_h - T_{0h})] = L - L_0$$

$$L_0 = c_0 \cdot \sinh[(X_{m0} + a/2) / c_0] - c_0 \cdot \sinh[(X_{m0} - a/2) / c_0]$$

$$c_0 = T_{0h}/P_0 ; X_{m0} = c_0 \cdot \ln[z_0 + \sqrt{(1+z_0^2)}]$$

$$z_0 = h / (2 \cdot c_0 \cdot \sinh a/2c_0)$$

$$L = c \cdot \sinh[(X_m + a/2) / c] - c \cdot \sinh[(X_m - a/2) / c]$$

$$c = T_h/P ; X_m = c \cdot \ln[z + \sqrt{(1+z^2)}]$$

$$z = h / (2 \cdot c \cdot \sinh a/2c)$$

Siendo:

δ = Coeficiente de dilatación lineal.

L_0 = Longitud del arco de catenaria en las condiciones iniciales para el vano de regulación (m).

L = Longitud del arco de catenaria en las condiciones finales para el vano de regulación (m).

t_0 = Temperatura en las condiciones iniciales (°C).

t = Temperatura en las condiciones finales (°C).

S = Sección del conductor (mm²).

E = Módulo de elasticidad (daN/mm²).

T_{0h} = Componente Horizontal de la Tensión en las condiciones más desfavorables o Tensión Máxima Horizontal (daN).

T_h = Componente Horizontal de la Tensión o Tensión Horizontal en las condiciones finales consideradas, para el vano de regulación (daN).

$a = a_r$ (vano de regulación, m).

h = Desnivel entre los puntos de fijación del conductor a los apoyos, en tramos de un solo vano (m).

$h = 0$, para tramos compuestos por más de un vano.

Obtención de la flecha en las condiciones finales (F), para cada vano real de la línea:

$$F = Y_B - [h/a \cdot (X_B - X_{fm})] - Y_{fm}$$

$$X_{fm} = c \cdot \ln[h/a + \sqrt{(1+(h/a)^2)}]$$

$$Y_{fm} = c \cdot \cosh(X_{fm}/c)$$

Siendo:

Y_B = Ordenada de uno de los puntos de fijación del conductor al apoyo (m).

X_B = Abscisa de uno de los puntos de fijación del conductor al apoyo (m).

Y_{fm} = Ordenada del punto donde se produce la flecha máxima (m).

X_{fm} = Abcisa del punto donde se produce la flecha máxima (m).

h = Desnivel entre los puntos de fijación del conductor a los apoyos (m).

a = proyección horizontal del vano (m).

1.3.1. Tensión máxima (Apdo. 3.2.1).

Condiciones iniciales a considerar en la ecuación del cambio de condiciones.

a) Zona A.

- Tracción máxima viento.

t = - 5 °C.

Sobrecarga: viento (P_v).

b) Zona B.

- Tracción máxima viento.

t = -10 °C.

Sobrecarga: viento (P_v).

- Tracción máxima hielo.

t = -15 °C.

Sobrecarga: hielo (P_h).

- Tracción máxima hielo + viento. (Cuando sea requerida por la empresa eléctrica).

t = -15 °C.

Sobrecarga: viento (P_{vh}).

Sobrecarga: hielo (P_h).

c) Zona C.

- Tracción máxima viento.

t = -15 °C.

Sobrecarga: viento (P_v).

- Tracción máxima hielo.

t = -20 °C.

Sobrecarga: hielo (P_h).

- Tracción máxima hielo + viento. (Cuando sea requerida por la empresa eléctrica).

t = -20 °C.

Sobrecarga: viento (P_{vh}).

Sobrecarga: hielo (P_h).

1.3.2. Flecha máxima (Apdo. 3.2.3).

Condiciones finales a considerar en la ecuación del cambio de condiciones.

a) Hipótesis de viento.

t = +15 °C.

Sobrecarga: Viento (P_v).

b) Hipótesis de temperatura.

t = + 50 °C.

Sobrecarga: ninguna.

c) Hipótesis de hielo.

t = 0 °C.

Sobrecarga: hielo (P_h).

Zona A: Se consideran las hipótesis a) y b).

Zonas B y C: Se consideran las hipótesis a), b) y c).

1.3.3. Flecha mínima.

Condiciones finales a considerar en la ecuación del cambio de condiciones.

a) Zona A.

t = -5 °C.

Sobrecarga: ninguna.

b) Zona B.

t = -15 °C.

Sobrecarga: ninguna.

c) Zona C.

t = -20 °C.

Sobrecarga: ninguna.

1.3.4. Desviación cadena aisladores.

Condiciones finales a considerar en la ecuación del cambio de condiciones.

t = -5 °C en zona A, -10 °C en zona B y -15 °C en zona C.

Sobrecarga: mitad de Viento ($P_V/2$).

1.3.5. Hipótesis de Viento. Cálculo de apoyos.

Condiciones finales a considerar en la ecuación del cambio de condiciones.

t = -5 °C en zona A, -10 °C en zona B y -15 °C en zona C.

Sobrecarga: Viento (P_V).

1.3.6. Tendido de la línea.

Condiciones finales a considerar en la ecuación del cambio de condiciones.

t = -20 °C (Sólo zona C).

t = -15 °C (Sólo zonas B y C).

t = -10 °C (Sólo zonas B y C).

t = -5 °C.

t = 0 °C.

t = +5 °C.

t = +10 °C.

t = +15 °C.

t = +20 °C.

t = +25 °C.

t = +30 °C.

t = +35 °C.

t = +40 °C.

t = +45 °C.

t = +50 °C.

Sobrecarga: ninguna.

1.4. LIMITE DINAMICO "EDS".

$$EDS = (T_h / Q_r) \cdot 100 < 15$$

Siendo:

EDS = Every Day Estress, esfuerzo al cual están sometidos los conductores de una línea la mayor parte del tiempo, correspondiente a la temperatura media o a sus proximidades, en ausencia de sobrecarga.

T_h = Componente Horizontal de la Tensión o Tensión Horizontal en las condiciones finales consideradas, para el vano de regulación (daN). Zonas A, B y C, $t^a = 15$ °C. Sobrecarga: ninguna.

Q_r = Carga de rotura del conductor (daN).



1.5. HIPOTESIS CALCULO DE APOYOS (Apdo. 3.5.3).

Apoyos de líneas situadas en zona A (Altitud inferior a 500 m).

TIPO DE APOYO	TIPO DE ESFUERZO	HIPOTESIS 1ª (Viento)	HIPOTESIS 2ª (Hielo)	HIPOTESIS 3ª (Des. Tracciones)	HIPOTESIS 4ª (Rotura cond.)
Alineación Suspensión	V	Cargas perm. (apdo. 3.1.1) Viento. (apdo. 3.1.2) $V = P_{cv} + P_{ca} \cdot nc$		Cargas perm. (apdo. 3.1.1) Viento. (apdo. 3.1.2) $V = P_{cv} + P_{ca} \cdot nc$	Cargas perm. (apdo. 3.1.1) Viento. (apdo. 3.1.2) $V = P_{cv} - P_{cvr} + P_{ca} \cdot nc$
	T	Viento. (apdo. 3.1.2) $T = F_{vc} + E_{ca} \cdot nc$			
	L			Des. Tracc. (apdo. 3.1.4.1) $L = D_{tv}$	Rot. Cond. (apdo. 3.1.5.1) $L_t = Rot_v$
Alineación Amarre	V	Cargas perm. (apdo. 3.1.1) Viento. (apdo. 3.1.2) $V = P_{cv} + P_{ca} \cdot nc$		Cargas perm. (apdo. 3.1.1) Viento. (apdo. 3.1.2) $V = P_{cv} + P_{ca} \cdot nc$	Cargas perm. (apdo. 3.1.1) Viento. (apdo. 3.1.2) $V = P_{cv} - P_{cvr} + P_{ca} \cdot nc$
	T	Viento. (apdo. 3.1.2) $T = F_{vc} + E_{ca} \cdot nc$			
	L			Des. Tracc. (apdo. 3.1.4.2) $L = D_{tv}$	Rot. Cond. (apdo. 3.1.5.2) $L_t = Rot_v$
Angulo Suspensión	V	Cargas perm. (apdo. 3.1.1) Viento. (apdo. 3.1.2) $V = P_{cv} + P_{ca} \cdot nc$		Cargas perm. (apdo. 3.1.1) Viento. (apdo. 3.1.2) $V = P_{cv} + P_{ca} \cdot nc$	Cargas perm. (apdo. 3.1.1) Viento. (apdo. 3.1.2) $V = P_{cv} - P_{cvr} + P_{ca} \cdot nc$
	T	Viento. (apdo. 3.1.2) Res. Angulo (apdo. 3.1.6) $T = F_{vc} + E_{ca} \cdot nc + RavT$		Des. Tracc. (apdo. 3.1.4.1) Res. Angulo (apdo. 3.1.6) $T = RavdT$	Rot. Cond. (apdo. 3.1.5.1) Res. Angulo (apdo. 3.1.6) $T = RavrT$
	L			Des. Tracc. (apdo. 3.1.4.1) Res. Angulo (apdo. 3.1.6) $L = RavdL$	Rot. Cond. (apdo. 3.1.5.1) Res. Angulo (apdo. 3.1.6) $L = RavrL ; L_t = Rot_v$
Angulo Amarre	V	Cargas perm. (apdo. 3.1.1) Viento. (apdo. 3.1.2) $V = P_{cv} + P_{ca} \cdot nc$		Cargas perm. (apdo. 3.1.1) Viento. (apdo. 3.1.2) $V = P_{cv} + P_{ca} \cdot nc$	Cargas perm. (apdo. 3.1.1) Viento. (apdo. 3.1.2) $V = P_{cv} - P_{cvr} + P_{ca} \cdot nc$
	T	Viento. (apdo. 3.1.2) Res. Angulo (apdo. 3.1.6) $T = F_{vc} + E_{ca} \cdot nc + RavT$		Des. Tracc. (apdo. 3.1.4.2) Res. Angulo (apdo. 3.1.6) $T = RavdT$	Rot. Cond. (apdo. 3.1.5.2) Res. Angulo (apdo. 3.1.6) $T = RavrT$
	L	Res. Angulo (apdo. 3.1.6) $L = RavL$		Des. Tracc. (apdo. 3.1.4.2) Res. Angulo (apdo. 3.1.6) $L = RavdL$	Rot. Cond. (apdo. 3.1.5.2) Res. Angulo (apdo. 3.1.6) $L = RavrL ; L_t = Rot_v$
Anclaje Alineación	V	Cargas perm. (apdo. 3.1.1) Viento. (apdo. 3.1.2) $V = P_{cv} + P_{ca} \cdot nc$		Cargas perm. (apdo. 3.1.1) Viento. (apdo. 3.1.2) $V = P_{cv} + P_{ca} \cdot nc$	Cargas perm. (apdo. 3.1.1) Viento. (apdo. 3.1.2) $V = P_{cv} - P_{cvr} + P_{ca} \cdot nc$
	T	Viento. (apdo. 3.1.2) $T = F_{vc} + E_{ca} \cdot nc$			
	L			Des. Tracc. (apdo. 3.1.4.3) $L = D_{tv}$	Rot. Cond. (apdo. 3.1.5.3) $L_t = Rot_v$
Anclaje Angulo y Estrellam.	V	Cargas perm. (apdo. 3.1.1) Viento. (apdo. 3.1.2) $V = P_{cv} + P_{ca} \cdot nc$		Cargas perm. (apdo. 3.1.1) Viento. (apdo. 3.1.2) $V = P_{cv} + P_{ca} \cdot nc$	Cargas perm. (apdo. 3.1.1) Viento. (apdo. 3.1.2) $V = P_{cv} - P_{cvr} + P_{ca} \cdot nc$
	T	Viento. (apdo. 3.1.2) Res. Angulo (apdo. 3.1.6) $T = F_{vc} + E_{ca} \cdot nc + RavT$		Des. Tracc. (apdo. 3.1.4.3) Res. Angulo (apdo. 3.1.6) $T = RavdT$	Rot. Cond. (apdo. 3.1.5.3) Res. Angulo (apdo. 3.1.6) $T = RavrT$
	L	Res. Angulo (apdo. 3.1.6) $L = RavL$		Des. Tracc. (apdo. 3.1.4.3) Res. Angulo (apdo. 3.1.6) $L = RavdL$	Rot. Cond. (apdo. 3.1.5.3) Res. Angulo (apdo. 3.1.6) $L = RavrL ; L_t = Rot_v$
Fin de línea	V	Cargas perm. (apdo. 3.1.1) Viento. (apdo. 3.1.2) $V = P_{cv} + P_{ca} \cdot nc$			Cargas perm. (apdo. 3.1.1) Viento. (apdo. 3.1.2) $V = P_{cv} - P_{cvr} + P_{ca} \cdot nc$
	T	Viento. (apdo. 3.1.2) $T = F_{vc} + E_{ca} \cdot nc$			
	L	Des. Tracc. (apdo. 3.1.4.4) $L = D_{tv}$			Rot. Cond. (apdo. 3.1.5.4) $L_t = Rot_v$

V = Esfuerzo vertical

T = Esfuerzo transversal

L = Esfuerzo longitudinal

L_t = Esfuerzo de torsión

Para la determinación de las tensiones de los conductores se considerarán sometidos a una sobrecarga de viento (apdo. 3.1.2) correspondiente a una velocidad mínima de 120 Km/h y a la temperatura de -5 °C.

En los apoyos de alineación y ángulo con cadenas de suspensión y amarre se prescinde de la 4ª hipótesis si se verifican simultáneamente las siguientes condiciones (apdo. 3.5.3):

- Tensión nominal de la línea hasta 66 kV.
- La carga de rotura del conductor es inferior a 6600 daN.
- Los conductores tienen un coeficiente de seguridad de 3, como mínimo.
- El coeficiente de seguridad de los apoyos y cimentaciones en la hipótesis tercera es el correspondiente a las hipótesis normales.
- Se instalen apoyos de anclaje cada 3 kilómetros como máximo.

Apoyos de líneas situadas en zonas B y C (Altitud igual o superior a 500 m).

TIPO DE APOYO	TIPO DE ESFUERZO	HIPOTESIS 1ª (Viento)	HIPOTESIS 2ª (Hielo)	HIPOTESIS 3ª (Des. Tracciones)	HIPOTESIS 4ª (Rotura cond.)
Alineación Suspensión	V	Cargas perm. (apdo. 3.1.1) Viento. (apdo. 3.1.2) $V = P_{cv} + P_{ca} \cdot n_c$	Cargas perm. (apdo. 3.1.1) Hielo (apdo. 3.1.3) $V = P_{ch} + P_{ca} \cdot n_c$	Cargas perm. (apdo. 3.1.1) Hielo (apdo. 3.1.3) $V = P_{ch} + P_{ca} \cdot n_c$	Cargas perm. (apdo. 3.1.1) Hielo (apdo. 3.1.3) $V = P_{ch} - P_{chr} + P_{ca} \cdot n_c$
	T	Viento. (apdo. 3.1.2) $T = F_{vc} + E_{ca} \cdot n_c$			
	L			Des. Tracc. (apdo. 3.1.4.1) $L = D_{th}$	Rot. Cond. (apdo. 3.1.5.1) $L_t = R_{oth}$
Alineación Amarre	V	Cargas perm. (apdo. 3.1.1) Viento. (apdo. 3.1.2) $V = P_{cv} + P_{ca} \cdot n_c$	Cargas perm. (apdo. 3.1.1) Hielo (apdo. 3.1.3) $V = P_{ch} + P_{ca} \cdot n_c$	Cargas perm. (apdo. 3.1.1) Hielo (apdo. 3.1.3) $V = P_{ch} + P_{ca} \cdot n_c$	Cargas perm. (apdo. 3.1.1) Hielo (apdo. 3.1.3) $V = P_{ch} - P_{chr} + P_{ca} \cdot n_c$
	T	Viento. (apdo. 3.1.2) $T = F_{vc} + E_{ca} \cdot n_c$			
	L			Des. Tracc. (apdo. 3.1.4.2) $L = D_{th}$	Rot. Cond. (apdo. 3.1.5.2) $L_t = R_{oth}$
Angulo Suspensión	V	Cargas perm. (apdo. 3.1.1) Viento. (apdo. 3.1.2) $V = P_{cv} + P_{ca} \cdot n_c$	Cargas perm. (apdo. 3.1.1) Hielo (apdo. 3.1.3) $V = P_{ch} + P_{ca} \cdot n_c$	Cargas perm. (apdo. 3.1.1) Hielo (apdo. 3.1.3) $V = P_{ch} + P_{ca} \cdot n_c$	Cargas perm. (apdo. 3.1.1) Hielo (apdo. 3.1.3) $V = P_{ch} - P_{chr} + P_{ca} \cdot n_c$
	T	Viento. (apdo. 3.1.2) Res. Angulo (apdo. 3.1.6) $T = F_{vc} + E_{ca} \cdot n_c + R_{avT}$	Res. Angulo (apdo. 3.1.6) $T = R_{ahT}$	Des. Tracc. (apdo. 3.1.4.1) Res. Angulo (apdo. 3.1.6) $T = R_{ahdT}$	Rot. Cond. (apdo. 3.1.5.1) Res. Angulo (apdo. 3.1.6) $T = R_{ahrT}$
	L			Des. Tracc. (apdo. 3.1.4.1) Res. Angulo (apdo. 3.1.6) $L = R_{ahdL}$	Rot. Cond. (apdo. 3.1.5.1) Res. Angulo (apdo. 3.1.6) $L = R_{ahrL}; \quad L_t = R_{oth}$
Angulo Amarre	V	Cargas perm. (apdo. 3.1.1) Viento. (apdo. 3.1.2) $V = P_{cv} + P_{ca} \cdot n_c$	Cargas perm. (apdo. 3.1.1) Hielo (apdo. 3.1.3) $V = P_{ch} + P_{ca} \cdot n_c$	Cargas perm. (apdo. 3.1.1) Hielo (apdo. 3.1.3) $V = P_{ch} + P_{ca} \cdot n_c$	Cargas perm. (apdo. 3.1.1) Hielo (apdo. 3.1.3) $V = P_{ch} - P_{chr} + P_{ca} \cdot n_c$
	T	Viento. (apdo. 3.1.2) Res. Angulo (apdo. 3.1.6) $T = F_{vc} + E_{ca} \cdot n_c + R_{avT}$	Res. Angulo (apdo. 3.1.6) $T = R_{ahT}$	Des. Tracc. (apdo. 3.1.4.2) Res. Angulo (apdo. 3.1.6) $T = R_{ahdT}$	Rot. Cond. (apdo. 3.1.5.2) Res. Angulo (apdo. 3.1.6) $T = R_{ahrT}$
	L	Res. Angulo (apdo. 3.1.6) $L = R_{avL}$	Res. Angulo (apdo. 3.1.6) $L = R_{ahL}$	Des. Tracc. (apdo. 3.1.4.2) Res. Angulo (apdo. 3.1.6) $L = R_{ahdL}$	Rot. Cond. (apdo. 3.1.5.2) Res. Angulo (apdo. 3.1.6) $L = R_{ahrL}; \quad L_t = R_{oth}$
Anclaje Alineación	V	Cargas perm. (apdo. 3.1.1) Viento. (apdo. 3.1.2) $V = P_{cv} + P_{ca} \cdot n_c$	Cargas perm. (apdo. 3.1.1) Hielo (apdo. 3.1.3) $V = P_{ch} + P_{ca} \cdot n_c$	Cargas perm. (apdo. 3.1.1) Hielo (apdo. 3.1.3) $V = P_{ch} + P_{ca} \cdot n_c$	Cargas perm. (apdo. 3.1.1) Hielo (apdo. 3.1.3) $V = P_{ch} - P_{chr} + P_{ca} \cdot n_c$
	T	Viento. (apdo. 3.1.2) $T = F_{vc} + E_{ca} \cdot n_c$			
	L			Des. Tracc. (apdo. 3.1.4.3) $L = D_{th}$	Rot. Cond. (apdo. 3.1.5.3) $L_t = R_{oth}$
Anclaje Angulo y Estrellam.	V	Cargas perm. (apdo. 3.1.1) Viento. (apdo. 3.1.2) $V = P_{cv} + P_{ca} \cdot n_c$	Cargas perm. (apdo. 3.1.1) Hielo (apdo. 3.1.3) $V = P_{ch} + P_{ca} \cdot n_c$	Cargas perm. (apdo. 3.1.1) Hielo (apdo. 3.1.3) $V = P_{ch} + P_{ca} \cdot n_c$	Cargas perm. (apdo. 3.1.1) Hielo (apdo. 3.1.3) $V = P_{ch} - P_{chr} + P_{ca} \cdot n_c$
	T	Viento. (apdo. 3.1.2) Res. Angulo (apdo. 3.1.6) $T = F_{vc} + E_{ca} \cdot n_c + R_{avT}$	Res. Angulo (apdo. 3.1.6) $T = R_{ahT}$	Des. Tracc. (apdo. 3.1.4.3) Res. Angulo (apdo. 3.1.6) $T = R_{ahdT}$	Rot. Cond. (apdo. 3.1.5.3) Res. Angulo (apdo. 3.1.6) $T = R_{ahrT}$
	L	Res. Angulo (apdo. 3.1.6) $L = R_{avL}$	Res. Angulo (apdo. 3.1.6) $L = R_{ahL}$	Des. Tracc. (apdo. 3.1.4.3) Res. Angulo (apdo. 3.1.6) $L = R_{ahdL}$	Rot. Cond. (apdo. 3.1.5.3) Res. Angulo (apdo. 3.1.6) $L = R_{ahrL}; \quad L_t = R_{oth}$
Fin de línea	V	Cargas perm. (apdo. 3.1.1) Viento. (apdo. 3.1.2) $V = P_{cv} + P_{ca} \cdot n_c$	Cargas perm. (apdo. 3.1.1) Hielo (apdo. 3.1.3) $V = P_{ch} + P_{ca} \cdot n_c$		Cargas perm. (apdo. 3.1.1) Hielo (apdo. 3.1.3) $V = P_{ch} - P_{chr} + P_{ca} \cdot n_c$
	T	Viento. (apdo. 3.1.2) $T = F_{vc} + E_{ca} \cdot n_c$			
	L	Des. Tracc. (apdo. 3.1.4.4) $L = D_{tv}$	Des. Tracc. (apdo. 3.1.4.4) $L = D_{th}$		Rot. Cond. (apdo. 3.1.5.4) $L_t = R_{oth}$

V = Esfuerzo vertical

T = Esfuerzo transversal

L = Esfuerzo longitudinal

L_t = Esfuerzo de torsión

Para la determinación de las tensiones de los conductores se considerará:

Hipótesis 1ª : Sometidos a una sobrecarga de viento (apdo. 3.1.2) correspondiente a una velocidad mínima de 120 Km/h y a la temperatura de -10 °C en zona B y -15 °C en zona C.

Resto hipótesis : Sometidos a una sobrecarga de hielo mínima (apdo. 3.1.3) y a la temperatura de -15 °C en zona B y -20 °C en zona C.

En los apoyos de alineación y ángulo con cadenas de suspensión y amarre se prescinde de la 4ª hipótesis si se verifican simultáneamente las siguientes condiciones (apdo. 3.5.3) :

- Tensión nominal de la línea hasta 66 kV.
- La carga de rotura del conductor es inferior a 6600 daN.
- Los conductores tienen un coeficiente de seguridad de 3, como mínimo.
- El coeficiente de seguridad de los apoyos y cimentaciones en la hipótesis tercera es el correspondiente a las hipótesis normales.
- Se instalen apoyos de anclaje cada 3 kilómetros como máximo.

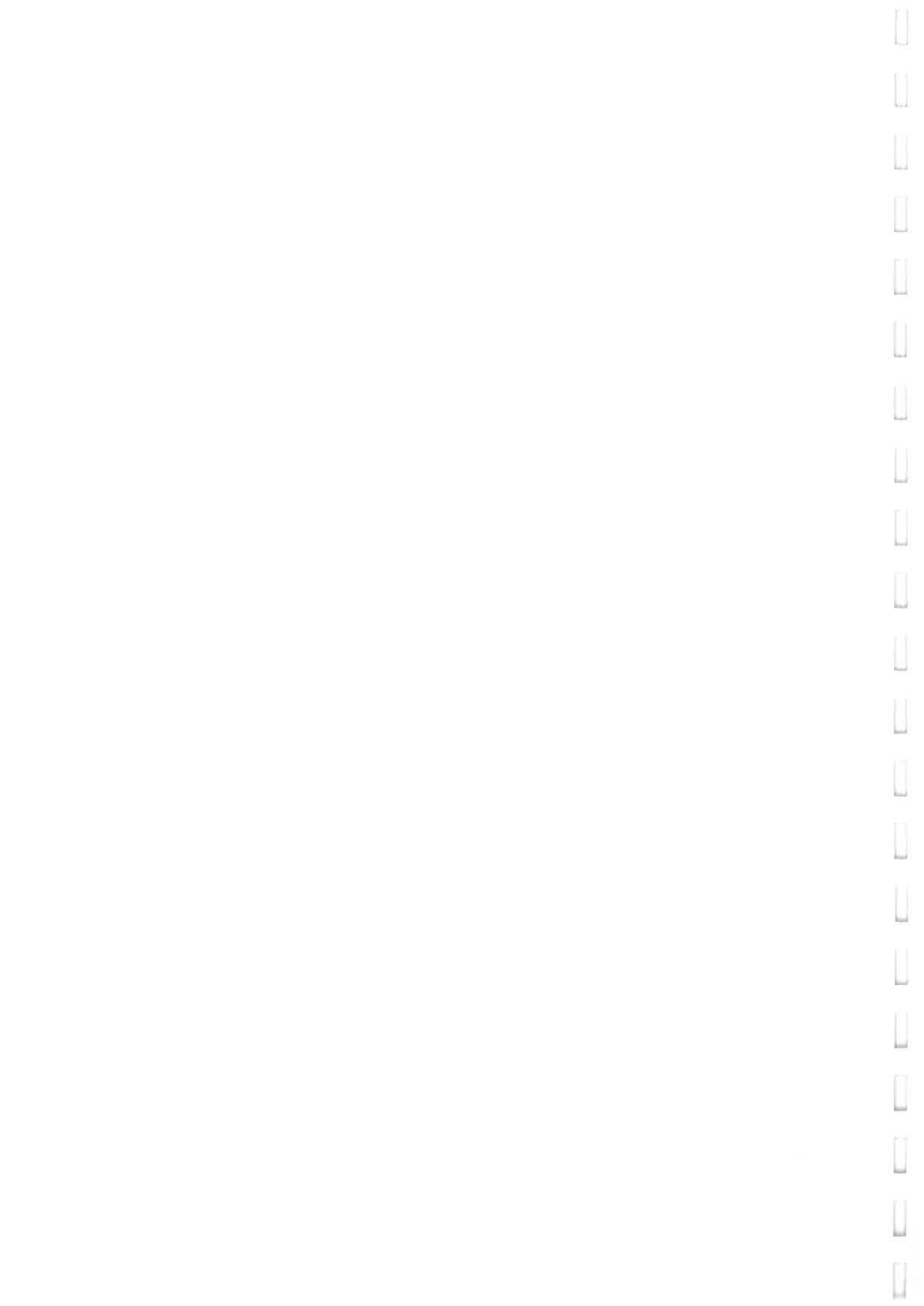

1.5.1. Cargas permanentes (Apdo. 3.1.1).

Se considerarán las cargas verticales debidas al peso de los distintos elementos: conductores con sobrecarga (según hipótesis), aisladores, herrajes.

En todas las hipótesis en zona A y en la hipótesis de viento en zonas B y C, el peso que gravita sobre los apoyos debido al conductor y su sobrecarga "Pcv" será:

$$P_{cv} = L_v \cdot P_{pv} \cdot \cos \alpha \cdot n \text{ (daN)}$$

$$P_{cvr} = L_v \cdot P_{pv} \cdot \cos \alpha \cdot nr \text{ (daN)}$$

Siendo:

L_v = Longitud del conductor que gravita sobre el apoyo en las condiciones de -5 °C (zona A), -10 °C (zona B) o -15 °C (zona C) con sobrecarga de viento (m).

P_{pv} = Peso propio del conductor con sobrecarga de viento (daN/m).

P_{cvr} = Peso que gravita sobre los apoyos de los conductores rotos con sobrecarga de viento para la 4ª hipótesis (daN).

α = Angulo que forma la resultante del viento con el peso propio del conductor.

n = número total de conductores.

nr = número de conductores rotos en la 4ª hipótesis.

En todas las hipótesis en zonas B y C, excepto en la hipótesis 1ª de Viento, el peso que gravita sobre los apoyos debido al conductor y su sobrecarga "Pch" será:

$$P_{ch} = L_h \cdot P_{ph} \cdot n \text{ (daN)}$$

$$P_{chr} = L_h \cdot P_{ph} \cdot nr \text{ (daN)}$$

Siendo:

L_h = Longitud del conductor que gravita sobre el apoyo en las condiciones de -15 °C (zona B) o -20 °C (zona C) con sobrecarga de hielo (m).

P_{ph} = Peso propio del conductor con sobrecarga de hielo (daN/m).

P_{chr} = Peso que gravita sobre los apoyos de los conductores rotos con sobrecarga de hielo para la 4ª hipótesis (daN).

n = número total de conductores.

nr = número de conductores rotos en la 4ª hipótesis.

En todas las zonas y en todas las hipótesis habrá que considerar el peso de los herrajes y la cadena de aisladores "Pca", así como el número de cadenas de aisladores del apoyo "nc".

1.5.2. Esfuerzos del viento (Apdo. 3.1.2).

- El esfuerzo del viento sobre los conductores "Fvc" en la hipótesis 1ª para las zonas A, B y C se obtiene de la siguiente forma:

Apoyos alineación

$$F_{vc} = (a_1 \cdot d_1 \cdot n_1 + a_2 \cdot d_2 \cdot n_2) / 2 \cdot k \text{ (daN)}$$

Apoyos fin de línea

$$F_{vc} = a/2 \cdot d \cdot n \cdot k \text{ (daN)}$$

Apoyos de ángulo y estrellamiento

$$F_{vc} = \sum a_p / 2 \cdot d_p \cdot n_p \cdot k \text{ (daN)}$$

Siendo:

a_1 = Proyección horizontal del conductor que hay a la izquierda del apoyo (m).

a_2 = Proyección horizontal del conductor que hay a la derecha del apoyo (m).

a = Proyección horizontal del conductor (m).

a_p = Proyección horizontal del conductor en la dirección perpendicular a la bisectriz del ángulo (apoyos de ángulo) y en la dirección perpendicular a la resultante (apoyos de estrellamiento) (m).

d_1, d_2, d_p = Diámetro del conductor (m).

n, n_1, n_2, n_p = nº de haces de conductores.

v = Velocidad del viento (Km/h).

$$K = 60 \cdot (v/120)^2 \text{ daN/m}^2 \text{ si } d \leq 16 \text{ mm y } v \geq 120 \text{ Km/h}$$

$$K = 50 \cdot (v/120)^2 \text{ daN/m}^2 \text{ si } d > 16 \text{ mm y } v \geq 120 \text{ Km/h}$$

- En la hipótesis 1ª para las zonas A, B y C habrá que considerar el esfuerzo del viento sobre los herrajes y la cadena de aisladores "Eca", así como el número de cadenas de aisladores del apoyo "nc".

1.5.3. Desequilibrio de tracciones (Apdo. 3.1.4)

- En la hipótesis 1ª (sólo apoyos fin de línea) en zonas A, B y C y en la hipótesis 3ª en zona A (apoyos alineación, ángulo, estrellamiento y anclaje), el desequilibrio de tracciones "Dtv" se obtiene:

Apoyos de alineación con cadenas de suspensión.

$$Dtv = 8/100 \cdot T_h \cdot n \text{ (daN)}$$

$$Dtv = \text{Abs}((T_{h1} \cdot n_1) - (T_{h2} \cdot n_2)) \text{ (daN)}$$

Apoyos de alineación con cadenas de amarre.

$$Dtv = 15/100 \cdot T_h \cdot n \text{ (daN)}$$

$$Dtv = \text{Abs}((T_{h1} \cdot n_1) - (T_{h2} \cdot n_2)) \text{ (daN)}$$

Apoyos de ángulo con cadenas de suspensión.

$$Dtv = 8/100 \cdot T_h \cdot n \text{ (daN)}$$

Este esfuerzo se combinará con la resultante de ángulo.

Apoyos de ángulo con cadenas de amarre.

$$Dtv = 15/100 \cdot T_h \cdot n \text{ (daN)}$$

Este esfuerzo se combinará con la resultante de ángulo.

Apoyos de anclaje de alineación.

$$Dtv = 50/100 \cdot T_h \cdot n \text{ (daN)}$$

$$Dtv = \text{Abs}((T_{h1} \cdot n_1) - (T_{h2} \cdot n_2)) \text{ (daN)}$$

Apoyos de anclaje en ángulo y estrellamiento.

$$Dtv = 50/100 \cdot T_h \cdot n \text{ (daN)}$$

Este esfuerzo se combinará con la resultante de ángulo.

Apoyos fin de línea

$$Dtv = 100/100 \cdot T_h \cdot n \text{ (daN)}$$

Siendo:

n, n_1, n_2 = número total de conductores.

T_h, T_{h1}, T_{h2} = Componente horizontal de la tensión en las condiciones de -5 °C (zona A), -10 °C (zona B) y -15 °C (zona C) con sobrecarga de viento (daN).

- En la hipótesis 2ª (fin de línea) y 3ª (alineación, ángulo, estrellamiento y anclaje) en zonas B y C, el desequilibrio de tracciones "Dth" se obtiene:

Apoyos de alineación con cadenas de suspensión.

$$Dth = 8/100 \cdot T_{0h} \cdot n \text{ (daN)}$$

$$Dth = \text{Abs}((T_{0h1} \cdot n_1) - (T_{0h2} \cdot n_2)) \text{ (daN)}$$

Apoyos de alineación con cadenas de amarre.

$$Dth = 15/100 \cdot T_{0h} \cdot n \text{ (daN)}$$

$$D_{th} = \text{Abs}((T_{0h1} \cdot n_1) - (T_{0h2} \cdot n_2)) \text{ (daN)}$$

Apoyos de ángulo con cadenas de suspensión.

$$D_{th} = 8/100 \cdot T_{0h} \cdot n \text{ (daN)}$$

Este esfuerzo se combinará con la resultante de ángulo.

Apoyos de ángulo con cadenas de amarre.

$$D_{th} = 15/100 \cdot T_{0h} \cdot n \text{ (daN)}$$

Este esfuerzo se combinará con la resultante de ángulo.

Apoyos de anclaje en alineación.

$$D_{th} = 50/100 \cdot T_{0h} \cdot n \text{ (daN)}$$

$$D_{th} = \text{Abs}((T_{0h1} \cdot n_1) - (T_{0h2} \cdot n_2)) \text{ (daN)}$$

Apoyos de anclaje en ángulo y estrellamiento.

$$D_{th} = 50/100 \cdot T_{0h} \cdot n \text{ (daN)}$$

Este esfuerzo se combinará con la resultante de ángulo.

Apoyos fin de línea

$$D_{th} = 100/100 \cdot T_{0h} \cdot n \text{ (daN)}$$

Siendo:

n, n_1, n_2 = número total de conductores.

T_{0h}, T_{0h1}, T_{0h2} = Componente horizontal de la tensión en las condiciones -15 °C (Zona B) y -20 °C (Zona C) con sobrecarga de hielo (daN).

1.5.4. Rotura de conductores (Apdo. 3.1.5)

- El esfuerzo debido a la rotura de conductores "Rotv" en zona A, aplicado en el punto donde produzca la sollicitación más desfavorable produciendo un esfuerzo de torsión, se obtiene:

Apoyos de alineación y de ángulo con cadenas de suspensión

- Se prescinde siempre que se cumplan las condiciones especificadas en el apdo 3.5.3.

- Si no se cumplen esas condiciones, se considerará el esfuerzo unilateral correspondiente a la rotura de un solo conductor "Rotv", aplicado en el punto que produzca la sollicitación más desfavorable.

$$\text{Rotv} = T_{0h} \text{ (daN)}$$

Apoyos de alineación y de ángulo con cadenas de amarre

- Se prescinde siempre que se cumplan las condiciones especificadas en el apdo 3.5.3.

- Si no se cumplen esas condiciones, se considerará el esfuerzo unilateral correspondiente a la rotura de un solo conductor "Rotv", aplicado en el punto que produzca la sollicitación más desfavorable.

$$\text{Rotv} = T_{0h} \text{ (daN)}$$

Apoyos de anclaje en alineación, anclaje en ángulo y estrellamiento

$$\text{Rotv} = T_{0h} \text{ (simplex, un sólo conductor por fase) (daN)}$$

$$\text{Rotv} = T_{0h} \cdot n_{cf} \cdot 0,5 \text{ (dúplex, tríplex, cuadruplex; dos, tres o cuatro conductores por fase) (daN)}$$

Fin de línea

$$\text{Rotv} = T_{0h} \cdot n_{cf} \text{ (daN)}$$

$$\text{Rotv} = 2 \cdot T_{0h} \cdot n_{cf} \text{ (montaje tresbolillo y bandera) (daN)}$$



Siendo:

ncf = número de conductores por fase.

T_{0h} = Componente horizontal de la tensión en las condiciones de -5 °C (zona A), -10 °C (zona B) y -15 °C (zona C) con sobrecarga de viento (daN).

- El esfuerzo debido a la rotura de conductores "Roth" en zonas B y C, aplicado en el punto donde produzca la sollicitación más desfavorable produciendo un esfuerzo de torsión, se obtiene:

Apoyos de alineación y de ángulo con cadenas de suspensión

- Se prescinde siempre que se cumplan las condiciones especificadas en el apdo 3.5.3.

- Si no se cumplen esas condiciones, se considerará el esfuerzo unilateral correspondiente a la rotura de un solo conductor "Roth", aplicado en el punto que produzca la sollicitación más desfavorable.

$$Roth = T_{0h} \text{ (daN)}$$

Apoyos de alineación y de ángulo con cadenas de amarre

- Se prescinde siempre que se cumplan las condiciones especificadas en el apdo 3.5.3.

- Si no se cumplen esas condiciones, se considerará el esfuerzo unilateral correspondiente a la rotura de un solo conductor "Roth", aplicado en el punto que produzca la sollicitación más desfavorable.

$$Roth = T_{0h} \text{ (daN)}$$

Apoyos de anclaje en alineación, anclaje en ángulo y estrellamiento

$$Roth = T_{0h} \text{ (simplex, un sólo conductor por fase) (daN)}$$

$$Roth = T_{0h} \cdot ncf \cdot 0,5 \text{ (dúplex, tríplex, cuadruplex; dos, tres o cuatro conductores por fase) (daN)}$$

Fin de línea

$$Roth = T_{0h} \cdot ncf \text{ (daN)}$$

$$Roth = 2 \cdot T_{0h} \cdot ncf \text{ (montaje tresbolillo y bandera) (daN)}$$

Siendo:

ncf = número de conductores por fase.

T_{0h} = Componente horizontal de la tensión en las condiciones de -15 °C (Zona B) y -20 °C (Zona C) con sobrecarga de hielo (daN).

1.5.5. Resultante de ángulo (Apdo. 3.1.6)

El esfuerzo resultante de ángulo "Rav" de las tracciones de los conductores en la hipótesis 1ª para las zonas A, B y C se obtiene del siguiente modo:

$$Rav = \sqrt{(T_{h1} \cdot n_1)^2 + (T_{h2} \cdot n_2)^2} - 2 \cdot (T_{h1} \cdot n_1) \cdot (T_{h2} \cdot n_2) \cdot \cos [180 - \alpha] \text{ (daN)}$$

El esfuerzo resultante de ángulo "Rav" se descompondrá en dos esfuerzos, uno en dirección longitudinal a la línea "RavL" y otro en dirección transversal a la línea "RavT".

Siendo:

n_1, n_2 = Número de conductores.

T_{h1}, T_{h2} = Tensiones horizontales en las condiciones de -5 °C (zona A), -10 °C (zona B) y -15 °C (zona C) con sobrecarga de viento (daN).

α = Ángulo que forman T_{h1} y T_{h2} (gr. sexa.).

El esfuerzo resultante de ángulo "Rah" de las tracciones de los conductores en la hipótesis 2ª para las zonas B y C se obtiene del siguiente modo:

$$Rah = \sqrt{(T_{h1} \cdot n_1)^2 + (T_{h2} \cdot n_2)^2} - 2 \cdot (T_{h1} \cdot n_1) \cdot (T_{h2} \cdot n_2) \cdot \cos [180 - \alpha] \text{ (daN)}$$

El esfuerzo resultante de ángulo "Rah" se descompondrá en dos esfuerzos, uno en dirección longitudinal a la línea "RahL" y otro en dirección transversal a la línea "RahT".

Siendo:

n_1, n_2 = Número de conductores.

T_{h1}, T_{h2} = Tensiones horizontales en las condiciones de $-15\text{ }^\circ\text{C}$ (zona B) y $-20\text{ }^\circ\text{C}$ (zona C) con sobrecarga de hielo (daN).

α = Angulo que forman T_{h1} y T_{h2} (gr. sexa.).

El esfuerzo resultante de ángulo "Ravd" de las tracciones de los conductores en la hipótesis 3ª para la zona A se obtiene del siguiente modo:

$$Ravd = \sqrt{((T_{h1} \cdot n_1)^2 + (T_{h1} \cdot n_1 - Dtv)^2 - 2 \cdot (T_{h1} \cdot n_1) \cdot (T_{h1} \cdot n_1 - Dtv) \cdot \cos [180 - \alpha])} \text{ (daN)}$$

El esfuerzo resultante de ángulo "Ravd" se descompondrá en dos esfuerzos, uno en dirección longitudinal a la línea "RavdL" y otro en dirección transversal a la línea "RavdT".

Siendo:

n_1 = Número de conductores.

T_{h1} = Tensiones horizontales en las condiciones de $-5\text{ }^\circ\text{C}$ (zona A), $-10\text{ }^\circ\text{C}$ (zona B) y $-15\text{ }^\circ\text{C}$ (zona C) con sobrecarga de viento (daN).

Dtv = Desequilibrio de tracciones en la hipótesis de viento.

α = Angulo que forman T_{h1} y $(T_{h1} - Dtv)$ (gr. sexa.).

El esfuerzo resultante de ángulo "Rahd" de las tracciones de los conductores en la hipótesis 3ª para las zonas B y C se obtiene del siguiente modo:

$$Rahd = \sqrt{((T_{h1} \cdot n_1)^2 + (T_{h1} \cdot n_1 - Dth)^2 - 2 \cdot (T_{h1} \cdot n_1) \cdot (T_{h1} \cdot n_1 - Dth) \cdot \cos [180 - \alpha])} \text{ (daN)}$$

El esfuerzo resultante de ángulo "Rahd" se descompondrá en dos esfuerzos, uno en dirección longitudinal a la línea "RahdL" y otro en dirección transversal a la línea "RahdT".

Siendo:

n_1 = Número de conductores.

T_{h1} = Tensiones horizontales en las condiciones de $-15\text{ }^\circ\text{C}$ (zona B) y $-20\text{ }^\circ\text{C}$ (zona C) con sobrecarga de hielo (daN).

Dth = Desequilibrio de tracciones en la hipótesis de hielo.

α = Angulo que forman T_{h1} y $(T_{h1} - Dth)$ (gr. sexa.).

El esfuerzo resultante de ángulo "Ravr" de la rotura de conductores en la hipótesis 4ª para la zona A se obtiene del siguiente modo:

$$Ravr = \sqrt{((T_{h1} \cdot n_1)^2 + (T_{h2} \cdot n_2)^2 - 2 \cdot (T_{h1} \cdot n_1) \cdot (T_{h2} \cdot n_2) \cdot \cos [180 - \alpha])} \text{ (daN)}$$

El esfuerzo resultante de ángulo "Ravr" se descompondrá en dos esfuerzos, uno en dirección longitudinal a la línea "RavrL" y otro en dirección transversal a la línea "RavrT".

Siendo:

n_1, n_2 = Número de conductores quitando los conductores que se han roto.

T_{h1}, T_{h2} = Tensiones horizontales en las condiciones de $-5\text{ }^\circ\text{C}$ (zona A), $-10\text{ }^\circ\text{C}$ (zona B) y $-15\text{ }^\circ\text{C}$ (zona C) con sobrecarga de viento (daN).

α = Angulo que forman T_{h1} y T_{h2} (gr. sexa.).

El esfuerzo resultante de ángulo "Rahr" de la rotura de conductores en la hipótesis 4ª para las zonas B y C se obtiene del siguiente modo:

$$Rahr = \sqrt{((T_{h1} \cdot n_1)^2 + (T_{h2} \cdot n_2)^2 - 2 \cdot (T_{h1} \cdot n_1) \cdot (T_{h2} \cdot n_2) \cdot \cos [180 - \alpha])} \text{ (daN)}$$

El esfuerzo resultante de ángulo "Rahr" se descompondrá en dos esfuerzos, uno en dirección longitudinal a la línea "RahrL" y otro en dirección transversal a la línea "RahrT".

Siendo:

n_1, n_2 = Número de conductores quitando los conductores que se han roto.

T_{h1}, T_{h2} = Tensiones horizontales en las condiciones de $-15\text{ }^\circ\text{C}$ (zona B) y $-20\text{ }^\circ\text{C}$ (zona C) con sobrecarga de hielo (daN).

α = Angulo que forman T_{h1} y T_{h2} (gr. sexa.).

*Nota: En los apoyos de estrellamiento las operaciones anteriores se han realizado tomando las tensiones dos a dos para conseguir la resultante total.

1.5.6. Esfuerzos descentrados

En los apoyos fin de línea, cuando tienen el montaje al tresbolillo o bandera, aparecen por la disposición de la cruceta esfuerzos descentrados en condiciones normales, cuyo valor será:

$$Esdt = T_{0h} \cdot ncf \text{ (daN) (tresbolillo)}$$

$$Esdb = 3 \cdot T_{0h} \cdot ncf \text{ (daN) (bandera)}$$

Siendo:

ncf = número de conductores por fase.

T_{0h} = Componente horizontal de la tensión en las condiciones más desfavorables de tensión máxima.

1.5.7. Esfuerzos equivalentes

Los esfuerzos horizontales de los apoyos vienen especificados en un punto de ensayo, situado en la cogolla (excepto en los apoyos de hormigón y de chapa metálica que están 0,25 m por debajo de la cogolla).

Si los esfuerzos están aplicados en otro punto se aplicará un coeficiente reductor o de mayoración.

- Coeficiente reductor del esfuerzo nominal. Se aplica para esfuerzos horizontales a mayor altura del punto de ensayo, cuyo valor será:

Apoyos de celosía y presilla

$$K = 4,6 / (H_S + 4,6)$$

Apoyos de hormigón

$$K = 5,4 / (H_S + 5,25)$$

Apoyos de chapa metálica

$$K = 4,6 / (H_S + 4,85)$$

- Coeficiente de mayoración del esfuerzo nominal. Se aplica para esfuerzos horizontales a menor altura del punto de ensayo, cuyo valor será:

$$K = H_{En} / H_F$$

Por tanto los esfuerzos horizontales aplicados en el punto de ensayo serán:

$$T = T_c / K$$

$$L = L_c / K$$

El esfuerzo horizontal equivalente soportado por el apoyo será:

- Existe solamente esfuerzo transversal.

$$F = T$$

- Existe solamente esfuerzo longitudinal.

$$F = L$$

- Existe esfuerzo transversal y longitudinal simultáneamente.

En apoyos de celosía, presilla, hormigón vibrado hueco y chapa circular.

$$F = T + L$$

En apoyos de hormigón vibrado y chapa rectangular con viento sobre la cara secundaria.

$$F = RU \cdot T + L$$

En apoyos de hormigón vibrado y chapa rectangular sin viento o con viento sobre la cara principal.

$$F = T + RN \cdot L$$

El esfuerzo de torsión aplicado en el punto de ensayo será:

$$L_t = L_{tc} \cdot D_c / D_n$$

En apoyos de hormigón vibrado y chapa rectangular el apoyo se orienta con su esfuerzo nominal principal en dirección del esfuerzo mayor (T o L).

Siendo:

H_{En} = Distancia desde el punto de ensayo de los esfuerzos horizontales hasta el terreno (m).

H_S = Distancia por encima de la cogolla, donde se aplican los esfuerzos horizontales (m).

H_F = Distancia desde punto de aplicación de los esfuerzos horizontales hasta el terreno (m).

D_n = Distancia del punto de ensayo del esfuerzo de torsión al eje del apoyo (m).

D_c = Distancia del punto de aplicación de los conductores al eje del apoyo (m).

H_v = Altura del punto de aplicación del esfuerzo del viento (m).

E_{va} = Esfuerzo del viento sobre el apoyo (daN).

E_{vaRed} = Esfuerzo del viento sobre el apoyo reducido al punto de ensayo (daN).

$$E_{vaRed} = E_{va} \cdot H_v / H_{En}$$

R_U = Esfuerzo nominal principal / (Esfuerzo nominal secundario – E_{vaRed}).

R_N = Esfuerzo nominal principal / Esfuerzo nominal secundario.

T_c = Esfuerzo transversal en el punto de aplicación de los conductores (daN).

L_c = Esfuerzo longitudinal en el punto de aplicación de los conductores (daN).

L_{tc} = Esfuerzo de torsión en el punto de aplicación de los conductores (daN).

F = Esfuerzo horizontal equivalente (daN).

T = Esfuerzo transversal en el punto de ensayo (daN).

L = Esfuerzo longitudinal en el punto de ensayo (daN).

L_t = Esfuerzo de torsión en el punto de ensayo (daN).

1.5.8. Apoyo adoptado

El apoyo adoptado deberá soportar la combinación de esfuerzos considerados en cada hipótesis (V,F,Lt). A estos esfuerzos se le aplicará un coeficiente de seguridad si el apoyo es reforzado.

- Hipótesis sin esfuerzo de torsión.

El esfuerzo horizontal debe cumplir la ecuación:

$$E_n \geq F$$

En apoyos de hormigón el esfuerzo vertical debe cumplir la ecuación:

$$V_n \geq V$$

En apoyos que no sean de hormigón se aplicará la ecuación resistente:

$$(3 \cdot V_n) \geq V$$

$$(5 \cdot E_n + V_n) \geq (5 \cdot F + V)$$

- Hipótesis con esfuerzo de torsión.

El esfuerzo horizontal debe cumplir la ecuación:

$$E_{nt} \geq F$$

El esfuerzo vertical debe cumplir la ecuación:

$$V_{nt} \geq V$$

El esfuerzo de torsión debe cumplir la ecuación:

$$E_T \geq L_t$$

Siendo:

V = Cargas verticales.

F = Esfuerzo horizontal equivalente.

L_t = Esfuerzo de torsión.

E_n = Esfuerzo nominal sin torsión del apoyo.

E_{nt} = Esfuerzo nominal con torsión del apoyo.

V_n = Esfuerzo vertical sin torsión del apoyo.

V_{nt} = Esfuerzo vertical con torsión del apoyo.

E_T = Esfuerzo de torsión del apoyo.

1.6. CIMENTACIONES (Apdo. 3.6).

Las cimentaciones se podrán realizar mediante zapatas monobloque o zapatas aisladas. En ambos casos se producirán dos momentos, uno debido al esfuerzo en punta y otro debido al viento sobre el apoyo.

Estarán situados los dos momentos, horizontalmente en el centro del apoyo y verticalmente a ras de tierra.

Momento debido al esfuerzo en punta

El momento debido al esfuerzo en punta "M_{ep}" se obtiene:

$$M_{ep} = E_p \cdot H_L$$

Siendo:

E_p = Esfuerzo en punta (daN).

H_L = Altura libre del apoyo (m).

Momento debido al viento sobre el apoyo

El momento debido al esfuerzo del viento sobre el apoyo "M_{ev}" se obtiene:

$$M_{ev} = E_{va} \cdot H_v$$

Siendo:

E_{va} = Esfuerzo del viento sobre el apoyo (daN). Según apdo. 3.1.2.3 se obtiene:

E_{va} = 170 · (v/120)² · η · S (apoyos de celosía).

E_{va} = 100 · (v/120)² · S (apoyos con superficies planas).

E_{va} = 70 · (v/120)² · S (apoyos con superficies cilíndricas).

v = Velocidad del viento (Km/h).

S = Superficie definida por la silueta del apoyo (m²).

η = Coeficiente de opacidad. Relación entre la superficie real de la cara y el área definida por su silueta.

H_v = Altura del punto de aplicación del esfuerzo del viento (m). Se obtiene:

$$H_v = H/3 \cdot (d_1 + 2 \cdot d_2) / (d_1 + d_2) \text{ (m)}$$

H = Altura total del apoyo (m).

d₁ = anchura del apoyo en el empotramiento (m).

d₂ = anchura del apoyo en la cogolla (m).

1.6.1. Zapatas Monobloque.

Las zapatas monobloque están compuestas por macizos de hormigón de un solo bloque.

Momento de fallo al vuelco

Para que un apoyo permanezca en su posición de equilibrio, el momento creado por las fuerzas exteriores a él ha de ser absorbido por la cimentación, debiendo cumplirse por tanto:

$$M_f \geq 1,65 \cdot (M_{ep} + M_{ev})$$

Siendo:

M_f = Momento de fallo al vuelco. Momento absorbido por la cimentación (daN · m).

M_{ep} = Momento producido por el esfuerzo en punta (daN · m).

M_{ev} = Momento producido por el esfuerzo del viento sobre el apoyo (daN · m).

Momento absorbido por la cimentación

El momento absorbido por la cimentación " M_f " se calcula por la fórmula de Sulzberger:

$$M_f = [139 \cdot C_2 \cdot a \cdot h^4] + [a^3 \cdot (h + 0,20) \cdot 2420 \cdot (0,5 - 2/3 \cdot \sqrt{(1,1 \cdot h/a - 1/10 \cdot C_2)})]$$

Siendo:

C_2 = Coeficiente de compresibilidad del terreno a la profundidad de 2 m (daN/cm³).

a = Anchura del cimiento (m).

h = Profundidad del cimiento (m).

1.6.2. Zapatas Aisladas.

Las zapatas aisladas están compuestas por un macizo de hormigón para cada pata del apoyo.

Fuerza de rozamiento de las tierras

Cuando la zapata intenta levantar un volumen de tierra, este opone una resistencia cuyo valor será:

$$F_{rt} = \delta_t \cdot \sum (\gamma^2 \cdot L) \cdot \text{tg} [\phi/2]$$

Siendo:

δ_t = Densidad de las tierras de que se trata (1600 daN/ m³).

γ = Longitudes parciales del macizo, en m.

L = Perímetro de la superficie de contacto, en m.

ϕ = Angulo de las tierras (generalmente = 45°).

Peso de la tierra levantada

El peso de la tierra levantada será:

$$P_t = V_t \cdot \delta_t, \text{ en daN.}$$

Siendo:

$V_t = 1/3 \cdot h \cdot (S_s + S_i + \sqrt{(S_s \cdot S_i)})$; volumen de tierra levantada, que corresponde a un tronco de pirámide, en m³.

δ_t = Densidad de la tierra, en daN/ m³.

h = Altura del tronco de pirámide de la tierra levantada, en m.

S_s = Superficie superior del tronco de pirámide de la tierra levantada, en m².

S_i = Superficie inferior del tronco de pirámide de la tierra levantada, en m².

Al volumen de tierra " V_t ", habrá que quitarle el volumen del macizo de hormigón que hay enterrado.

Peso del macizo de hormigón

El peso del macizo de hormigón de la zapata será:

$$P_h = V_h \cdot \delta_h, \text{ en daN.}$$

Siendo:

δ_h = Densidad del macizo de hormigón, en daN/ m³.

$V_h = \sum V_{hi}$; los volúmenes " V_{hi} " pueden ser cubos, pirámides o troncos de pirámide, en m³.

$V_i = 1/3 \cdot h \cdot (S_s + S_i + \sqrt{(S_s \cdot S_i)})$; volumen del tronco de pirámide, en m³.

$V_i = 1/3 \cdot h \cdot S$; volumen de la pirámide, en m³.

$V_i = h \cdot S$; volumen del cubo, en m³.

h = Altura del cubo, pirámide o tronco de pirámide, en m.



S_s = Superficie superior del tronco de pirámide, en m^2 .

S_i = Superficie inferior del tronco de pirámide, en m^2 .

S = Superficie de la base del cubo o pirámide, en m^2 .

Esfuerzo vertical debido al esfuerzo en punta

El esfuerzo vertical que tiene que soportar la zapata debido al esfuerzo en punta "Fep" se obtiene:

$$F_{ep} = 0,5 \cdot (M_{ep} + M_{ev} \cdot f) / \text{Base}, \text{ en daN.}$$

Siendo:

M_{ep} = Momento producido por el esfuerzo en punta, en daN · m.

M_{ev} = Momento producido por el esfuerzo del viento sobre el apoyo, en daN · m.

f = Factor que vale 1 si el coeficiente de seguridad del apoyo es normal y 1,25 si el coeficiente de seguridad es reforzado.

Base = Base del apoyo, en m.

Esfuerzo vertical debido a los pesos

Sobre la zapata actuarán esfuerzos verticales debidos a los pesos, el valor será:

$$F_V = T_V / 4 + P_a / 4 + P_t + P_h, \text{ en daN.}$$

Siendo:

T_V = Esfuerzos verticales del cálculo de los apoyos, en daN.

P_a = Peso del apoyo, en daN.

P_t = Peso de la tierra levantada, en daN.

P_h = Peso del hormigón de la zapata, en daN.

Esfuerzo total sobre la zapata

El esfuerzo total que actúa sobre la zapata será:

$$F_T = F_{ep} + F_V, \text{ en daN.}$$

Siendo:

F_{ep} = Esfuerzo debido al esfuerzo en punta, en daN.

F_V = Esfuerzo debido a los esfuerzos verticales, en daN.

Comprobación de las zapatas

Si el esfuerzo total que actúa sobre la zapata tiende a levantar el macizo de hormigón, habrá que comprobar el coeficiente de seguridad "Cs", cuyo valor será:

$$Cs = (F_V + F_{rt}) / F_{ep} > 1,5.$$

Si el esfuerzo total que actúa sobre la zapata tiende a hundir el macizo de hormigón, habrá que comprobar que el terreno tiene la debida resistencia "Rt", cuyo valor será:

$$R_t = F_T / S, \text{ en daN/cm}^2.$$

Siendo:

F_V = Esfuerzo debido a los esfuerzos verticales, en daN.

F_{rt} = Esfuerzo de rozamiento de las tierras, en daN.

F_{ep} = Esfuerzo debido al esfuerzo en punta, en daN.

F_T = Esfuerzo total sobre la zapata, en daN.

S = Superficie de la base del macizo, en cm^2 .

1.7. CADENA DE AISLADORES.

1.7.1. Cálculo eléctrico

El grado de aislamiento respecto a la tensión de la línea se obtiene colocando un número de aisladores suficiente "NAis", cuyo número se obtiene:

$$NAis = Nia \cdot Ume / Llf$$

Siendo:

NAis = número de aisladores de la cadena.

Nia = Nivel de aislamiento recomendado según las zonas por donde atraviesa la línea (cm/kV).

Ume = Tensión más elevada de la línea (kV).

Llf = Longitud de la línea de fuga del aislador elegido (cm).

1.7.2. Cálculo mecánico

Mecánicamente, el coeficiente de seguridad a la rotura de los aisladores "Csm" ha de ser mayor de 3. El aislador debe soportar las cargas normales que actúan sobre él.

$$Csmv = Qa / (Pv + Pca) > 3$$

Siendo:

Csmv = coeficiente de seguridad a la rotura de los aisladores con cargas normales.

Qa = Carga de rotura del aislador (daN).

Pv = El esfuerzo vertical transmitido por los conductores al aislador (daN).

Pca = Peso de la cadena de aisladores y herrajes (daN).

El aislador debe soportar las cargas anormales que actúan sobre él.

$$Csmh = Qa / (Toh \cdot ncf) > 3$$

Siendo:

Csmh = coeficiente de seguridad a la rotura de los aisladores con cargas anormales.

Qa = Carga de rotura del aislador (daN).

Toh = Tensión horizontal máxima en las condiciones más desfavorables (daN).

ncf = número de conductores por fase.

1.7.3. Longitud de la cadena

La longitud de la cadena Lca será:

$$Lca = NAis \cdot LAis \quad (m)$$

Siendo:

Lca = Longitud de la cadena (m).

NAis = número de aisladores de la cadena.

LAis = Longitud de un aislador (m).

1.7.4. Peso de la cadena

El peso de la cadena Pca será:

$$Pca = NAis \cdot PAis \quad (daN)$$

Siendo:

Pca = Peso de la cadena (daN).

NAis = número de aisladores de la cadena.

PAis = Peso de un aislador (daN).

1.7.5. Esfuerzo del viento sobre la cadena

El esfuerzo del viento sobre la cadena Eca será:

$$Eca = k \cdot (DAis / 1000) \cdot Lca \quad (daN)$$

Siendo:

E_{ca} = Esfuerzo del viento sobre la cadena (daN).

$k = 70 \cdot (v/120)^2$. Según apdo 3.1.2.2.

v = Velocidad del viento (Km/h).

DA_{is} = Diámetro máximo de un aislador (mm).

L_{ca} = Longitud de la cadena (m).

1.8. DISTANCIAS DE SEGURIDAD.

1.8.1. Distancia de los conductores al terreno

La altura de los apoyos será la necesaria para que los conductores, con su máxima flecha vertical, queden situados por encima de cualquier punto del terreno o superficies de agua no navegables a una altura mínima de:

$$D = D_{add} + D_{el} = 5,3 + D_{el} \text{ (m), mínimo 6 m.}$$

Siendo:

D_{add} = Distancia de aislamiento adicional (m).

D_{el} = Distancia de aislamiento en el aire mínima especificada, para prevenir una descarga disruptiva entre conductores de fase y objetos a potencial de tierra en sobretensiones de frente lento o rápido, según tabla 15 del apdo. 5.2 (m).

1.8.2. Distancia de los conductores entre sí

La distancia de los conductores entre sí "D" debe ser como mínimo:

$$D = k \cdot \sqrt{(F + L)} + k' \cdot D_{pp} \text{ (m).}$$

Siendo:

k = Coeficiente que depende de la oscilación de los conductores con el viento, según tabla 16 del apdo. 5.4.1.

L = Longitud de la cadena de suspensión (m). Si la cadena es de amarre $L=0$.

F = Flecha máxima (m).

$k' = 0,75$.

D_{pp} = Distancia de aislamiento en el aire mínima especificada, para prevenir una descarga disruptiva entre conductores de fase durante sobretensiones de frente lento o rápido, según tabla 15 del apdo. 5.2 (m).

1.8.3. Distancia de los conductores al apoyo

La distancia mínima de los conductores al apoyo " d_s " será de:

$$d_s = D_{el} \text{ (m), mínimo de 0,2 m.}$$

Siendo:

D_{el} = Distancia de aislamiento en el aire mínima especificada, para prevenir una descarga disruptiva entre conductores de fase y objetos a potencial de tierra en sobretensiones de frente lento o rápido, según tabla 15 del apdo. 5.2 (m).

1.9. ANGULO DE DESVIACION DE LA CADENA DE SUSPENSION.

Debido al esfuerzo del viento sobre los conductores, las cadenas de suspensión en apoyos de alineación y de ángulo sufren una desviación respecto a la vertical. El ángulo máximo de desviación de la cadena " γ " no podrá ser superior al ángulo " μ " máximo permitido para que se mantenga la distancia del conductor al apoyo.

$$\text{tg } \gamma = (P_v + E_{ca}/2) / (P_{-X^\circ C+V/2} + P_{ca}/2) = E_{tv} / P_t \text{ , en apoyos de alineación.}$$

$$\text{tg } \gamma = (P_v \cdot \cos[(180-\alpha)/2] + R_{av} + E_{ca}/2) / (P_{-X^\circ C+V/2} + P_{ca}/2) = E_{tv} / P_t \text{ , en apoyos de ángulo.}$$

Siendo:

$\text{tg } \gamma$ = Tangente del ángulo que forma la cadena de suspensión con la vertical, al desviarse por la acción del viento.

P_v = Esfuerzo de la mitad de la presión de viento sobre el conductor (120 km/h) (daN).

E_{ca} = Esfuerzo de la mitad de la presión de viento sobre la cadena de aisladores y herrajes (120 km/h) (daN).

$P_{-X^\circ C+V/2}$ = Peso total del conductor que gravita sobre el apoyo en las condiciones de una $T^a X$ (-5 °C en zona A, -10 °C en zona B, -15 °C en zona C) con sobrecarga mitad de la presión de viento (120 km/h) (daN).

P_{ca} = Peso de la cadena de aisladores y herrajes (daN).

α = Ángulo que forman los conductores de la línea (gr. sexa.).

R_{av} = Resultante de ángulo en las condiciones de -5 °C en zona A, -10 °C en zona B y -15 °C en zona C con sobrecarga

mitad de la presión de viento (120 km/h) (daN).

Si el valor del ángulo de desviación de la cadena " γ " es mayor del ángulo máximo permitido " μ ", se deberá colocar un contrapeso de valor:

$$G = E_{tv} / \text{tg } \mu - P_t$$

1.10. DESVIACION HORIZONTAL DE LAS CATENARIAS POR LA ACCION DEL VIENTO.

$$d_H = z \cdot \text{sen } \alpha$$

Siendo:

d_H = Desviación horizontal de las catenarias por la acción del viento (m).

z = Distancia entre el punto de la catenaria y la recta de unión de los puntos de sujeción (m).

α = Angulo que forma la resultante del viento con el peso propio del conductor.



Línea Alta Tensión 1

2. DATOS GENERALES DE LA INSTALACION.

Tensión de la línea: 20 kV.
Tensión más elevada de la línea: 24 kV.
Velocidad del viento: 120 km/h.
Zonas: A.

CONDUCTOR.

Denominación: LA-110 (94-AL1/22-ST1A).
Sección: 116.2 mm² .
Diámetro: 14 mm.
Carga de Rotura: 4310 daN.
Módulo de elasticidad: 8000 daN/mm² .
Coeficiente de dilatación lineal: 17.8 · 10⁻⁶ .
Peso propio: 0.425 daN/m.
Peso propio más sobrecarga de viento: 0,941 daN/m.
Peso propio más sobrecarga con la mitad del viento: 0,598 daN/m.
Peso propio más sobrecarga de hielo (Zona B): 1,098 daN/m.
Peso propio más sobrecarga de hielo (Zona C): 1,772 daN/m.

3. DISTANCIAS DE SEGURIDAD.

3.1. Distancia de los conductores al terreno

La altura de los apoyos será la necesaria para que los conductores, con su máxima flecha vertical, queden situados por encima de cualquier punto del terreno o superficies de agua no navegables a una altura mínima de.

$$dst_{des} = Dadd + Del = 5,3 + 0,22 = 5,52 \text{ m.}; \text{mínimo } 6\text{m.}$$

$$dst_{des} = 6 \text{ m.}$$

$$dst_{ais} = 6 \text{ m.}$$

$$dst_{rec} = 6 \text{ m.}$$

Siendo:

Dadd = Distancia de aislamiento adicional, para asegurar el valor Del con el terreno.

Del = Distancia de aislamiento en el aire mínima especificada, para prevenir una descarga disruptiva entre conductores de fase y objetos a potencial de tierra en sobretensiones de frente lento o rápido.

3.2. Distancia de los conductores entre sí

La distancia de los conductores entre sí D debe ser como mínimo:

$$D_{des} = k \cdot \sqrt{(F + L)} + k' \cdot Dpp$$

$$D_{rec} = 1/3 \cdot k \cdot \sqrt{(F + L)} + k' \cdot Dpp$$

Siendo:

k = Coeficiente que depende de la oscilación de los conductores con el viento, según tabla 16 del apdo. 5.4.1.

L = Longitud de la cadena de suspensión (m). Si la cadena es de amarre L=0.

F = Flecha máxima (m).

Dpp = Distancia de aislamiento en el aire mínima especificada, para prevenir una descarga disruptiva entre conductores de fase durante sobretensiones de frente lento o rápido.

apoyo 9

$$D_{des} = 0,6 \cdot \sqrt{(1,01 + 0)} + 0,75 \cdot 0,25 = 0,79 \text{ m}$$

apoyo 7

Cruceta Principal

$$D_{des} = 0,6 \cdot \sqrt{(2,5 + 0)} + 0,75 \cdot 0,25 = 1,14 \text{ m}$$

Cruceta de Derivación

apoyo 8

$$D_{des} = 0,6 \cdot \sqrt{(1,32 + 0)} + 0,75 \cdot 0,25 = 0,88 \text{ m}$$

apoyo 6

$$D_{des} = 0,6 \cdot \sqrt{(2,33 + 0)} + 0,75 \cdot 0,25 = 1,1 \text{ m}$$

apoyo 5

$$D_{des} = 0,6 \cdot \sqrt{(1,66 + 0)} + 0,75 \cdot 0,25 = 0,96 \text{ m}$$

apoyo 4

$$D_{des} = 0,6 \cdot \sqrt{(2,08 + 0)} + 0,75 \cdot 0,25 = 1,05 \text{ m}$$

apoyo 3

$$D_{des} = 0,6 \cdot \sqrt{(2,08 + 0)} + 0,75 \cdot 0,25 = 1,05 \text{ m}$$

apoyo 2

$$D_{des} = 0,6 \cdot \sqrt{(1,93 + 0)} + 0,75 \cdot 0,25 = 1,02 \text{ m}$$

apoyo 1

$$D_{des} = 0,6 \cdot \sqrt{(1,93 + 0)} + 0,75 \cdot 0,25 = 1,02 \text{ m}$$

apoyo 10

$$D_{des} = 0,6 \cdot \sqrt{(3,05 + 0)} + 0,75 \cdot 0,25 = 1,24 \text{ m}$$

apoyo 11

$$D_{des} = 0,6 \cdot \sqrt{(3,05 + 0)} + 0,75 \cdot 0,25 = 1,24 \text{ m}$$

3.3. Distancia de los conductores al apoyo

La distancia mínima de los conductores al apoyo dsa será de:

dsa = Del = 0,22 m.; mínimo 0,2 m.

dsa = 0,22 m.

Siendo:

Del = Distancia de aislamiento en el aire mínima especificada, para prevenir una descarga disruptiva entre conductores de fase y objetos a potencial de tierra en sobretensiones de frente lento o rápido.

5. CRUZAMIENTOS.

Ctra. A-379

Anchura: 7 m.

Distancia vertical:

Mínima: 7 m.

Calculada: 11,9 m.
Distancia horizontal al apoyo 7:
Mínima: 0 m.
Calculada: 71,1 m.
Distancia horizontal al apoyo 6:
Mínima: 0 m.
Calculada: 54,56 m.

Ctra. Santaella-El Fontanr

Anchura: 7 m.
Distancia vertical:
Mínima: 7 m.
Calculada: 10,26 m.
Distancia horizontal al apoyo 6:
Mínima: 0 m.
Calculada: 88,2 m.
Distancia horizontal al apoyo 5:
Mínima: 0 m.
Calculada: 7,1 m.

6. TENSIONES Y FLECHAS EN HIPOTESIS REGLAMENTARIAS.

Vano	Conductor	Longit. (m)	Desni. (m)	Vano Regula. (m)	Hipótesis de Tensión Máxima							
					-5°C+V Toh(daN)	-10°C+V Toh(daN)	-15°C+H Toh(daN)	-15°C+H+V Toh(daN)	-15°C+V Toh(daN)	-20°C+H Toh(daN)	-20°C+H+V Toh(daN)	
9-8	LA-110 (94-AL1/22-ST1A)	81,36	-0,6	81,36	1.076,5							
8-7	LA-110 (94-AL1/22-ST1A)	95,04	-7,6	95,04	1.069,5							
7-6	LA-110 (94-AL1/22-ST1A)	132,66	-4,1	132,66	1.073,2							
6-5	LA-110 (94-AL1/22-ST1A)	109,3	0,7	109,3	1.075,9							
5-4	LA-110 (94-AL1/22-ST1A)	97,5	2,3	97,5	1.075,1							
4-3	LA-110 (94-AL1/22-ST1A)	124	7,45	124	1.070,4							
3-2	LA-110 (94-AL1/22-ST1A)	83,35	6	83,35	1.071,1							
2-1	LA-110 (94-AL1/22-ST1A)	118,88	7,6	118,88	1.070,2							
7-10	LA-110 (94-AL1/22-ST1A)	138,29	-0,75	138,29	1.075,1							
10-11	LA-110 (94-AL1/22-ST1A)	154	-10,1	154	1.067,9							

Vano	Conductor	Longit. (m)	Desni. (m)	Vano Regula. (m)	Hipótesis de Flecha Máxima						Hipótesis Flecha Mínima		
					15°C+V		50°C		0°C+H		-5°C	-15°C	-20°C
					Th(daN)	F(m)	Th(daN)	F(m)	Th(daN)	F(m)	F(m)	F(m)	F(m)
9-8	LA-110 (94-AL1/22-ST1A)	81,36	-0,6	81,36	858	0,91	349,5	1,01			0,38		
8-7	LA-110 (94-AL1/22-ST1A)	95,04	-7,6	95,04	873,5	1,22	364,6	1,32			0,55		
7-6	LA-110 (94-AL1/22-ST1A)	132,66	-4,1	132,66	924,4	2,24	401,7	2,33			1,23		
6-5	LA-110 (94-AL1/22-ST1A)	109,3	0,7	109,3	898,5	1,57	382,5	1,66			0,76		
5-4	LA-110 (94-AL1/22-ST1A)	97,5	2,3	97,5	881,6	1,27	369,6	1,37			0,57		
4-3	LA-110 (94-AL1/22-ST1A)	124	7,45	124	912,4	1,99	393,7	2,08			1,04		
3-2	LA-110 (94-AL1/22-ST1A)	83,35	6	83,35	856,9	0,96	350,2	1,06					
2-1	LA-110 (94-AL1/22-ST1A)	118,88	7,6	118,88	906,1	1,84	389,3	1,93			0,94		
7-10	LA-110 (94-AL1/22-ST1A)	138,29	-0,75	138,29	931,9	2,42	406,5	2,5			1,36		
10-11	LA-110 (94-AL1/22-ST1A)	154	-10,1	154	941,2	2,97	413,6	3,05			1,81		

Vano	Conductor	Longit. (m)	Desni. (m)	Vano Regula. (m)	Hipótesis de Cálculo Apoyos					Desviación Cadenas Aisladores			
					-5°C+V Th(daN)	-10°C+V Th(daN)	-15°C+H Th(daN)	-15°C+V Th(daN)	-20°C+H Th(daN)	-5°C+V/2 Th(daN)	-10°C+V/2 Th(daN)	-15°C+V/2 Th(daN)	
9-8	LA-110 (94-AL1/22-ST1A)	81,36	-0,6	81,36	1.076,5						976,4		
8-7	LA-110 (94-AL1/22-ST1A)	95,04	-7,6	95,04	1.069,5						940,8		
7-6	LA-110 (94-AL1/22-ST1A)	132,66	-4,1	132,66	1.073,2						870,3		
6-5	LA-110 (94-AL1/22-ST1A)	109,3	0,7	109,3	1.075,9						917,8		
5-4	LA-110 (94-AL1/22-ST1A)	97,5	2,3	97,5	1.075,1						941,2		

4-3	LA-110 (94-AL1/22-ST1A)	124	7,45	124	1.070,4					883,3		
3-2	LA-110 (94-AL1/22-ST1A)	83,35	6	83,35	1.071,1					966,8		
2-1	LA-110 (94-AL1/22-ST1A)	118,88	7,6	118,88	1.070,2					892,8		
7-10	LA-110 (94-AL1/22-ST1A)	138,29	-0,75	138,29	1.075,1					862,6		
10-11	LA-110 (94-AL1/22-ST1A)	154	-10,1	154	1.067,9					830,8		

7. TENSIONES Y FLECHAS DE TENDIDO.

Vano	Conductor	Long. (m)	Desni. (m)	V.Reg. (m)	-20°C		-15°C		-10°C		-5°C		0°C	
					T(daN)	F(m)	T(daN)	F(m)	T(daN)	F(m)	T(daN)	F(m)	T(daN)	F(m)
9-8	LA-110 (94-AL1/22-ST1A)	81,36	-0,6	81,36							933,5	0,38	860,2	0,41
8-7	LA-110 (94-AL1/22-ST1A)	95,04	-7,6	95,04							881,5	0,55	813,2	0,59
7-6	LA-110 (94-AL1/22-ST1A)	132,66	-4,1	132,66							761,5	1,23	710,4	1,32
6-5	LA-110 (94-AL1/22-ST1A)	109,3	0,7	109,3							840,1	0,76	777,2	0,82
5-4	LA-110 (94-AL1/22-ST1A)	97,5	2,3	97,5							879	0,57	811,2	0,62
4-3	LA-110 (94-AL1/22-ST1A)	124	7,45	124							785,6	1,04	730,3	1,12
3-2	LA-110 (94-AL1/22-ST1A)	83,35	6	83,35							921,6	0,4	849,2	0,44
2-1	LA-110 (94-AL1/22-ST1A)	118,88	7,6	118,88							802	0,94	744,1	1,01
7-10	LA-110 (94-AL1/22-ST1A)	138,29	-0,75	138,29							747	1,36	698,6	1,45
10-11	LA-110 (94-AL1/22-ST1A)	154	-10,1	154							697,5	1,81	657,5	1,92

Vano	Conductor	Long. (m)	Desni. (m)	V.Reg. (m)	5°C		10°C		15°C		20°C		25°C	
					T(daN)	F(m)	T(daN)	F(m)	T(daN)	F(m)	T(daN)	F(m)	T(daN)	F(m)
9-8	LA-110 (94-AL1/22-ST1A)	81,36	-0,6	81,36	789,3	0,45	721,2	0,49	656,8	0,54	596,7	0,59	541,7	0,65
8-7	LA-110 (94-AL1/22-ST1A)	95,04	-7,6	95,04	747,9	0,64	686,4	0,7	629,2	0,77	576,8	0,83	529,4	0,91
7-6	LA-110 (94-AL1/22-ST1A)	132,66	-4,1	132,66	663,4	1,41	620,6	1,51	581,8	1,61	546,9	1,71	515,6	1,81
6-5	LA-110 (94-AL1/22-ST1A)	109,3	0,7	109,3	718,2	0,88	663,3	0,96	613	1,04	567,5	1,12	526,6	1,21
5-4	LA-110 (94-AL1/22-ST1A)	97,5	2,3	97,5	746,7	0,68	686	0,74	629,7	0,8	578,2	0,87	531,7	0,95
4-3	LA-110 (94-AL1/22-ST1A)	124	7,45	124	679,1	1,21	632,2	1,29	589,6	1,39	551,3	1,48	517	1,58
3-2	LA-110 (94-AL1/22-ST1A)	83,35	6	83,35	779,2	0,47	712,3	0,52	649,2	0,57	590,5	0,63	536,9	0,69
2-1	LA-110 (94-AL1/22-ST1A)	118,88	7,6	118,88	690,3	1,09	640,8	1,17	595,8	1,26	555,2	1,36	518,8	1,45
7-10	LA-110 (94-AL1/22-ST1A)	138,29	-0,75	138,29	654,3	1,55	613,9	1,66	577,4	1,76	544,6	1,87	515	1,97
10-11	LA-110 (94-AL1/22-ST1A)	154	-10,1	154	621	2,03	587,9	2,15	557,9	2,26	530,8	2,38	506,3	2,49

Vano	Conductor	Long. (m)	Desni. (m)	V.Reg. (m)	30°C		35°C		40°C		45°C		50°C		EDS
					T(daN)	F(m)	T(daN)	F(m)	T(daN)	F(m)	T(daN)	F(m)	T(daN)	F(m)	
9-8	LA-110 (94-AL1/22-	81,36	-0,6	81,36	492,3	0,71	448,6	0,78	410,5	0,86	377,7	0,93	349,5	1,01	15,24

8-7	ST1A) LA-110 (94- AL1/22- ST1A)	95,04	-7,6	95,04	487,3	0,99	450,1	1,07	417,6	1,15	389,2	1,24	364,6	1,32	14,6
7-6	LA-110 (94- AL1/22- ST1A)	132,66	-4,1	132,66	487,6	1,92	462,5	2,02	440	2,13	419,8	2,23	401,7	2,33	13,5
6-5	LA-110 (94- AL1/22- ST1A)	109,3	0,7	109,3	490,2	1,29	458	1,39	429,6	1,48	404,6	1,57	382,5	1,66	14,22
5-4	LA-110 (94- AL1/22- ST1A)	97,5	2,3	97,5	490,3	1,03	453,8	1,11	421,9	1,2	393,9	1,28	369,6	1,37	14,61
4-3	LA-110 (94- AL1/22- ST1A)	124	7,45	124	486,3	1,68	459,1	1,78	434,8	1,88	413,1	1,98	393,7	2,08	13,68
3-2	LA-110 (94- AL1/22- ST1A)	83,35	6	83,35	488,9	0,76	446,5	0,83	409,6	0,9	377,7	0,98	350,2	1,06	15,06
2-1	LA-110 (94- AL1/22- ST1A)	118,88	7,6	118,88	486,4	1,55	457,7	1,64	432,1	1,74	409,5	1,84	389,3	1,93	13,82
7-10	LA-110 (94- AL1/22- ST1A)	138,29	-0,75	138,29	488,5	2,08	464,7	2,19	443,3	2,29	424	2,4	406,5	2,5	13,4
10-11	LA-110 (94- AL1/22- ST1A)	154	-10,1	154	484,1	2,61	463,9	2,72	445,6	2,83	428,9	2,95	413,6	3,05	12,94

8. CALCULO DE APOYOS.

Apoyo	Tipo	Angulo Relativo gr.sex.	Hipótesis 1ª (Viento) (-5:A/-10:B/-15:C)°C+V				Hipótesis 2ª (Hielo) (-15:B/-20:C)°C+H			
			V (daN)	T (daN)	L (daN)	Lt (daN)	V (daN)	T (daN)	L (daN)	Lt (daN)
9	Fin Línea		78,2	111,1	3.229,5					
7	Estrellam.	15°; apo.10	264,2	3.032,4	716,1	275,4				
8	Ang. Am.	77,3°; apo.7	249	1.407,2	17,4					
6	Alin. Am		131,3	282						
5	Alin. Am		138,1	236,5						
4	Alin. Am		119,8	259,6						
3	Ang. Am.	67,4°; apo.2	146,4	2.374,1	1,7					
2	Ang. Am.	71,6°; apo.1	172,2	1.989,3	2,2					
1	Fin Línea		183,8	151,1	2.990,1					
10	Ang. Am.	73°; apo.7	305	1.990,3	18,3					
11	Fin Línea		19,1	203,2	3.203,7					

Apoyo	Tipo	Angulo Relativo gr.sex.	Hipótesis 3ª (Desequilibrio de tracciones) (-5:A)°C+V (-15:B/-20:C)°C+H				Hipótesis 4ª (Rotura de conductores) (-5:A)°C+V (-15:B/-20:C)°C+H				Dist.Lt (m)	Dist.Min. Cond. (m)
			V (daN)	T (daN)	L (daN)	Lt (daN)	V (daN)	T (daN)	L (daN)	Lt (daN)		
9	Fin Línea						57,4			717,7	1,5	0,79
7	Estrellam.	15°; apo.10	264,2	2.699,4	716,1	275,4	221	2.699,4	1.550,8	1.348,6	1,5	1,14
8	Ang. Am.	77,3°; apo.7	249	1.120,8	402,2							0,88
6	Alin. Am		131,3		423,6							1,1
5	Alin. Am		138,1		412,1							0,96
4	Alin. Am		119,8		423,3							1,05
3	Ang. Am.	67,4°; apo.2	146,4	1.988,3	387,1							1,05
2	Ang. Am.	71,6°; apo.1	172,2	1.631,8	397,9							1,02
1	Fin Línea						127,5			713,5	1,5	1,02
10	Ang. Am.	73°; apo.7	305	1.543	409,8							1,24
11	Fin Línea						17,9			889,9	1,5	1,24

9. APOYOS ADOPTADOS.

Apoyo	Tipo	Constitución	Coefic. Segur.	Angulo gr.sex.	Altura Total (m)	Esf. Nominal (daN)	Esf. Secund. (daN)	Esf.punta c.Tors. (daN)	Esf.Ver. s.Tors. (daN)	Esf.Ver. c.Tors. (daN)	Esfuer. Torsión (daN)	Dist. Torsión (m)	Peso (daN)
9	Fin Línea	Celosisa recto	R		14	4.500			800	800	1.400	1,5	
7	Estrellam.	Celosisa recto	R		16	7.000		5.000	1.200	1.200	2.500	1,5	
8	Ang. Am.	Celosisa recto	N	154,5°	14	2.000			600	600	1.400	1,5	
6	Alin. Am	Celosisa recto	N		16	1.000			600	600	700	1,5	
5	Alin. Am	Celosisa recto	N		14	2.000			600	600	1.400	1,5	
4	Alin. Am	Celosisa recto	N		16	1.000			600	600	700	1,5	
3	Ang. Am.	Celosisa recto	N	134,8°	16	3.000			800	800	1.400	1,5	
2	Ang. Am.	Celosisa recto	N	143,2°	16	3.000			800	800	1.400	1,5	
1	Fin Línea	Celosisa recto	N		16	4.500			800	800	1.400	1,5	
10	Ang. Am.	Celosisa recto	N	146°	18	3.000			800	800	1.400	1,5	
11	Fin Línea	Celosisa recto	N		16	4.500			800	800	1.400	1,5	

10. CRUCETAS ADOPTADAS.

Apoyo	Tipo	Constitución	Montaje	D.Cond. Cruceta (m)	a Brazo Superior (m)	b Brazo Medio (m)	c Brazo Inferior (m)	d D.Vert. Brazos (m)	e D.eje jabalcón (m)	f D.ref. jabalcón (m)	g Altura Tirante (m)	Peso (daN)
9	Fin Línea	Celosía recto	Tresbolillo Atir.	2,2	1	1	1,25	1,2			0,6	50
7	Estrellam.	Celosía recto	Tresbolillo Atir.	1,36	1,25	1,25	1,5	1,2			0,6	82,5
8	Ang. Am.	Celosía recto	Tresbolillo Atir.	2,29	1	1	1,25	1,2			0,6	75
6	Alin. Am.	Celosía recto	Tresbolillo Atir.	2,33	1	1	1,25	1,2			0,6	75
5	Alin. Am.	Celosía recto	Tresbolillo Atir.	2,33	1	1	1,25	1,2			0,6	75
4	Alin. Am.	Celosía recto	Tresbolillo Atir.	2,33	1	1	1,25	1,2			0,6	75
3	Ang. Am.	Celosía recto	Tresbolillo Atir.	2,2	1	1	1,25	1,2			0,6	75
2	Ang. Am.	Celosía recto	Tresbolillo Atir.	2,25	1	1	1,25	1,2			0,6	75
1	Fin Línea	Celosía recto	Tresbolillo Atir.	1,56	1	1	1,25	1,2			0,6	50
10	Ang. Am.	Celosía recto	Tresbolillo Atir.	2,26	1	1	1,25	1,2			0,6	75
11	Fin Línea	Celosía recto	Tresbolillo Atir.	2,2	1	1	1,25	1,2			0,6	55

11. CALCULO DE CIMENTACIONES.

Apoyo	Tipo	Esf.Util Punta (daN)	Alt.Libre Apoyo (m)	Mom.Producido por el conduc. (daN.m)	Esf.Vie. Apoyos (daN)	Alt.Vie. Apoyos (m)	Mom.Producido Viento Apoyos (daN.m)	Momento Total Fuerzas externas (daN.m)
9	Fin Línea	4.500	11,7	43.650	350,3	4,4	1.540,4	45.190,4
7	Est.rel.lam.	7.000	13,5	94.500	659,5	5,66	3.731,6	98.231,6
8	Ang. Am.	2.000	12,1	24.200	412,3	5,38	2.217,1	26.417,1
6	A.lin. Am	1.000	14,4	14.400	458	6,29	2.881,4	17.281,4
5	A.lin. Am	2.000	12,1	24.200	412,3	5,38	2.217,1	26.417,1
4	A.lin. Am	1.000	14,4	14.400	458	6,29	2.881,4	17.281,4
3	Ang. Am.	3.000	13,85	41.550	517,9	6,07	3.144,8	44.694,8
2	Ang. Am.	3.000	13,85	41.550	517,9	6,07	3.144,8	44.694,8
1	Fin Línea	4.500	13,65	52.425	418,9	5,19	2.176	54.601
10	Ang. Am.	3.000	15,75	47.250	598,3	6,86	4.101,6	51.351,6
11	Fin Línea	4.500	13,65	52.425	418,9	5,19	2.176	54.601

Apoyo	Tipo	Ancho Cimen. A(m)	Alto Cimen. H(m)	MONOBLOQUE		ZAPATAS				AISLADAS					
				Coefic. Comp. (daN/m ³)	Mom.Absorbido por la cimentac. (daN.m)	Volum. Horm. (m ³)	Peso Horm. (daN)	Volum. Tierra (m ³)	Dens. Tierra (Kg/m ³)	Peso Tierra (daN)	Esf.Roz. Tierra (daN)	Esf. Montan. (daN)	Esf. Vert. (daN)	Coef. Seg.	Res.Cálc. Tierra (daN/cm ²)
9	Fin Línea	1,21	2,55	10	75.812,94										
7	Estrellam.	1,84	2,75	10	164.707,09										
8	Ang. Am.	1,3	2,15	10	43.734,68										
6	Alin. Am	1,41	1,85	10	28.796,84										
5	Alin. Am	1,3	2,15	10	43.734,68										
4	Alin. Am	1,41	1,85	10	28.796,84										
3	Ang. Am.	1,44	2,4	10	74.106,1										
2	Ang. Am.	1,44	2,4	10	74.106,1										
1	Fin Línea	1,32	2,6	10	90.108,71										
10	Ang. Am.	1,43	2,5	10	85.431,3										
11	Fin Línea	1,32	2,6	10	90.108,71										

12. CALCULO DE CADENAS DE AISLADORES.

Apoyo	Tipo	Denom.	Qa (daN)	Diam. Aisl. (mm)	Llf (mm)	Long. Aisl. (m)	Peso Aisl. (daN)
9	Fin Línea	U70BLP	7.000	280	440	0,15	5,2
7	Estrellam.	U70BLP	7.000	280	440	0,15	5,2
8	Ang. Am.	U70BLP	7.000	280	440	0,15	5,2
6	Alin. Am	U70BLP	7.000	280	440	0,15	5,2
5	Alin. Am	U70BLP	7.000	280	440	0,15	5,2
4	Alin. Am	U70BLP	7.000	280	440	0,15	5,2
3	Ang. Am.	U70BLP	7.000	280	440	0,15	5,2
2	Ang. Am.	U70BLP	7.000	280	440	0,15	5,2
1	Fin Línea	U40BLP	4.000	175	190	0,11	1,67
10	Ang. Am.	U70BLP	7.000	280	440	0,15	5,2
11	Fin Línea	U70BLP	7.000	280	440	0,15	5,2

Apoyo	Tipo	N.Cad.	Denom.	N.Ais.	Nia (cm/KV)	Lca (m)	L.Alarg. (m)	Pca (daN)	Eca (daN)	Pv+Pca (daN)	Csmv	Toh · ncf (daN)	Csmh
9	Fin Línea	3 C.Am.	U70BLP	1	1,7	0,33		5,2	2,86	26,08	268,41	1.077,04	6,5
7	Estrellam.	9 C.Am.	U70BLP	2	2,5	0,47		10,4	5,72	53,61	130,57	1.089,68	6,42
8	Ang. Am.	6 C.Am.	U70BLP	1	1,7	0,33		5,2	2,86	64,1	109,2	1.084,34	6,46
6	Alin. Am	6 C.Am.	U70BLP	1	1,7	0,33		5,2	2,86	25,32	276,43	1.075,9	6,51
5	Alin. Am	6 C.Am.	U70BLP	1	1,7	0,33		5,2	2,86	31,55	221,88	1.075,9	6,51
4	Alin. Am	6 C.Am.	U70BLP	1	1,7	0,33		5,2	2,86	37,39	187,23	1.075,1	6,51
3	Ang. Am.	6 C.Am.	U70BLP	1	1,7	0,33		5,2	2,86	60,67	115,37	1.089,83	6,42
2	Ang. Am.	6 C.Am.	U70BLP	1	1,7	0,33		5,2	2,86	57,79	121,14	1.086,12	6,44
1	Fin Línea	3 C.Am.	U40BLP	3	1,7	0,51		5,01	4,04	61,25	65,31	1.071,37	3,73
10	Ang. Am.	6 C.Am.	U70BLP	1	1,7	0,33		5,2	2,86	69,69	100,45	1.092,62	6,41
11	Fin Línea	3 C.Am.	U70BLP	1	1,7	0,33		5,2	2,86	6,35	1.101,87	1.069,87	6,54

13. CALCULO DE ESFUERZOS VERTICALES SIN SOBRECARGA.

Apoyo	Tipo	Esf.Vert. -20°C (daN)	Esf.Vert. -15°C (daN)	Esf.Vert. -5°C (daN)
9	Fin Línea			88,1
7	Estrellam.			198,5
8	Ang. Am.			334,7
6	Alin. Am			98,7
5	Alin. Am			117
4	Alin. Am			93,2
3	Ang. Am.			106,3
2	Ang. Am.			205,6
1	Fin Línea			244,8
10	Ang. Am.			343
11	Fin Línea			-23,3

14. TRAMOS SUBTERRÁNEOS

DATOS TECNICOS:

Tensión.....	20 KV
Factor de potencia.....	cos φ=0,8
Conductor.....	Aluminio
Sección nominal.....	240 mm ²
Intensidad máxima admisible.....	320 A
Reactancia máxima.....	0,107 Ω/km
Resistencia máxima.....	0,265 Ω/km
Longitud de la línea	224 m
Intensidad de c.c. trifásico simétrico...	14 kA en 1 s.
Intensidad de c.c. fase-tierra.....	2.800 A en 1 s.

Densidad máxima de corriente:

La densidad de corriente máxima viene dada por:

$$\delta = 320/240 = 1,33 A/mm^2$$

Caída de tensión:

La caída de tensión por resistencia y reactancia de una línea (despreciando la influencia por capacidad) viene dada por:

$$e = I \cdot (R \cdot \cos \varphi + X \cdot \sen \varphi) \cdot L$$

Sustituyendo valores tenderemos:

$$e = 320 \cdot (0,265 \cdot 0,8 + 0,107 \cdot 0,6) \cdot 0,224 = 19,79 V$$

La caída en % de la tensión compuesta será:

$$e_{\%} = \frac{19,79 \cdot 100}{20.000} = 0,1 \%$$

Potencia máxima de transporte:

La potencia que puede transportar la línea nos viene limitada en primer lugar por la intensidad máxima, y en segundo lugar por la caída de tensión máxima que se fije y que, en general, no deberá exceder del 5 %.

a/ Potencia máxima por intensidad:

$$P_{max} = \sqrt{3} \cdot U \cdot I_{max} \cdot \cos \varphi$$

Sustituyendo valores obtendremos:

$$P_{\max} = \sqrt{3} \cdot 20 \cdot 320 \cdot 0,8 = 8.868 \text{ kW}$$

b/ Potencia máxima por caída de tensión para que sea < 5 %:

$$P_{\max} = \frac{10 \cdot U^2}{R + X \cdot \operatorname{tg} \varphi} \cdot 5\%$$

Sustituyendo los valores conocidos de R, X, φ y U tendremos:

$$P_{\max} = \frac{10 \cdot 15^2}{0,14 + 0,2 \cdot 0,75} \cdot 5 = 13.739,56 \text{ kW}$$

Perdidas de potencia:

Las pérdidas de potencia por efecto Joule vienen dadas por:

$$p = 3 \cdot R \cdot L \cdot I^2$$

Sustituyendo valores obtendremos:

$$p = 3 \cdot 0,265 \cdot 0,224 \cdot 320^2 = 18.235,39 \text{ W}$$

Las pérdidas de potencia en % serán:

$$P_{\%} = \frac{18.235,39 \cdot 100}{6.643.000} = 0,27 \%$$

CORTOCIRCUITOS.

Para el cálculo de la intensidad de cortocircuito se determina una potencia de cortocircuito de 500 MVA en la red de distribución, dato proporcionado por la empresa suministradora.

Cálculo de las Corrientes de Cortocircuito.

Para la realización del cálculo de las corrientes de cortocircuito utilizaremos las expresiones:

- Intensidad primaria para cortocircuito en el lado de alta tensión:

$$I_{ccp} = \frac{S_{cc}}{\sqrt{3} \cdot V_p}$$

Siendo:

S_{cc} = Potencia de cortocircuito de la red en MVA.

V_p = Tensión primaria en kilovoltios.

I_{ccp} = Intensidad de cortocircuito primaria en kA.

- Intensidad primaria para cortocircuito en el lado de baja tensión:

No la vamos a calcular ya que será menor que la calculada en el punto anterior.

- Intensidad secundaria para cortocircuito en el lado de baja tensión (despreciando la impedancia de la red de alta tensión):

$$I_{ccs} = \frac{S}{\sqrt{3} \cdot \frac{V_{cc}}{100} \cdot V_s}$$

Siendo:

S = Potencia del transformador en kVA.

Vcc = Tensión porcentual de cortocircuito del transformador.

Vs = Tensión secundaria en voltios.

Iccs= Intensidad de cortocircuito secundaria en kA.

Cortocircuito en el lado de Alta Tensión.

Utilizando la fórmula expuesta anteriormente y sustituyendo valores tendremos una intensidad primaria máxima para un cortocircuito en el lado de A.T. de:

$$I_{ocp} = \frac{500}{\sqrt{3} \cdot 20} = 14.43kA$$

En La Rambla, abril de 2018
El Ingeniero Técnico Industrial



Enrique Jiménez Trapero
Col. N° 1.923

PLIEGO DE CONDICIONES

Condiciones Generales

1. OBJETO.
2. CAMPO DE APLICACION.
3. DISPOSICIONES GENERALES.
 - 3.1. CONDICIONES FACULTATIVAS LEGALES.
 - 3.2. SEGURIDAD EN EL TRABAJO.
 - 3.3. SEGURIDAD PUBLICA.
4. ORGANIZACION DEL TRABAJO.
 - 4.1. DATOS DE LA OBRA.
 - 4.2. REPLANTEO DE LA OBRA.
 - 4.3. MEJORAS Y VARIACIONES DEL PROYECTO.
 - 4.4. RECEPCION DEL MATERIAL.
 - 4.5. ORGANIZACION.
 - 4.6. FACILIDADES PARA LA INSPECCION.
 - 4.7. ENSAYOS.
 - 4.8. LIMPIEZA Y SEGURIDAD EN LAS OBRAS.
 - 4.9. MEDIOS AUXILIARES.
 - 4.10. EJECUCION DE LAS OBRAS.
 - 4.11. SUBCONTRATACION DE OBRAS.
 - 4.12. PLAZO DE EJECUCION.
 - 4.13. RECEPCION PROVISIONAL.
 - 4.14. PERIODOS DE GARANTIA.
 - 4.15. RECEPCION DEFINITIVA.
 - 4.16. PAGO DE OBRAS.
 - 4.17. ABONO DE MATERIALES ACOPIADOS.
5. DISPOSICION FINAL.



Condiciones Técnicas para la Obra Civil y Montaje de Líneas Eléctricas Aéreas de Alta Tensión

1. OBJETO Y CAMPO DE APLICACION.

2. EJECUCION DEL TRABAJO.

2.1. REPLANTEO DE LOS APOYOS.

2.2. APERTURA DE HOYOS.

2.3. TRANSPORTE, ACARREO Y ACOPIO A PIE DE HOYO.

2.4. CIMENTACIONES.

2.5. ARMADO E IZADO DE APOYOS.

2.6. PROTECCION DE LAS SUPERFICIES METALICAS.

2.7. TENDIDO, TENSADO Y ENGRAPADO DE LOS CONDUCTORES.

2.8. REPOSICION DEL TERRENO.

2.9. NUMERACION DE APOYOS. AVISOS DE PELIGRO ELECTRICO.

2.10. TOMAS DE TIERRA.

3. MATERIALES.

3.1. RECONOCIMIENTO Y ADMISION DE MATERIALES.

3.2. APOYOS.

3.3. HERRAJES.

3.4. AISLADORES.

3.5. CONDUCTORES.

4. RECEPCION DE OBRA.

4.1. CALIDAD DE CIMENTACIONES.

4.2. TOLERANCIAS DE EJECUCION.

4.3. TOLERANCIAS DE UTILIZACION.

PLIEGO DE CONDICIONES

Condiciones Generales.

1. OBJETO.

Este Pliego de Condiciones determina los requisitos a que se debe ajustar la ejecución de instalaciones para la distribución de energía eléctrica cuyas características técnicas estarán especificadas en el correspondiente Proyecto.

2. CAMPO DE APLICACION.

Este Pliego de Condiciones se refiere a la construcción de redes aéreas o subterráneas de alta tensión hasta 132 kV.

Los Pliegos de Condiciones particulares podrán modificar las presentes prescripciones.

3. DISPOSICIONES GENERALES.

El Contratista está obligado al cumplimiento de la Reglamentación del Trabajo correspondiente, la contratación del Seguro Obligatorio, Subsidio familiar y de vejez, Seguro de Enfermedad y todas aquellas reglamentaciones de carácter social vigentes o que en lo sucesivo se dicten. En particular, deberá cumplir lo dispuesto en la Norma UNE 24042 "Contratación de Obras. Condiciones Generales", siempre que no lo modifique el presente Pliego de Condiciones.

El Contratista deberá estar clasificado, según Orden del Ministerio de Hacienda, en el Grupo, Subgrupo y Categoría correspondientes al Proyecto y que se fijará en el Pliego de Condiciones Particulares, en caso de que proceda. Igualmente deberá ser Instalador, provisto del correspondiente documento de calificación empresarial.

3.1. CONDICIONES FACULTATIVAS LEGALES.

Las obras del Proyecto, además de lo prescrito en el presente Pliego de Condiciones, se registrarán por lo especificado en:

- a) Reglamentación General de Contratación según Decreto 3410/75, de 25 de noviembre.
- b) Pliego de Condiciones Generales para la Contratación de Obras Públicas aprobado por Decreto 3854/70, de 31 de diciembre.
- c) Artículo 1588 y siguientes del Código Civil, en los casos que sea procedente su aplicación al contrato de que se trate.
- d) Decreto de 12 de marzo de 1954 por el que se aprueba el Reglamento de Verificaciones eléctricas y Regularidad en el suministro de energía.
- e) Real Decreto 337/2014, de 9 de mayo, por el que se aprueban el Reglamento sobre condiciones técnicas y garantías de seguridad en instalaciones eléctricas de alta tensión y sus Instrucciones Técnicas Complementarias ITC-RAT 01 a 23.
- f) Real Decreto 223/2008, de 15 de febrero, por el que aprueban el Reglamento sobre Condiciones Técnicas y Garantías de Seguridad en Líneas Eléctricas de Alta Tensión y sus Instrucciones

Técnicas Complementarias.

g) Real Decreto 263/2008, de 22 de febrero, por el que se establecen medidas de carácter técnico en líneas eléctricas de alta tensión, con objeto de proteger la avifauna.

h) Normas particulares y de normalización de la Cía. Suministradora de Energía Eléctrica.

i) Ley 31/1995, de 8 de noviembre, sobre Prevención de Riesgos laborales y RD 162/97 sobre Disposiciones mínimas en materia de Seguridad y Salud en las Obras de Construcción.

3.2. SEGURIDAD EN EL TRABAJO.

El Contratista está obligado a cumplir las condiciones que se indican en el apartado "i" del párrafo 3.1. de este Pliego de Condiciones y cuantas en esta materia fueran de pertinente aplicación.

Asimismo, deberá proveer cuanto fuese preciso para el mantenimiento de las máquinas, herramientas, materiales y útiles de trabajo en debidas condiciones de seguridad.

Mientras los operarios trabajen en circuitos o equipos en tensión o en su proximidad, usarán ropa sin accesorios metálicos y evitarán el uso innecesario de objetos de metal; los metros, reglas, mangos de aceiteras, útiles limpiadores, etc., que se utilicen no deben ser de material conductor. Se llevarán las herramientas o equipos en bolsas y se utilizará calzado aislante o al menos sin herrajes ni clavos en suelas.

El personal de la Contrata viene obligado a usar todos los dispositivos y medios de protección personal, herramientas y prendas de seguridad exigidos para eliminar o reducir los riesgos profesionales tales como casco, gafas, banqueta aislante, etc., pudiendo el Director de Obra suspender los trabajos, si estima que el personal de la Contrata está expuesto a peligros que son corregibles.

El Director de Obra podrá exigir del Contratista, ordenándolo por escrito, el cese en la obra de cualquier empleado u obrero que, por imprudencia temeraria, fuera capaz de producir accidentes que hicieran peligrar la integridad física del propio trabajador o de sus compañeros.

El Director de Obra podrá exigir del Contratista en cualquier momento, antes o después de la iniciación de los trabajos, que presente los documentos acreditativos de haber formalizado los regímenes de Seguridad Social de todo tipo (afiliación, accidente, enfermedad, etc.) en la forma legalmente establecida.

3.3. SEGURIDAD PUBLICA.

El Contratista deberá tomar todas las precauciones máximas en todas las operaciones y usos de equipos para proteger a las personas, animales y cosas de los peligros procedentes del trabajo, siendo de su cuenta las responsabilidades que por tales accidentes se ocasionen.

El Contratista mantendrá póliza de Seguros que proteja suficientemente a él y a sus empleados u obreros frente a las responsabilidades por daños, responsabilidad civil, etc., que en uno y otro pudieran incurrir para el Contratista o para terceros, como consecuencia de la ejecución de los trabajos.

4. ORGANIZACION DEL TRABAJO.

El Contratista ordenará los trabajos en la forma más eficaz para la perfecta ejecución de los mismos y las obras se realizarán siempre siguiendo las indicaciones del Director de Obra, al amparo de las condiciones siguientes:

4.1. DATOS DE LA OBRA.

Se entregará al Contratista una copia de los planos y pliegos de condiciones del Proyecto, así como cuantos planos o datos necesite para la completa ejecución de la Obra.

El Contratista podrá tomar nota o sacar copia a su costa de la Memoria, Presupuesto y Anexos del Proyecto, así como segundas copias de todos los documentos.

El Contratista se hace responsable de la buena conservación de los originales de donde obtenga las copias, los cuales serán devueltos al Director de Obra después de su utilización.

Por otra parte, en un plazo máximo de dos meses, después de la terminación de los trabajos, el Contratista deberá actualizar los diversos planos y documentos existentes, de acuerdo con las características de la obra terminada, entregando al Director de Obra dos expedientes completos relativos a los trabajos realmente ejecutados.

No se harán por el Contratista alteraciones, correcciones, omisiones, adiciones o variaciones sustanciales en los datos fijados en el Proyecto, salvo aprobación previa por escrito del Director de Obra.

4.2. REPLANTEO DE LA OBRA.

El Director de Obra, una vez que el Contratista esté en posesión del Proyecto y antes de comenzar las obras, deberá hacer el replanteo de las mismas, con especial atención en los puntos singulares, entregando al Contratista las referencias y datos necesarios para fijar completamente la ubicación de los mismos.

Se levantará por duplicado Acta, en la que constarán, claramente, los datos entregados, firmado por el Director de Obra y por el representante del Contratista.

Los gastos de replanteo serán de cuenta del Contratista.

4.3. MEJORAS Y VARIACIONES DEL PROYECTO.

No se considerarán como mejoras ni variaciones del Proyecto más que aquellas que hayan sido ordenadas expresamente por escrito por el Director de Obra y convenido precio antes de proceder a su ejecución.

Las obras accesorias o delicadas, no incluidas en los precios de adjudicación, podrán ejecutarse con personal independiente del Contratista.

4.4. RECEPCION DEL MATERIAL.

El Director de Obra de acuerdo con el Contratista dará a su debido tiempo su aprobación sobre el material suministrado y confirmará que permite una instalación correcta.

La vigilancia y conservación del material suministrado será por cuenta del Contratista.

4.5. ORGANIZACION.

El Contratista actuará de patrono legal, aceptando todas las responsabilidades correspondientes y quedando obligado al pago de los salarios y cargas que legalmente están establecidas, y en general, a todo cuanto se legisle, decrete u ordene sobre el particular antes o durante la ejecución de la obra.

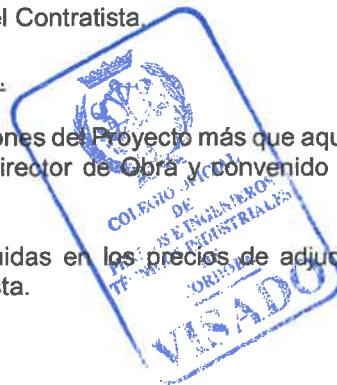

Dentro de lo estipulado en el Pliego de Condiciones, la organización de la Obra, así como la determinación de la procedencia de los materiales que se empleen, estará a cargo del Contratista a quien corresponderá la responsabilidad de la seguridad contra accidentes.

El Contratista deberá, sin embargo, informar al Director de Obra de todos los planes de organización técnica de la Obra, así como de la procedencia de los materiales y cumplimentar cuantas órdenes le de éste en relación con datos extremos.

En las obras por administración, el Contratista deberá dar cuenta diaria al Director de Obra de la admisión de personal, compra de materiales, adquisición o alquiler de elementos auxiliares y cuantos gastos haya de efectuar. Para los contratos de trabajo, compra de material o alquiler de elementos auxiliares, cuyos salarios, precios o cuotas sobrepasen en más de un 5% de los normales en el mercado, solicitará la aprobación previa del Director de Obra, quien deberá responder dentro de los ocho días siguientes a la petición, salvo casos de reconocida urgencia, en los que se dará cuenta posteriormente.

4.6. FACILIDADES PARA LA INSPECCION.

El Contratista proporcionará al Director de Obra o Delegados y colaboradores, toda clase de facilidades para los replanteos, reconocimientos, mediciones y pruebas de los materiales, así como la mano de obra necesaria para los trabajos que tengan por objeto comprobar el cumplimiento de las condiciones establecidas, permitiendo el acceso a todas las partes de la obra e incluso a los talleres o fábricas donde se produzcan los materiales o se realicen trabajos para las obras.

4.7. ENSAYOS.

Los ensayos, análisis y pruebas que deban realizarse para comprobar si los materiales reúnen las condiciones exigibles, se verificarán por la Dirección Técnica, o bien, si ésta lo estima oportuno, por el correspondiente Laboratorio Oficial.

Todos los gastos de pruebas y análisis serán de cuenta del Contratista.

4.8. LIMPIEZA Y SEGURIDAD EN LAS OBRAS.

Es obligación del Contratista mantener limpias las obras y sus inmediaciones de escombros y materiales, y hacer desaparecer las instalaciones provisionales que no sean precisas, así como adoptar las medidas y ejecutar los trabajos necesarios para que las obras ofrezcan un buen aspecto a juicio de la Dirección técnica.

Se tomarán las medidas oportunas de tal modo que durante la ejecución de las obras se ofrezca seguridad absoluta, en evitación de accidentes que puedan ocurrir por deficiencia en esta clase de precauciones; durante la noche estarán los puntos de trabajo perfectamente alumbrados y cercados los que por su índole fueran peligrosos.

4.9. MEDIOS AUXILIARES.

No se abonarán en concepto de medios auxiliares más cantidades que las que figuren explícitamente consignadas en presupuesto, entendiéndose que en todos los demás casos el costo de dichos medios está incluido en los correspondientes precios del presupuesto.

4.10. EJECUCION DE LAS OBRAS.

Las obras se ejecutarán conforme al Proyecto y a las condiciones contenidas en este Pliego de Condiciones y en el Pliego Particular si lo hubiera y de acuerdo con las especificaciones señaladas en el de Condiciones Técnicas.

El Contratista, salvo aprobación por escrito del Director de Obra, no podrá hacer ninguna alteración o modificación de cualquier naturaleza tanto en la ejecución de la obra en relación con el Proyecto como en las Condiciones Técnicas especificadas, sin perjuicio de lo que en cada momento pueda ordenarse por el Director de Obra a tenor de lo dispuesto en el último párrafo del apartado 4.1.

El Contratista no podrá utilizar en los trabajos personal que no sea de su exclusiva cuenta y cargo, salvo lo indicado en el apartado 4.3.

Igualmente, será de su exclusiva cuenta y cargo aquel personal ajeno al propiamente manual y que sea necesario para el control administrativo del mismo.

El Contratista deberá tener al frente de los trabajos un técnico suficientemente especializado a juicio del Director de Obra.

4.11. SUBCONTRATACION DE LAS OBRAS.

Salvo que el contrato disponga lo contrario o que de su naturaleza y condiciones se deduzca que la Obra ha de ser ejecutada directamente por el adjudicatario, podrá éste concertar con terceros la realización de determinadas unidades de obra.

La celebración de los subcontratos estará sometida al cumplimiento de los siguientes requisitos:

- a) Que se dé conocimiento por escrito al Director de Obra del subcontrato a celebrar, con indicación de las partes de obra a realizar y sus condiciones económicas, a fin de que aquél lo autorice previamente.
- b) Que las unidades de obra que el adjudicatario contrate con terceros no exceda del 50% del presupuesto total de la obra principal.

En cualquier caso el Contratista no quedará vinculado en absoluto ni reconocerá ninguna obligación contractual entre él y el subcontratista y cualquier subcontratación de obras no eximirá al Contratista de ninguna de sus obligaciones respecto al Contratante.

4.12. PLAZO DE EJECUCION.

Los plazos de ejecución, total y parciales, indicados en el contrato, se empezarán a contar a partir de la fecha de replanteo.

El Contratista estará obligado a cumplir con los plazos que se señalen en el contrato para la ejecución de las obras y que serán improrrogables.

No obstante lo anteriormente indicado, los plazos podrán ser objeto de modificaciones cuando así resulte por cambios determinados por el Director de Obra debidos a exigencias de la realización de las obras y siempre que tales cambios influyan realmente en los plazos señalados en el contrato.

Si por cualquier causa, ajena por completo al Contratista, no fuera posible empezar los trabajos en la fecha prevista o tuvieran que ser suspendidos una vez empezados, se concederá por el Director de Obra, la prórroga estrictamente necesaria.

4.13. RECEPCION PROVISIONAL.

Una vez terminadas las obras y a los quince días siguientes a la petición del Contratista

se hará la recepción provisional de las mismas por el Contratante, requiriendo para ello la presencia del Director de Obra y del representante del Contratista, levantándose la correspondiente Acta, en la que se hará constar la conformidad con los trabajos realizados, si este es el caso. Dicho Acta será firmada por el Director de Obra y el representante del Contratista, dándose la obra por recibida si se ha ejecutado correctamente de acuerdo con las especificaciones dadas en el Pliego de Condiciones Técnicas y en el Proyecto correspondiente, comenzándose entonces a contar el plazo de garantía.

En el caso de no hallarse la Obra en estado de ser recibida, se hará constar así en el Acta y se darán al Contratista las instrucciones precisas y detalladas para remediar los defectos observados, fijándose un plazo de ejecución. Expirado dicho plazo, se hará un nuevo reconocimiento. Las obras de reparación serán por cuenta y a cargo del Contratista. Si el Contratista no cumpliera estas prescripciones podrá declararse rescindido el contrato con pérdida de la fianza.

La forma de recepción se indica en el Pliego de Condiciones Técnicas correspondiente.

4.14. PERIODOS DE GARANTIA.

El periodo de garantía será el señalado en el contrato y empezará a contar desde la fecha de aprobación del Acta de Recepción.

Hasta que tenga lugar la recepción definitiva, el Contratista es responsable de la conservación de la Obra, siendo de su cuenta y cargo las reparaciones por defectos de ejecución o mala calidad de los materiales.

Durante este periodo, el Contratista garantizará al Contratante contra toda reclamación de terceros, fundada en causa y por ocasión de la ejecución de la Obra.

4.15. RECEPCION DEFINITIVA.

Al terminar el plazo de garantía señalado en el contrato o en su defecto a los seis meses de la recepción provisional, se procederá a la recepción definitiva de las obras, con la concurrencia del Director de Obra y del representante del Contratista levantándose el Acta correspondiente, por duplicado (si las obras son conformes), que quedará firmada por el Director de Obra y el representante del Contratista y ratificada por el Contratante y el Contratista.

4.16. PAGO DE OBRAS.

El pago de obras realizadas se hará sobre Certificaciones parciales que se practicarán mensualmente. Dichas Certificaciones contendrán solamente las unidades de obra totalmente terminadas que se hubieran ejecutado en el plazo a que se refieran. La relación valorada que figure en las Certificaciones, se hará con arreglo a los precios establecidos, reducidos en un 10% y con la cubicación, planos y referencias necesarias para su comprobación.

Serán de cuenta del Contratista las operaciones necesarias para medir unidades ocultas o enterradas, si no se ha advertido al Director de Obra oportunamente para su medición, los gastos de replanteo, inspección y liquidación de las mismas, con arreglo a las disposiciones vigentes, y los gastos que se originen por inspección y vigilancia facultativa, cuando la Dirección Técnica estime preciso establecerla.

La comprobación, aceptación o reparos deberán quedar terminadas por ambas partes en un plazo máximo de quince días.

El Director de Obra expedirá las Certificaciones de las obras ejecutadas que tendrán carácter de documentos provisionales a buena cuenta, rectificables por la liquidación definitiva o

por cualquiera de las Certificaciones siguientes, no suponiendo por otra parte, aprobación ni recepción de las obras ejecutadas y comprendidas en dichas Certificaciones.

4.17. ABONO DE MATERIALES ACOPIADOS.

Cuando a juicio del Director de Obra no haya peligro de que desaparezca o se deterioren los materiales acopiados y reconocidos como útiles, se abonarán con arreglo a los precios descompuestos de la adjudicación. Dicho material será indicado por el Director de Obra que lo reflejará en el Acta de recepción de Obra, señalando el plazo de entrega en los lugares previamente indicados. El Contratista será responsable de los daños que se produzcan en la carga, transporte y descarga de este material.

La restitución de las bobinas vacías se hará en el plazo de un mes, una vez que se haya instalado el cable que contenían. En caso de retraso en su restitución, deterioro o pérdida, el Contratista se hará también cargo de los gastos suplementarios que puedan resultar.

5. DISPOSICION FINAL.

La concurrencia a cualquier Subasta, Concurso o Concurso-Subasta cuyo Proyecto incluya el presente Pliego de Condiciones Generales, presupone la plena aceptación de todas y cada una de sus cláusulas.

Condiciones Técnicas para la Obra Civil y Montaje de Líneas Eléctricas Aéreas de Alta Tensión

1. OBJETO Y CAMPO DE APLICACION.

Este Pliego de Condiciones determina las condiciones mínimas aceptables para la ejecución de las obras de montaje de líneas aéreas de 3ª categoría, especificadas en el correspondiente proyecto.

Estas obras se refieren al suministro e instalación de los materiales necesarios en la construcción de las líneas aéreas de alta tensión hasta 25 kV con apoyos metálicos y de hormigón.

Los Pliegos de Condiciones particulares podrán modificar las presentes prescripciones.

2. EJECUCION DEL TRABAJO.

Corresponde al Contratista la responsabilidad en la ejecución de los trabajos que deberán realizarse conforme a las reglas del arte.

2.1. REPLANTEO DE LOS APOYOS.

Como referencia para determinar la situación de los ejes de las cimentaciones, se dará a las estaquillas la siguiente disposición:

- a) Una estaquilla para los apoyos de madera.
- b) Tres estaquillas para todos los apoyos que se encuentren en alineación, aún cuando sean de amarre.
- c) Cinco estaquillas para los apoyos de ángulo; las estaquillas se dispondrán en cruz según las direcciones de las bisectrices del ángulo que forma la línea y la central indicará la proyección vertical del apoyo.

Se deberán tomar todas las medidas con la mayor exactitud, para conseguir que los ejes de las excavaciones se hallen perfectamente situados y evitar que haya necesidad de rasgar las paredes de los hoyos, con el consiguiente aumento en el volumen de la fundación que sería a cargo de la Contrata.

2.2. APERTURA DE HOYOS.

Los trabajos comprendidos en este epígrafe son los siguientes:

- Excavación: Se refiere a la excavación necesaria para los macizos de las fundaciones de los apoyos, en cualquier clase de terreno. Esta unidad de obra comprende la retirada de la tierra y relleno de la excavación resultante después del hormigonado, suministro de explosivos, agotamiento de aguas, entibado y cuantos elementos sean en cada caso necesarios para su ejecución.

- Explanación: Comprende la excavación a cielo abierto, con el fin de dar salida a las aguas y nivelar el terreno en el que se coloca el apoyo, comprendiendo el suministro de explosivos, herramientas y cuantos elementos sean necesarios para su ejecución.

Las dimensiones de las excavaciones se ajustarán lo más posible a las dadas en el Proyecto o en su defecto a las indicadas por la Dirección Técnica. Las paredes de los hoyos serán verticales.

Si por cualquier causa se originase un aumento en el volumen de la excavación, ésta será por cuenta del Contratista, certificándose solamente el volumen teórico. Cuando sea necesario variar las dimensiones de la excavación, se hará de acuerdo con la Dirección Técnica.

El Contratista tomará las disposiciones convenientes para dejar el menor tiempo posible abiertas las excavaciones, con objeto de evitar accidentes. Las excavaciones de los fosos para las cimentaciones deberán ejecutarse de tal forma que no queden fosos abiertos a una distancia de más de 3 km. para las líneas con apoyos metálicos y a 1 km. para las líneas de hormigón y madera, por delante del equipo encargado del hormigonado o del equipo de izado de apoyos según queden o no hormigonados los apoyos. En el caso de que, por la naturaleza de la obra, ésto no se pueda cumplir, deberá ser consultada la Dirección Técnica. Si a causa de la constitución del terreno o por causas atmosféricas los fosos amenazasen derrumbarse, deberán ser entibados, tomándose las medidas de seguridad necesarias para evitar el desprendimiento del terreno y que éste sea arrastrado por las aguas. En el caso de que penetrase agua en fosos, ésta deberá ser achicada antes del relleno de hormigón.

Cuando se efectúen trabajos de desplazamiento de tierras, la capa vegetal arable será separada de forma que pueda ser colocada después en su yacimiento primitivo, volviéndose a dar de esta forma su estado de suelo cultivable. La tierra sobrante de las excavaciones que no pueda ser utilizada en el relleno de los fosos, deberá quitarse allanando y limpiando el terreno que circunde el apoyo. Dicha tierra deberá ser transportada a un lugar donde al depositarla no ocasione perjuicio alguno.

En terrenos inclinados, se efectuará una explanación del terreno, al nivel correspondiente a la estaca central. Como regla general se estipula que la profundidad de la excavación debe referirse al nivel medio antes citado. La explanación se prolongará hasta 30 cm., como mínimo, por fuera de la excavación, prolongándose después con el talud natural de la tierra circundante, con el fin de que los montantes del apoyo no queden recubiertos de tierra.

Las excavaciones se realizarán con útiles apropiados según el tipo de terreno. En terrenos rocosos será imprescindible el uso de explosivos o martillo compresor siendo, por cuenta del Contratista la obtención de los permisos de utilización de explosivos. En terrenos con agua deberá procederse a su desecado, procurando hormigonar después lo más rápidamente posible para evitar el riesgo de desprendimiento en las paredes del hoyo, aumentando así las dimensiones del mismo.

Cuando se empleen explosivos para la apertura de los fosos, su manipulación, almacenaje, transporte, etc., deberá ajustarse en todo a las disposiciones vigentes en cada momento respecto a esta clase de trabajos. En la excavación con empleo de explosivos, el Contratista deberá tomar las precauciones adecuadas para que en el momento de la explosión no se proyecten al exterior piedras que puedan provocar accidentes o desperfectos, cuya responsabilidad correría a cargo del Contratista. Igualmente se cuidará que la roca no sea dañada, debiendo arrancarse todas aquellas piedras movilizadas que no formen bloques con la roca, o que no estén suficientemente empotradas en el terreno.

2.3. TRANSPORTE, ACARREO Y ACOPIO A PIE DE HOYO.

Los apoyos no serán arrastrados ni golpeados. Se tendrá especial cuidado en su manipulación ya que un golpe puede torcer o romper cualquiera de los perfiles que lo componen, en cuyo caso deberán ser reparados antes de su izado o armado.

Los apoyos de hormigón se transportarán en góndolas por carretera hasta el Almacén de

Obra y desde este punto con carros especiales o elementos apropiados hasta el pie del hoyo.

El Contratista tomará nota de los materiales recibidos dando cuenta al Director de Obra de las anomalías que se produzcan.

Cuando se transporten apoyos despiezados es conveniente que sus elementos vayan numerados, en especial las diagonales. Por ninguna causa los elementos que componen el apoyo se utilizarán como palanca o arriostramiento.

2.4. CIMENTACIONES.

Comprende el hormigonado de los macizos de las fundaciones, incluido el transporte y suministro de todos los áridos y demás elementos necesarios a pie de hoyo, el transporte y colocación de los anclajes y plantillas, así como la correcta nivelación de los mismos.

La cimentación de los apoyos se realizará de acuerdo con el Proyecto. Se empleará un hormigón cuya dosificación sea de 200 kg/cm².

El amasado del hormigón se hará con hormigonera o si no sobre chapas metálicas, procurando que la mezcla sea lo más homogénea posible. Tanto el cemento como los áridos serán medidos con elementos apropiados.

Para los apoyos metálicos, los macizos sobrepasarán el nivel del suelo en 10 cm. como mínimo en terrenos normales, y 20 cm en terrenos de cultivo. La parte superior de este macizo estará terminada en forma de punta de diamante, a base de mortero rico en cemento, con una pendiente de un 10 % como mínimo como vierte-aguas.

Para los apoyos de hormigón, los macizos de cimentación quedarán 10 cm por encima del nivel del suelo, y se les dará una ligera pendiente como vierte-aguas.

Se tendrá la precaución de dejar un conducto para poder colocar el cable de tierra de los apoyos. Este conducto deberá salir a unos 30 cm bajo el nivel del suelo, y, en la parte superior de la cimentación, junto a un angular o montante.

2.4.1. Arena.

Puede proceder de ríos, arroyos y canteras. Debe ser limpia y no contener impurezas orgánicas, arcillosas, carbón, escorias, yeso, mica o feldespato. Se dará preferencia a la arena cuarzosa, la de origen calizo, siendo preferibles las arenas de superficie áspera o angulosa.

La determinación de la cantidad de arcilla se comprobará según el ensayo siguiente: De la muestra del árido mezclado se separará con el tamiz de 5 mm 100 cm³ de arena, los cuales se verterán en una probeta de vidrio graduado hasta 300 cm³. Una vez llena de agua hasta la marca de 150 cm³ se agitará fuertemente tapando la boca con la mano; hecho esto se dejará sedimentar durante una hora. En estas condiciones el volumen aparente de arcilla no superará el 8 %.

La proporción de materias orgánicas se determina mezclando 100 cm³ de arena con una solución de sosa al 3 % hasta completar 150 cm³. Después de 24 horas, el líquido deberá quedar sin coloración, o presentar como máximo un color amarillo pálido.

Los ensayos de las arenas se harán sobre mortero de la siguiente dosificación (en peso):

1 parte de cemento
3 partes de arena

Esta probeta de mortero conservada en agua durante siete días deberá resistir a la tracción en la romana de Michaelis un esfuerzo comprendido entre los 12 y 14 kg/cm². Toda arena que sin contener materias orgánicas no resista el esfuerzo de tracción anteriormente indicado, será desechada.

En obras de pequeña importancia, se puede emplear el procedimiento siguiente para determinar la calidad de la arena: Se toma un poco de arena y se aprieta con la mano, si es silíceo y limpia debe crujir. La mano ha de quedar, al tirar la arena, limpia de arcilla y barro.

2.4.2. Grava.

Podrá proceder de canteras o de graveras de río, y deberá estar limpia de materias extrañas como limo o arcilla, no conteniendo más de un 3 % en volumen de cuerpos extraños inertes.

Se prohíbe el empleo de revoltón, o sea, piedra y arenas unidas sin dosificación, así como cascotes o materiales blandos. Deberá ser de tamaño comprendido entre 2 y 6 cm., no admitiéndose piedras ni bloques de mayor tamaño.

2.4.3. Cemento.

Se empleará cualquiera de los cementos Portland de fraguado lento existentes en el mercado, en envases de papel de 50 kg netos.

En el caso de terreno yesoso se empleará cemento puzolánico.

Previa autorización de la Dirección Técnica podrán utilizarse cementos especiales, en aquellos casos que lo requieran.

2.4.4. Agua.

Son admisibles, sin necesidad de ensayos previos, todas las aguas que sean potables y aquellas que procedan de río o manantial, a condición de que su mineralización no sea excesiva.

Se prohíbe el empleo de aguas que procedan de ciénagas, o estén muy cargadas de sales carbonosas o selenitosas.

2.4.5. Hormigón.

El amasado de hormigón se efectuará en hormigonera o a mano, siendo preferible el primer procedimiento; en el segundo caso se hará sobre chapa metálica de suficientes dimensiones para evitar que se mezcle con la tierra y se procederá primero a la elaboración del mortero de cemento y arena, añadiéndose a continuación la grava, y entonces se le dará una vuelta a la mezcla, debiendo quedar ésta de color uniforme; si así no ocurre, hay que volver a dar otras vueltas hasta conseguir la uniformidad; una vez conseguida se añadirá a continuación el agua necesaria antes de verter al hoyo.

Se empleará hormigón cuya dosificación sea de 200 kg/m³. La composición normal de la mezcla será:

Cemento: 1
Arena: 3
Grava: 6

La dosis de agua no es un dato fijo, y varía según las circunstancias climatológicas y los áridos que se empleen.



El hormigón obtenido será de consistencia plástica, pudiéndose comprobar su docilidad por medio del cono de Abrams. Dicho cono consiste en un molde tronco-cónico de 30 cm. de altura y bases de 10 y 20 cm. de diámetro. Para la prueba se coloca el molde apoyado por su base mayor, sobre un tablero, llenándolo por su base menor, y una vez lleno de hormigón y enrasado se levanta dejando caer con cuidado la masa. Se mide la altura H del montón formado y en función de ella se conoce la consistencia:

<u>Consistencia</u>	<u>H (cm.)</u>
Seca	30 a 28
Plástica	28 a 20
Blanda	20 a 15
Fluida	15 a 10

En la prueba no se utilizará árido de más de 5 cm.

2.4.6. Ejecución de las cimentaciones.

La ejecución de las cimentaciones se realizará de acuerdo con el Proyecto.

Los encofrados serán mojados antes de empezar el hormigonado. En tiempos de heladas deberán suspenderse los trabajos de hormigonado; no obstante, si la urgencia de la obra lo requiere, puede proseguirse el hormigonado, tomando las debidas precauciones, tales como cubrir el hormigón que está fraguando por medio de sacos, paja, etc. Cuando sea necesario interrumpir un trabajo de hormigonado, al reanudar la obra, se lavará la parte construida con agua, barriéndola con escobas metálicas y cubriendo después la superficie con un enlucido de cemento bastante fluido. Los macizos sobrepasarán el nivel del suelo en 10 cm, como mínimo, en terrenos normales, y 20 cm en terreno de cultivo. La parte superior de este macizo estará terminada en forma de punta de diamante, a base de mortero rico en cemento, con una pendiente de un 10 % como mínimo, como vierte-aguas. Se tendrá la precaución de dejar un conducto para poder colocar el cable de tierra de los apoyos. Este conducto deberá salir unos 30 cm bajo el nivel del suelo y, en la parte superior de la cimentación, junto a un angular o montante.

La manera de ejecutar la cimentación será la siguiente:

a) Se echará primeramente una capa de hormigón seco fuertemente apisonado, de 25 cm de espesor, de manera que teniendo el poste un apoyo firme y limpio, se conserve la distancia marcada en el plano desde la superficie del terreno hasta la capa de hormigón.

b) Al día siguiente se colocará sobre él la base del apoyo o el apoyo completo, según el caso, nivelándose cuidadosamente el plano de unión de la base con la estructura exterior del apoyo, en el primer caso, o bien, se aplomará el apoyo completo, en el segundo caso, inmovilizando dichos apoyos por medio de vientos.

c) Cuando se trate de apoyos de ángulo o final de línea, se dará a la superficie de la base o al apoyo una inclinación del 0,5 al 1 % en sentido opuesto a la resultante de las fuerzas producidas por los conductores.

d) Después se rellenará de hormigón el foso, o bien se colocará el encofrado en las que sea necesario, vertiendo el hormigón y apisonándolo a continuación.

e) Al día siguiente de hormigonada la fundación, y en caso de que tenga encofrado lateral, se retirará éste y se rellenará de tierra apisonada el hueco existente entre el hormigón y el foso.

f) En los recorridos, se cuidará la verticalidad de los encofrados y que éstos no se muevan durante su relleno. Estos recorridos se realizarán de forma que las superficies vistas queden bien

terminadas.

2.5. ARMADO E IZADO DE APOYOS.

Los trabajos comprendidos en este epígrafe son el armado, izado y aplomado de los apoyos, incluido la colocación de crucetas y el anclaje, así como el herramental y todos los medios necesarios para esta operación.

Antes del montaje en serie de los apoyos, se deberá realizar un muestreo (de al menos el 10 %), montándose éstos con el fin de comprobar si tienen un error sistemático de construcción que convenga ser corregido por el constructor de los apoyos, con el suficiente tiempo.

El armado de estos apoyos se realizará teniendo presente la concordancia de diagonales y presillas. Cada uno de los elementos metálicos del apoyo será ensamblado y fijado por medio de tornillos.

Si en el curso del montaje aparecen dificultades de ensambladura o defectos sobre algunas piezas que necesiten su sustitución o su modificación, el Contratista lo notificará a la Dirección Técnica.

No se empleará ningún elemento metálico doblado, torcido, etc. Sólo podrán enderezarse previo consentimiento del Director de Obra. En el caso de rotura de barras y rasgado de taladros, por cualquier causa, el Contratista tiene la obligación de proceder al cambio de los elementos rotos, previa autorización de la Dirección Técnica.

El criterio de montaje del apoyo será el adecuado al tipo del mismo, y una vez instalado dicho apoyo, deberá quedar vertical, salvo en los apoyos de fin de línea o ángulo, que se le dará una inclinación del 0,5 al 1 % en sentido opuesto a la resultante de los esfuerzos producidos por los conductores. En ambas posiciones se admitirá una tolerancia del 0,2 %.

El procedimiento de levante será determinado por la Contrata, el cual deberá contar con la aprobación de la Dirección Técnica. Todas las herramientas que se utilicen en el izado, se hallarán en perfectas condiciones de conservación y serán las adecuadas.

En el montaje e izado de los apoyos, como observancia principal de realización ha de tenerse en cuenta que ningún elemento sea solicitado por esfuerzos capaces de producir deformaciones permanentes.

Los postes metálicos o de hormigón con cimentación, por tratarse de postes pesados, se recomienda que sean izados con pluma o grúa, evitando que el aparejo dañe las aristas o montantes del poste.

El izado de los apoyos de hormigón sin cimentación se efectuará con medios mecánicos apropiados, no instalándose nunca en terrenos con agua. Para realizar la sujeción del apoyo se colocará en el fondo de la excavación un lecho de piedras. A continuación se realiza la fijación del apoyo, bien sobre toda la profundidad de la excavación, bien colocando tres coronas de piedra formando cuñas, una en el fondo de la excavación, la segunda a la mitad de la misma y la tercera a 20 cm, aproximadamente, por debajo del nivel del suelo. Entre dichas cuñas se apisonará convenientemente la tierra de excavación.

Una vez terminado el montaje del apoyo, se retirarán los vientos sustentadores, no antes de 48 horas.

Después de su izado y antes del tendido de los conductores, se apretarán los tornillos dando a las tuercas la presión correcta. El tornillo deberá sobresalir de la tuerca por lo menos tres pasos de rosca. Una vez que se haya comprobado el perfecto montaje de los apoyos, se procederá

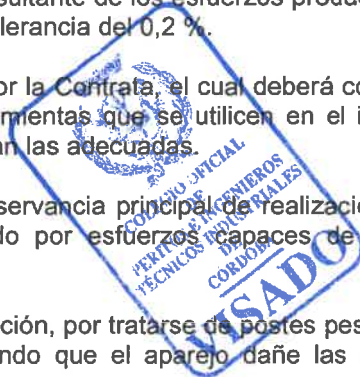

al graneteado de los tornillos, con el fin de impedir que se aflojen.

Terminadas todas las operaciones anteriores, y antes de proceder al tendido de los conductores, la Contrata dará aviso para que los apoyos montados sean recepcionados por la Dirección Técnica.

2.6. PROTECCION DE LAS SUPERFICIES METALICAS.

Todos los elementos de acero deberán estar galvanizados por inmersión.

2.7. TENDIDO, TENSADO Y ENGRAPADO DE LOS CONDUCTORES.

Los trabajos comprendidos en este epígrafe son los siguientes:

- Colocación de los aisladores y herrajes de sujeción de los conductores.
- Tendido de los conductores, tensado inicial, regulado y engrapado de los mismos.

Comprende igualmente el suministro de herramental y demás medios necesarios para estas operaciones, así como su transporte a lo largo de la línea.

2.7.1. Colocación de aisladores.

La manipulación de aisladores y de los herrajes auxiliares de los mismos se hará con el mayor cuidado.

Cuando se trate de cadenas de aisladores, se tomarán todas las precauciones para que éstos no sufran golpes, ni entre ellos ni contra superficies duras, y su manejo se hará de forma que no flexen.

En el caso de aisladores rígidos se fijará el soporte metálico, estando el aislador en posición vertical invertida.

2.7.2. Tendido de los conductores.

No se comenzará el tendido de un cantón si todos los postes de éste no están recepcionados. De cualquier forma, las operaciones de tendido no serán emprendidas hasta que hayan pasado 15 días desde la terminación de la cimentación de los apoyos de ángulo y amarre, salvo indicación en contrario de la Dirección Técnica.

El tendido de los conductores debe realizarse de tal forma que se eviten torsiones, nudos, aplastamientos o roturas de alambres, roces en el suelo, apoyos o cualquier otro obstáculo. Las bobinas no deben nunca ser rodadas sobre un terreno con asperezas o cuerpos duros susceptible de estropear los cables, así como tampoco deben colocarse en lugares con polvo o cualquier otro cuerpo extraño que pueda introducirse entre los conductores.

Antes del tendido se instalarán los pórticos de protección para cruces de carreteras, ferrocarriles, líneas de alta tensión, etc.

Para el tendido se instalarán poleas con garganta de madera o aluminio con objeto de que el rozamiento sea mínimo.

Durante el tendido se tomarán todas las precauciones posibles, tales como arriostramiento, para evitar deformaciones o fatigas anormales de crucetas, apoyos y cimentaciones. En particular en los apoyos de ángulo y anclaje.

Se dispondrán, al menos, de un número de poleas igual a tres veces el número de vanos del cantón más grande. Las gargantas de las poleas de tendido serán de aleación de aluminio, madera o teflón y su diámetro como mínimo 20 veces el del conductor.

Cuando se haga el tendido sobre vías de comunicación, se establecerán protecciones especiales, de carácter provisional, que impida la caída de dichos conductores sobre las citadas vías, permitiendo al mismo tiempo el paso por las mismas sin interrumpir la circulación. Estas protecciones, aunque de carácter provisional, deben soportar con toda seguridad los esfuerzos anormales que por accidentes puedan actuar sobre ellas. En caso de cruce con otras líneas (A.T., B.T. o de comunicaciones) también deberán disponerse la protecciones necesarias de manera que exista la máxima seguridad y que no se dañen los conductores durante su cruce. Cuando hay que dejar sin tensión una línea para ser cruzada, deberán estar preparadas todas las herramientas y materiales con el fin de que el tiempo de corte se reduzca al mínimo y no se cortarán hasta que todo esté preparado.

Cuando el cruzamiento sea con una línea eléctrica (A.T. y B.T.), una vez conseguido del propietario de la línea de corte, se tomarán las siguientes precauciones:

- Comprobar que estén abiertas, con corte visible, todas las fuentes de tensión, mediante interruptores y seccionadores que aseguren la imposibilidad de un cierre intespestivo.
- Comprobar el enclavamiento o bloqueo, si es posible, de los aparatos de corte.
- Reconocimiento de la ausencia de tensión.
- Poner a tierra y en cortocircuito todas las posibles fuentes de tensión.
- Colocar las señales de seguridad adecuadas delimitando las zonas de trabajo.

Para poder cumplimentar los puntos anteriores, el Contratista deberá disponer, y hacer uso, de detector de A.T. adecuado y de tantas puestas a tierra y en cortocircuito como posibles fuentes de tensión.

Si existe arbolado que pueda dañar a los conductores, y éstos a su vez a los árboles, dispondrán de medios especiales para que esto no ocurra.

Durante el tendido, en todos los puntos de posible daño al conductor, el Contratista deberá desplazar a un operario con los medios necesarios para que aquél no sufra daños.

Si durante el tendido se producen roturas de venas del conductor, el Contratista deberá consultar con la Dirección Técnica la clase de reparación que se debe ejecutar.

Los empalmes de los conductores podrán efectuarse por el sistema de manguitos de torsión, máquinas de husillo o preformados, según indicación previa de la Dirección Técnica y su colocación se hará de acuerdo con las disposiciones contenidas en el vigente Reglamento sobre condiciones técnicas y garantías de seguridad en líneas eléctricas de Alta Tensión. Todos los empalmes deberán ser cepillados cuidadosamente para asegurar la perfecta limpieza de las superficies a unir, no debiéndose apoyar sobre la tierra estas superficies limpias, para lo que se recomienda la utilización de tomas.

El Contratista será el responsable de las averías que se produzcan por la no observancia de estas prescripciones.

2.7.3. Tensado, regulado y engrapado de los conductores.

Previamente al tensado de los conductores, deberán ser venteados los apoyos primero y

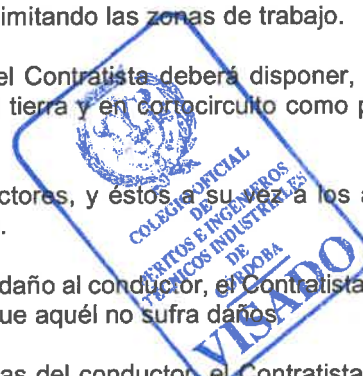

último del cantón, de modo que se contrarresten los esfuerzos debidos al tensado.

Los mecanismos para el tensado de los cables podrán ser los que la Contrata estime, con la condición de que se coloquen a distancia conveniente del apoyo de tense, de tal manera que el ángulo que formen las tangentes del cable a su paso por la polea no sea inferior a 150°.

La Dirección Técnica facilitará al Contratista, para cada cantón, el vano de regulación y las flechas de este vano para las temperaturas habituales en esa época, indicando los casos en que la regulación no pueda hacerse por tablillas y sea necesario el uso de taquímetro.

Antes de regular el cable se medirá su temperatura con un termómetro de contacto, poniéndolo sobre el cable durante 5 minutos.

El Contratista facilitará a la Dirección Técnica, para su comprobación, la altura mínima de los conductores, en el caso más desfavorable de toda la línea, indicando la temperatura a que fué medida. Igualmente facilitará en todos los vanos de cruzamiento.

El afino y comprobación del regulado se realizará siempre por la flecha.

En el caso de cantones de varios vanos, después del tensado y regulado de los conductores, se mantendrán éstos sobre las poleas durante 24 horas como mínimo, para que puedan adquirir una posición estable. Entonces se procederá a la realización de los anclajes y luego se colocarán los conductores sobre las grapas de suspensión.

Si una vez engrapado el conductor se comprueba que la grapa no se ha puesto en el lugar correcto y que, por tanto, la flecha no es la que debía resultar, se volverá a engrapar, y si el conductor no se ha dañado se cortará el trozo que la Dirección Técnica marque, ejecutándose los manguitos correspondientes.

En los puentes flojos deberán cuidar su distancia a masa y la verticalidad de los mismos, así como su homogeneidad. Para los empalmes que se ejecuten en los puentes flojos se utilizarán preformados.

En las operaciones de engrapado se cuidará especialmente la limpieza de su ejecución, empleándose herramientas no cortantes, para evitar morder los cables de aluminio.

Si hubiera alguna dificultad para encajar entre sí o con el apoyo algún elemento de los herrajes, éste no deberá ser forzado con el martillo y debe ser cambiado por otro.

Al ejecutar el engrapado en las cadenas de suspensión, se tomarán las medidas necesarias para conseguir un aplomado perfecto. En el caso de que sea necesario correr la grapa sobre el conductor para conseguir el aplomado de las cadenas, este desplazamiento no se hará a golpe de martillo u otra herramienta; se suspenderá el conductor, se dejará libre la grapa y ésta se correrá a mano hasta donde sea necesario. La suspensión del cable se hará, o bien por medio de una grapa, o por cuerdas que no dañen el cable.

El apretado de los estribos se realizará de forma alternativa para conseguir una presión uniforme de la almohadilla sobre el conductor, sin forzarla, ni menos romperla.

El punto de apriete de la tuerca será el necesario para comprimir la arandela elástica.

2.8. REPOSICION DEL TERRENO.

Las tierras sobrantes, así como los restos del hormigonado, deberán ser extendidas si el propietario del terreno lo autoriza, o retiradas a vertedero en caso contrario, todo lo cuál será a cargo del Contratista.

Todos los daños serán por cuenta del Contratista, salvo aquellos aceptados por el Director de Obra.

2.9. NUMERACION DE APOYOS. AVISOS DE PELIGRO ELECTRICO.

Se numerarán los apoyos con pintura negra, ajustándose dicha numeración a la dada por el Director de Obra. Las cifras serán legibles desde el suelo.

La placa de señalización de "Riesgo eléctrico" se colocará en el apoyo a una altura suficiente para que no se pueda quitar desde el suelo.

Estas indicaciones cumplirán la normativa existente sobre señalizaciones de seguridad.

2.10. TOMAS DE TIERRA.

El trabajo detallado en este epígrafe comprende la apertura y cierre del foso y zanja para la hinca del electrodo (o colocación del anillo), así como la conexión del electrodo, o anillo, al apoyo a través del macizo de hormigón.

Podrá efectuarse por cualquiera de los dos sistemas siguientes: Electrodo de difusión o Anillos cerrados. Cuando los apoyos soporten interruptores, seccionadores u otros aparatos de maniobra, deberán disponer de tomas de tierra de tipo de anillos cerrados.

2.10.1. Electrodo de difusión.

Cada apoyo dispondrá de tantos electrodos de difusión como sean necesarios para obtener una resistencia de difusión no superior a 20 ohmios, los cuales se conectarán entre sí y al apoyo por medio de un cable de cobre de 35 mm² de sección, pudiendo admitirse dos cables de acero galvanizado de 50 mm² de sección cada uno.

Al pozo de cada electrodo se le dará una profundidad tal que el extremo superior de cada uno, ya hincado, quede como mínimo a 0,50 m. por debajo de la superficie del terreno. A esta profundidad irán también los cables de conexión entre los electrodos y el apoyo.

Los electrodos deben quedar aproximadamente a unos 80 cm. del macizo de hormigón. Cuando sean necesarios más de un electrodo, la separación entre ellos será, como mínimo, vez y media la longitud de uno de ellos, pero nunca quedarán a más de 3 m. del macizo de hormigón.

2.10.2. Anillo cerrado.

La resistencia de difusión no será superior a 20 ohmios, para lo cual se dispondrá de tantos electrodos de difusión como sean necesarios con un mínimo de dos electrodos.

El anillo de difusión estará realizado con cable de cobre de 35 mm², pudiendo admitirse dos cables de acero galvanizado de 50 mm² de sección cada uno. Igual naturaleza y sección tendrán los conductores de conexión al apoyo.

El anillo estará enterrado a 50 cm. de profundidad y de forma que cada punto del mismo quede distanciado 1 m., como mínimo, de las aristas del macizo de cimentación.

2.10.3. Comprobación de los valores de resistencia de difusión.

El Contratista facilitará a la Dirección Técnica, para su comprobación, los valores de resistencia de puesta a tierra de todos y cada uno de los apoyos.

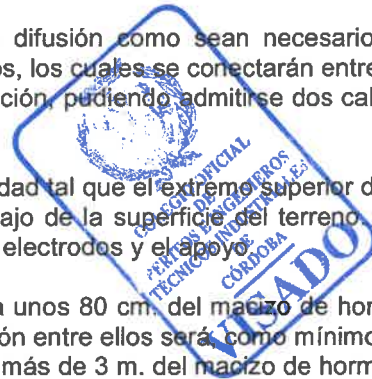

3. MATERIALES.

Los materiales empleados en la instalación serán entregados por el Contratista siempre que no se especifique lo contrario en el Pliego de Condiciones particulares.

3.1. RECONOCIMIENTO Y ADMISION DE MATERIALES.

No se podrán emplear materiales que no hayan sido aceptados previamente por el Director de Obra.

Se realizarán cuantos ensayos y análisis indique el Director de Obra, aunque no estén indicados en este Pliego de Condiciones.

3.2. APOYOS.

Los apoyos de hormigón cumplirán las características señaladas en la Norma UNE 207016. Llevarán borne de puesta a tierra.

Los apoyos metálicos estarán contruidos con perfiles laminados de acero según Norma UNE 207017.

3.3. HERRAJES.

Serán del tipo indicado en el Proyecto. Todos estarán galvanizados.

Deberán cumplir los requisitos de las normas UNE-EN 61284, UNE-EN 61854 o UNE-EN 61897. Su diseño deberá ser tal que sean compatibles con los requisitos eléctricos especificados para la línea aérea.

Las características mecánicas de los herrajes de las cadenas de aisladores deberán cumplir con los requisitos de resistencia mecánica dados en las normas UNE-EN 60305 y UNE-EN 60433 o UNE-EN 61466-1.

Las dimensiones de acoplamiento de los herrajes a los aisladores deberán cumplir con la Norma UNE 21009 o la Norma UNE 21128.

Los dispositivos de cierre y bloqueo utilizados en el montaje de herrajes con uniones tipo rótula, deberán cumplir con los requisitos de la norma UNE-EN 60372.

3.4. AISLADORES.

Las características y dimensiones de los aisladores utilizados para la construcción de líneas aéreas deberán cumplir con los requisitos dimensionales de las siguientes normas:

- UNE-EN 60305 y UNE-EN 60433, para elementos de cadenas de aisladores de vidrio o cerámicos.
- UNE-EN 61466-1 y UNE-EN 61466-2, para aisladores de aislamiento compuesto de goma de silicona.
- CEI 60720, para aisladores rígidos de columna o peana.
- UNE-EN 62217 para aisladores poliméricos.

En cualquier caso el tipo de aislador será el que figura en el Proyecto.

3.5. CONDUCTORES.

Los conductores de aluminio deberán cumplir la Norma UNE-EN 50182.

Los conductores de acero cumplirán con la norma UNE-EN 50182. Las especificaciones del material serán conforme a la norma UNE-EN 50189 para los hilos de acero galvanizado y conforme a la norma UNE-EN 61232 para los hilos de acero recubiertos de aluminio.

Los conductores de cobre podrán estar constituidos por hilos redondos de cobre o aleación de cobre, de acuerdo con la norma UNE 207015.

4. RECEPCION DE OBRA.

Durante la obra o una vez finalizada la misma, el Director de Obra podrá verificar que los trabajos realizados están de acuerdo con las especificaciones de este Pliego de Condiciones. Esta verificación se realizará por cuenta del Contratista.

Una vez finalizadas las instalaciones, el Contratista deberá solicitar la oportuna recepción global de la obra.

En la recepción de la instalación se incluirá la medición de la conductividad de las tomas de tierra y las pruebas de aislamiento pertinentes.

El Director de Obra contestará por escrito al Contratista, comunicando su conformidad a la instalación o condicionando su recepción a la modificación de los detalles que estime susceptibles de mejora.

4.1. CALIDAD DE CIMENTACIONES.

El Director de Obra podrá encargar la ejecución de probetas de hormigón de forma cilíndrica de 15 cm de diámetro y 30 cm de altura; con objeto de someterlas a ensayos de compresión. El Contratista tomará a su cargo las obras ejecutadas con hormigón que hayan resultado de insuficiente calidad.

4.2. TOLERANCIAS DE EJECUCION.

- Desplazamiento de apoyos sobre su alineación.

Si D representa la distancia, expresada en metros, entre ejes de un apoyo y el de ángulo más próximo, la desviación en alineación de dicho apoyo, es decir la distancia entre el eje de dicho apoyo y la alineación real, debe ser inferior a $D/100 + 10$, expresada en centímetros.

- Desplazamiento de un apoyo sobre el perfil longitudinal de la línea en relación a su situación prevista.

No debe suponerse aumento en la altura del apoyo. Las distancias de los conductores respecto al terreno deben permanecer como mínimo iguales a las previstas en el Reglamento y no deben aparecer riesgos de ahorcamientos, ni esfuerzos longitudinales superiores a los previstos en alineación.

- Verticalidad de los apoyos.

En apoyos de alineación se admite una tolerancia del 0,2 % sobre la altura del apoyo. En los demás igual tolerancia sobre la posición definida en el apartado 2.5.

- Tolerancia de regulación.

Los errores admitidos en las flechas serán:

De $\pm 2,5$ % en el conductor que se regula con respecto a la teórica.

De $\pm 2,5$ % entre dos conductores situados en planos verticales.

De ± 4 % entre dos conductores situados en planos horizontales.

Estos errores se refieren a los apreciados antes de presentarse la afluencia. Dicho fenómeno sólo afecta al primero de los errores, o sea, la flecha real de un conductor con relación a la teórica, por lo que deberá tenerse presente al comprobar las flechas al cabo de un cierto tiempo del tendido.

En La Rambla, abril de 2018
El Ingeniero Técnico Industrial



Enrique Jiménez Trapero
Col. N° 1.923



PRESUPUESTO DE LÍNEAS DE MEDIA TENSIÓN AÉREAS Y SUBTERRÁNEAS EN LA LOCALIDAD DE SANTAELLA (CÓRDOBA)

CAPÍTULO 1 Línea de Media Tensión aérea

ud. Conductor tipo UNESA LA-110	3531	1,95 €	6.885,45 €
<p>Metros lineales tendidos de conductor Aluminio-Acero de 116,2 mm² (UNESA LA-110) P.P. de pequeño material. Totalmente instalado.</p>			
ud. Cadena de amarre	45	38,00 €	1.710,00 €
<p>Juego de aisladores de cadena para apoyo de anclaje compuesto por tres platos de vidrio, grapa y enganche. Totalmente montado</p>			
ud. Cadena de alineación	9	38,00 €	342,00 €
<p>Juego de aisladores de cadena para apoyo de alineación compuesto por tres platos de vidrio, grapa y enganche. Totalmente montado</p>			
ud. Apoyo C4500/14	1	2.755,78 €	2.755,78 €
<p>Apoyo metálico tipo RU montaje en tresbolillo, con una altura total de 14 metros y esfuerzo máximo en punta de 4.500 kg. Totalmente instalado, incluida toma de tierra y placa de peligro.</p>			
ud. Apoyo C2000/14	1	2.134,56 €	2.134,56 €
<p>Apoyo metálico tipo RU montaje en tresbolillo, con una altura total de 14 metros y esfuerzo máximo en punta de 2.000 kg. Totalmente instalado, incluida toma de tierra y placa de peligro.</p>			
ud. Apoyo C7000/16	1	3.874,14 €	3.874,14 €
<p>Apoyo metálico tipo RU montaje en tresbolillo, con una altura total de 16 metros y esfuerzo máximo en punta de 7.000 kg. Totalmente instalado, incluida toma de tierra y placa de peligro.</p>			
ud. Apoyo C3000/18	1	2.354,47 €	2.354,47 €
<p>Apoyo metálico tipo RU montaje en tresbolillo, con una altura total de 18 metros y esfuerzo máximo en punta de 3.000 kg. Totalmente instalado, incluida toma de tierra y placa de peligro.</p>			
ud. Apoyo C4500/16	2	3.328,95 €	6.657,90 €
<p>Apoyo metálico tipo RU montaje en tresbolillo, con una altura total de 16 metros y esfuerzo máximo en punta de 4.500 kg. Totalmente instalado, incluida toma de tierra y placa de peligro.</p>			
ud. Apoyo C1000/16	2	1.654,98 €	3.309,96 €
<p>Apoyo metálico tipo RU montaje en tresbolillo, con una altura total de 16 metros y esfuerzo máximo en punta de 1.000 kg. Totalmente instalado, incluida toma de tierra y placa de peligro.</p>			
ud. Apoyo C2000/14	1	1.654,98 €	1.654,98 €
<p>Apoyo metálico tipo RU montaje en tresbolillo, con una altura total de 14 metros y esfuerzo máximo en punta de 2.000 kg. Totalmente instalado, incluida toma de tierra y placa de peligro.</p>			
ud. Apoyo C3000/16	2	2.147,85 €	4.295,70 €

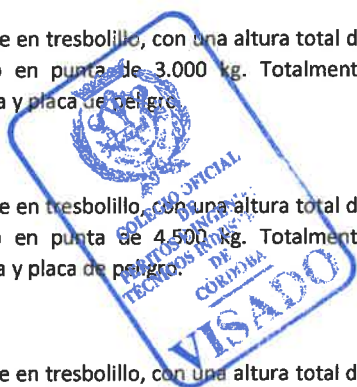

Apoyo metálico tipo RU montaje en tresbolillo, con una altura total de 16 metros y esfuerzo máximo en punta de 3.000 kg. Totalmente instalado, incluida toma de tierra y placa de peligro.

TOTAL LÍNEA DE MEDIA TENSIÓN AÉREA 35.974,94 €

CAPÍTULO 2 Línea de media tensión subterránea

Ud. Canalización eléctrica	288	50,77 €	14.621,76 €
Zanja para canalización eléctrica. Medida 0,6 x 1,30 m con 4 tubos decaplast de 160 mm de diámetro. Rellena de hormigón semi-seco y terminación similar al pavimento existente (hormigón)			
Ud. Arqueta tipo A1	5	214,96 €	1.074,80 €
Arqueta tipo A-1 prefabricada de hormigón con tapa de hormigón y marco metálico.			
Ud. Arqueta tipo A2	1	398,14 €	398,14 €
Arqueta tipo A-2 prefabricada de hormigón con tapa de hormigón y marco metálico.			
m. Circuito trifásico subterráneo	308	22,92 €	7.059,36 €
Circuito trifásico MT. Formado por una terna de cables unipolares Al 1x240 mm ² 12/20kV. Instalación bajo tubo.			
Ud. Juego de terminales para cable seco.	3	214,74 €	644,22 €
Juego de tres terminales de exterior para conductor unipolar Al 1x240 mm ²			
Ud. Juego de terminales para cable seco.	3	245,87 €	737,61 €
Juego de tres terminales de interior para conductor unipolar Al 1x240 mm ²			
Ud. Juego de empalmes para cable seco.	2	358,25 €	716,50 €
Juego de terminales para conductor unipolar Al 1x240 mm ² 12/20 kV			
TOTAL LÍNEA DE MEDIA TENSIÓN SUBTERRÁNEA			25.252,39 €

TOTAL 61.227,33 €

Asciende el presente presupuesto de ejecución material a la cantidad de sesenta y un mil doscientos veintisiete euros con treinta y tres céntimos.

En La Rambla, abril de 2018

Enrique Jiménez Trapero
Ingeniero Técnico Industrial



COLEGIO OFICIAL DE INGENIEROS
TECNICOS INDUSTRIALES DE CORDOBA

VISADO

Colegiado Nº: 1923

D. ENRIQUE JIMENEZ TRAPERO

Córdoba, 12/04/2018

Registro Nº 55/2018



La Comisión de Visado
Firma Autorizada

SANTAELLA

LÍNEA MT 20 KV "SANTAELLA - EL FONTANAR" PROPIEDAD DE DIELESUR

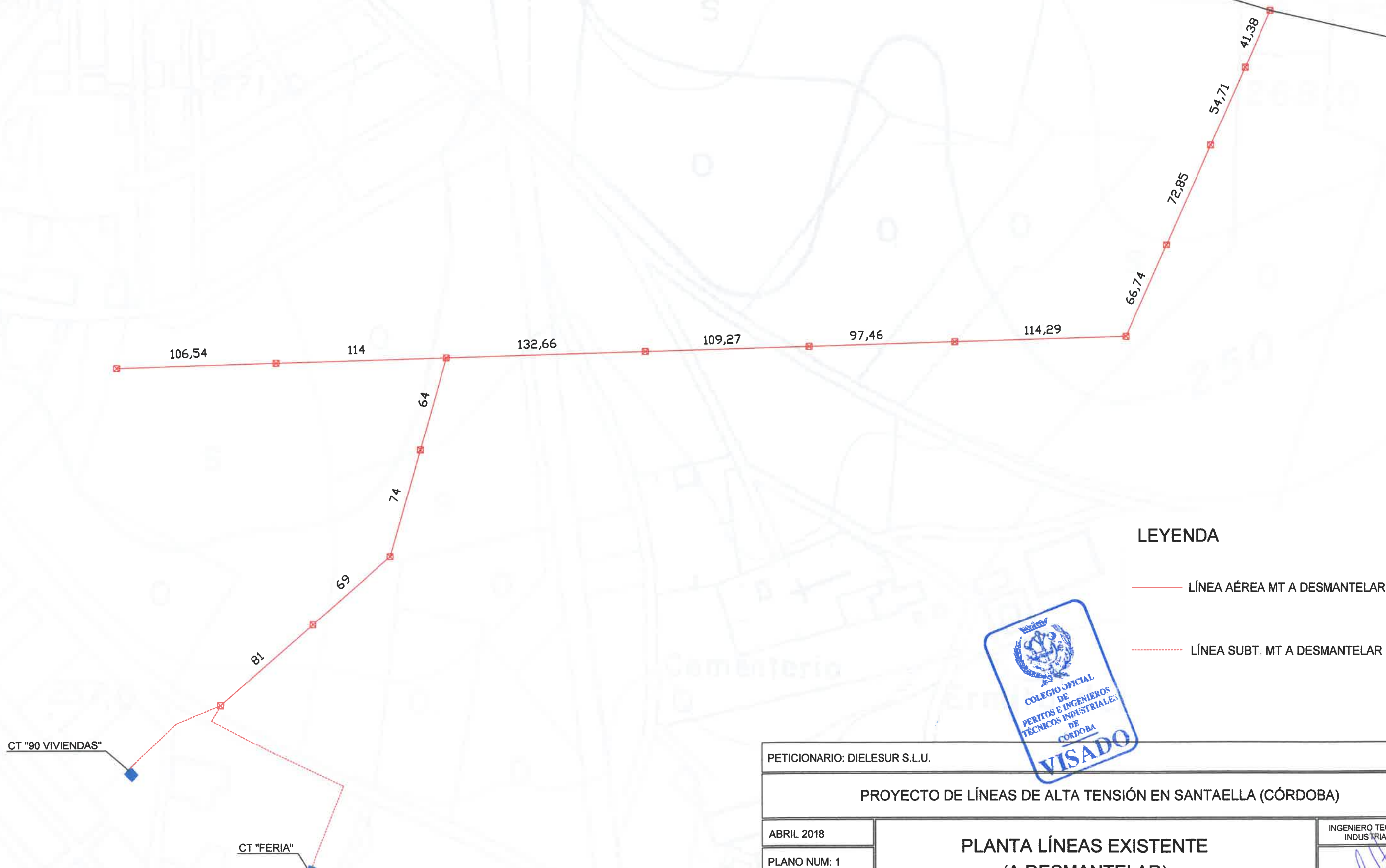

LEYENDA

- LÍNEA AÉREA MT A DESMANTELAR
- - - LÍNEA SUBT. MT A DESMANTELAR



PETICIONARIO: DIELESUR S.L.U.		
PROYECTO DE LÍNEAS DE ALTA TENSIÓN EN SANTAELLA (CÓRDOBA)		
ABRIL 2018	PLANTA LÍNEAS EXISTENTE (A DESMANTELAR)	INGENIERO TÉCNICO INDUSTRIAL:
PLANO NUM: 1		
ESCALA: 1/2.500		ENRIQUE JIMÉNEZ TRAPERO

SANTAELLA

LÍNEA MT 20 KV "SANTAELLA - EL FONTANAR" PROPIEDAD DE DIELESUR

ARQUETA A2 CON
6 EMPLALMES DE CABLE SECO

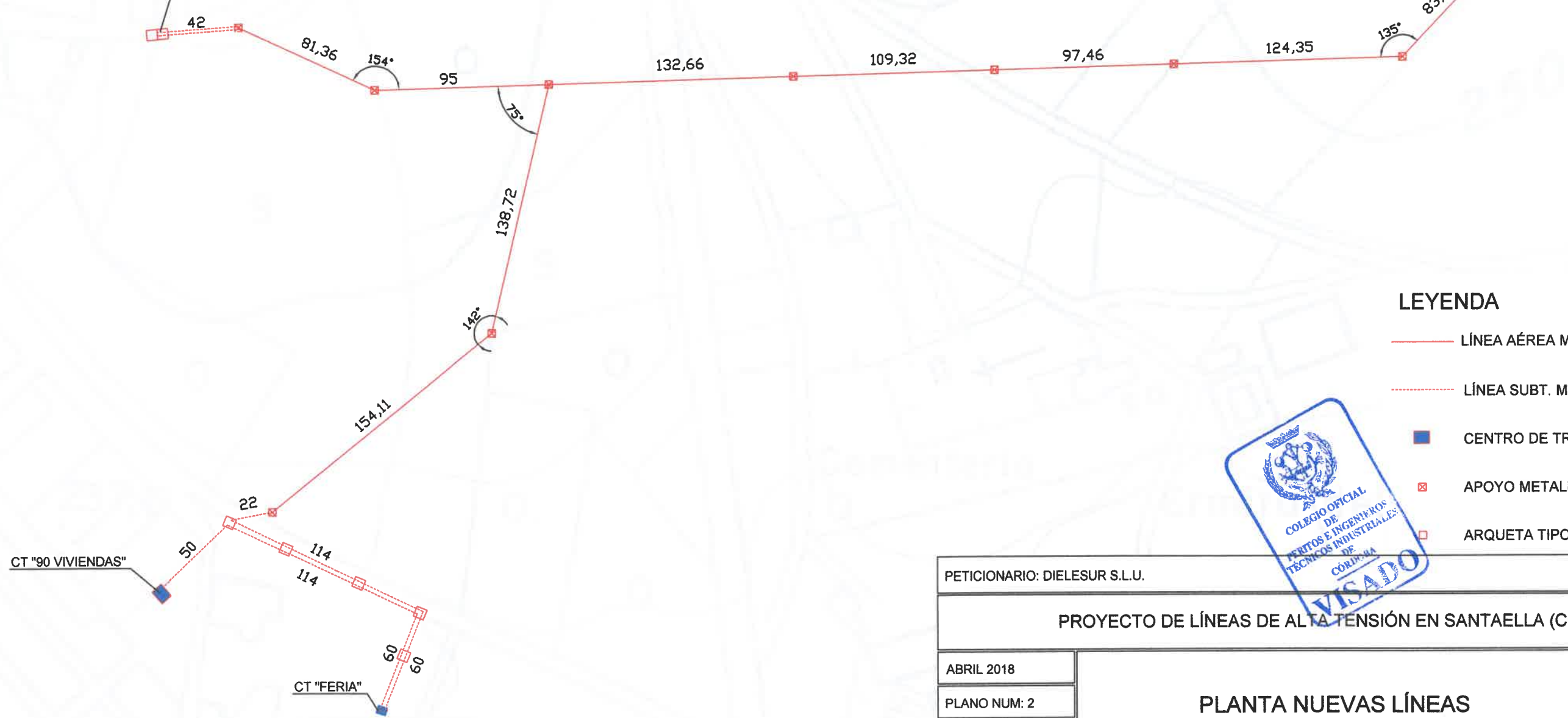

- LÍNEA AÉREA MT 3xLA-110
- - - LÍNEA SUBT. MT 3x240 MM2 AL (12/20 KV)
- CENTRO DE TRANSFORMACIÓN
- ⊠ APOYO METALICO CELOSIA
- ARQUETA TIPO A1



PETICIONARIO: DIELESUR S.L.U.		<p>PLANTA NUEVAS LÍNEAS</p>	INGENIERO TECNICO INDUSTRIAL:
PROYECTO DE LÍNEAS DE ALTA TENSION EN SANTAELLA (CÓRDOBA)			
ABRIL 2018	PLANO NUM: 2		
ESCALA: 1/2.500			

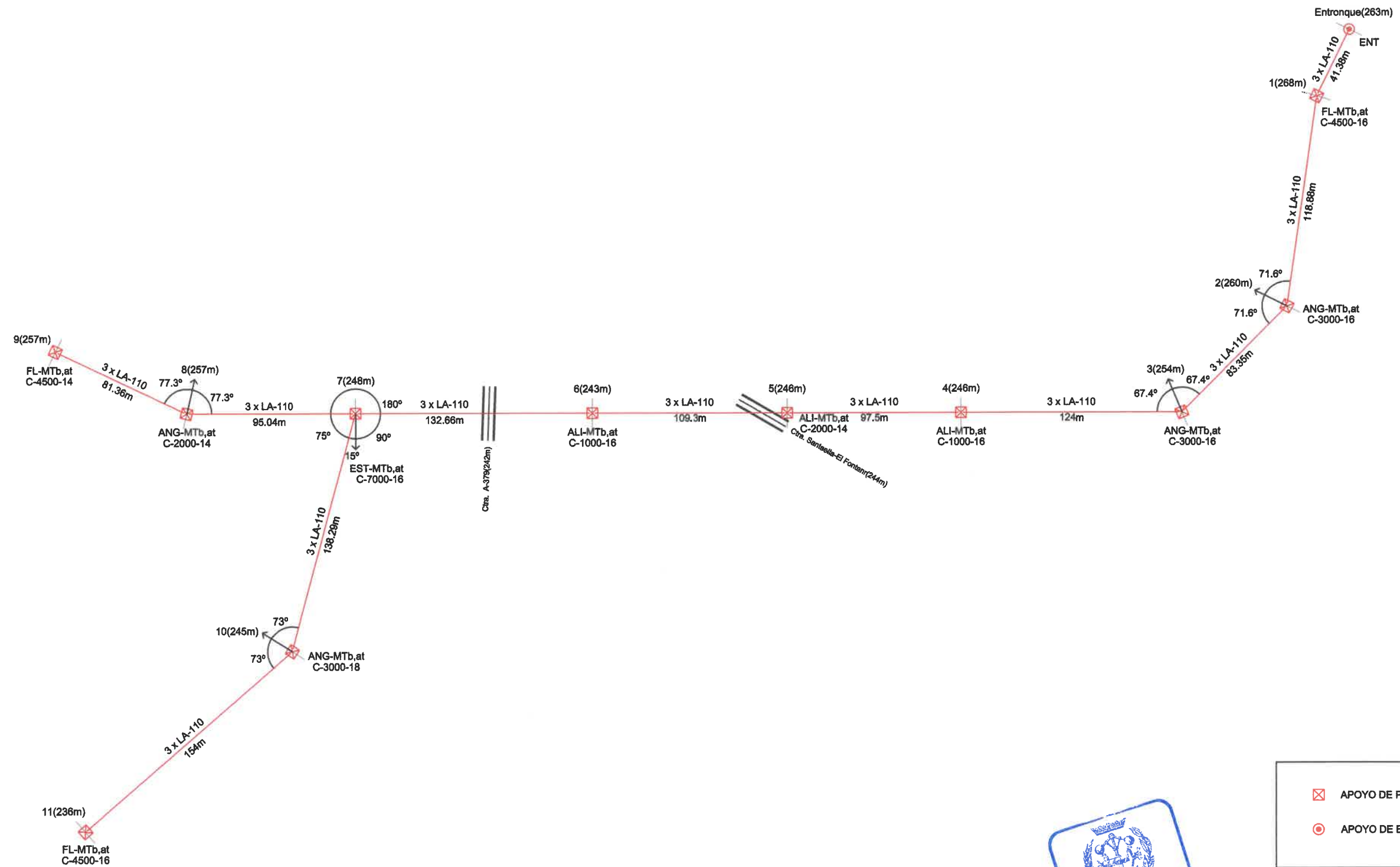

PETICIONARIO: DIELESUR S.L.U.		
PROYECTO DE LÍNEAS DE ALTA TENSION EN SANTAELLA (CÓRDOBA)		
ABRIL 2018	PLANTA LÍNEAS AÉREAS MEDIA TENSION	INGENIERO TÉCNICO INDUSTRIAL:
PLANO NUM: 3		
ESCALA: 1/2.500		ENRIQUE JIMÉNEZ TRAPERÓ

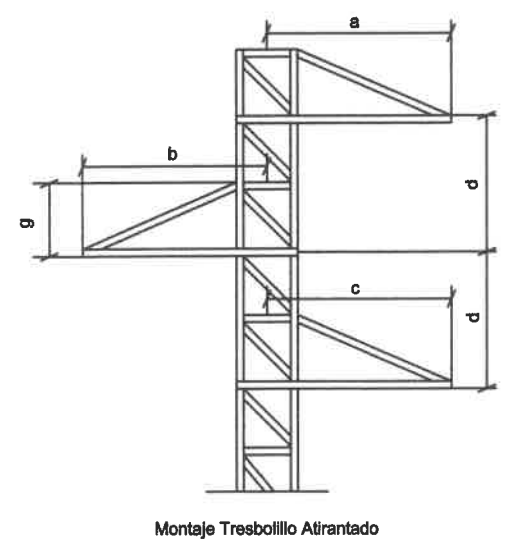
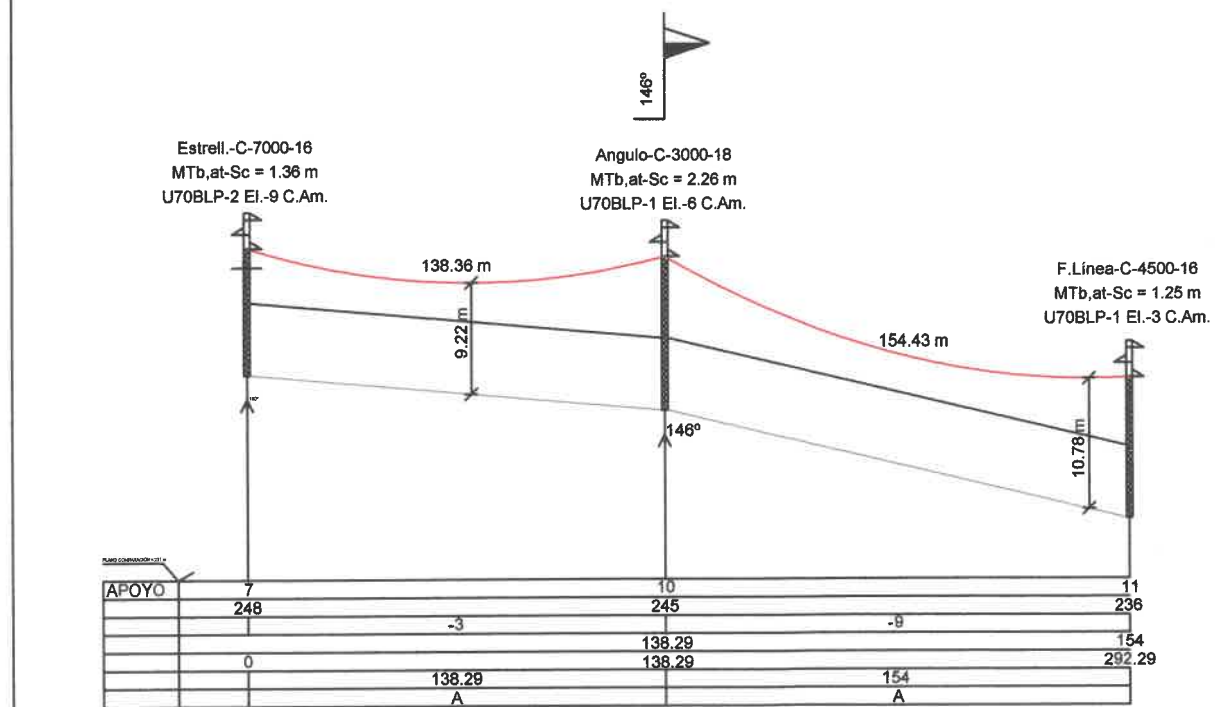
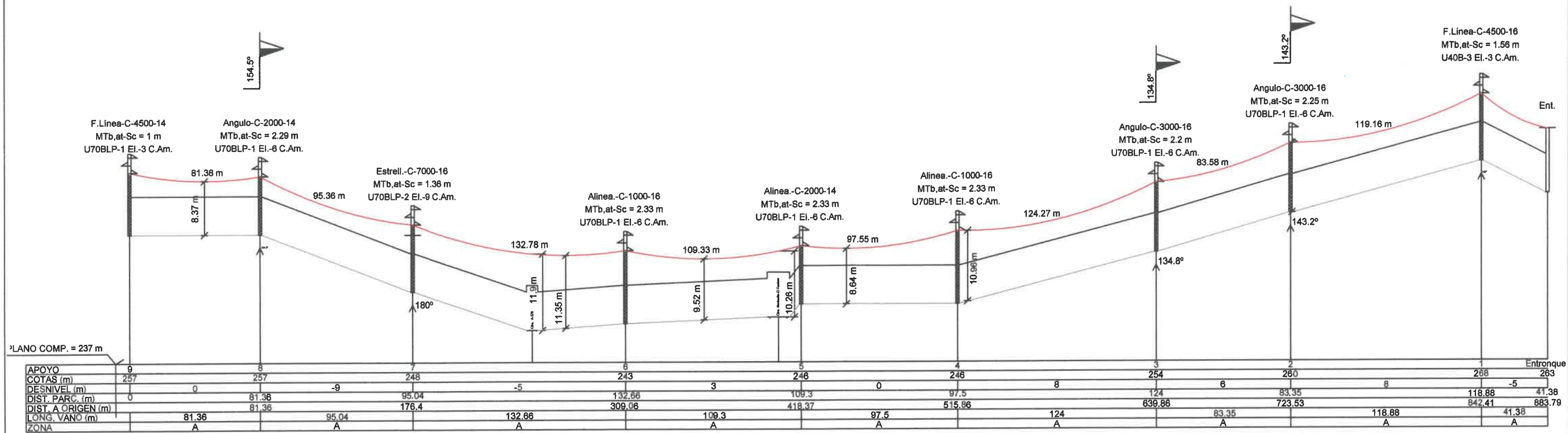

APOYOS	a(m)	b(m)	c(m)	d(m)	g(m)
9	1	1	1.25	1.2	0.6
7	1.25	1.25	1.5	1.2	0.6
8	1	1	1.25	1.2	0.6
6	1	1	1.25	1.2	0.6
5	1	1	1.25	1.2	0.6
4	1	1	1.25	1.2	0.6
3	1	1	1.25	1.2	0.6
2	1	1	1.25	1.2	0.6
1	1	1	1.25	1.2	0.6
10	1	1	1.25	1.2	0.6
11	1	1	1.25	1.2	0.6

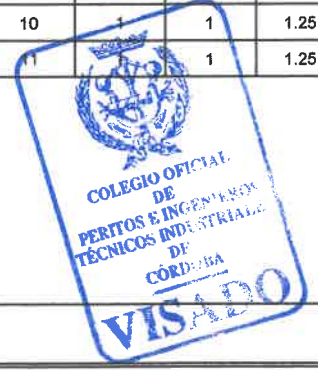

PETICIONARIO: DIELESUR S.L.U.

PROYECTO DE LÍNEAS DE ALTA TENSIÓN EN SANTAELLA (CÓRDOBA)

ABRIL 2018

PLANO NUM: 4

ESCALA: H: 1/2.500
V: 1/625

ALZADOS LÍNEAS AÉREAS MEDIA TENSIÓN

INGENIERO TECNICO INDUSTRIAL:
ENRIQUE JIMENEZ TRAPERO

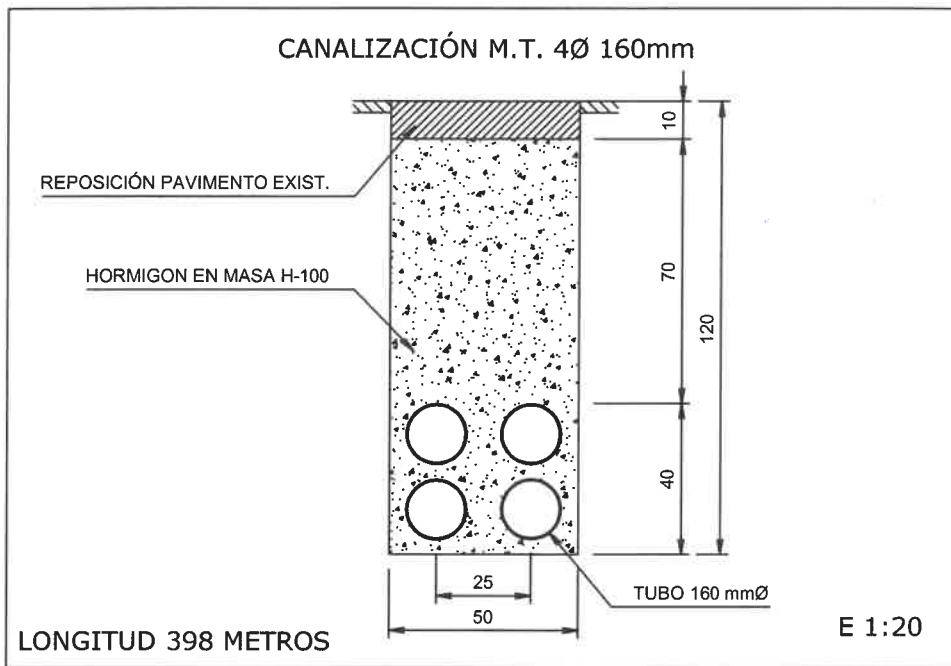

Marco Tipo A-1
Escala = 1:20

Marco Tipo A-2
Escala = 1:20

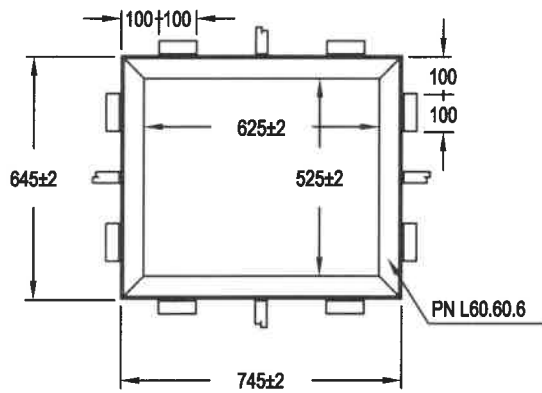

6 UNIDADES

DETALLE "D"
E = 1:2

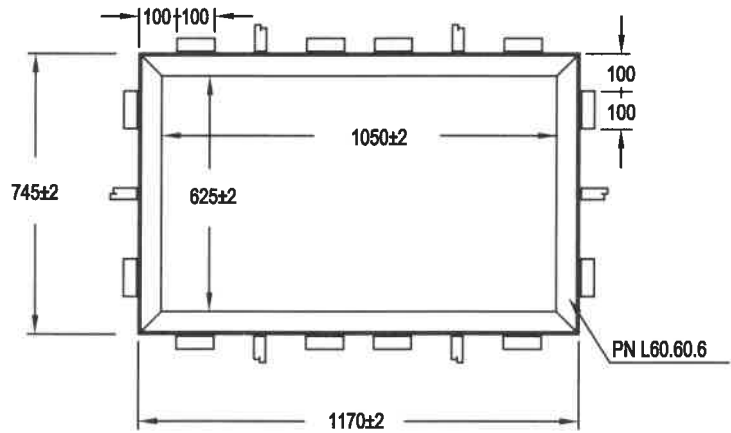

3 UNIDADES

Tapa para arqueta
Escala = 1:20

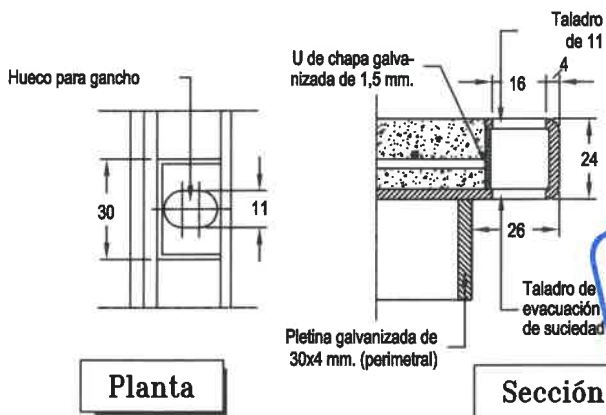

Planta

Sección

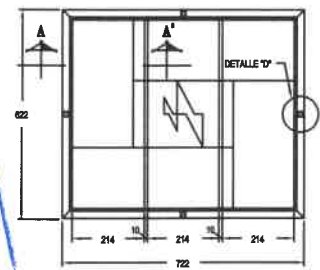

12 UNIDADES

PETICIONARIO: DIELESUR, S.L.

PROYECTO DE LÍNEAS DE ALTA TENSION EN SANTAELLA (CÓRDOBA)

ABRIL 2018
PLANO NUM: 6
ESCALA: VARIAS

ZANJAS Y ARQUETAS

INGENIERO TECNICO INDUSTRIAL

ENRIQUE JIMENEZ TRAPERO

